

ESCUELA SUPERIOR DE GUERRA DEL EJÉRCITO
ESCUELA DE POSTGRADO



TESIS

**EMPLEO DE LA 5TA BRIGADA DE SERVICIOS EN APOYO A LA
POLICÍA NACIONAL DEL PERÚ PARA EL CONTROL DEL ORDEN
INTERNO EN LA PROVINCIA DE MAYNAS-LORETO, 2020**

AUTOR

Bach. Edgar Sánchez Gamarra

0009 – 0009 – 2093 – 1850

Para optar al Grado Académico de

MAESTRO EN CIENCIAS MILITARES

Con mención en Planeamiento Estratégico y Toma de Decisiones

ASESOR

Dr. José Manuel Palacios Sánchez

0000-0002-1267-5203

2024

ESCUELA SUPERIOR DE GUERRA DEL EJÉRCITO
ESCUELA DE POSTGRADO

DEPARTAMENTO GESTIÓN DE INVESTIGACIÓN



ACTA DE SUSTENTACIÓN DE TESIS No 011 – 2024/ DGI

En la Escuela Superior de Guerra del Ejército - Escuela de Postgrado, a los veintiuno (21) días del mes de junio del año dos mil veinticuatro, siendo las 18:15 horas, se reunió el jurado evaluador conformado por los docentes:

◆ Doctor	GAMALIEL MANUEL GUSTAVO TALAVERA PRADO	Presidente
◆ Doctor	JOSE MANUEL PALACIOS SANCHEZ	Vocal
◆ Maestro	ROBERTO JOAQUÍN VIVANCO BURGOS	Secretario

Designados según Resolución de Expediente para Sustentación de Tesis N° 011-2024/SIE/DGI/ESGE-EPG del 03 de junio de 2024, para evaluar la sustentación presencial y defensa de la Tesis de Grado titulada "EMPLEO DE LA 5TA BRIGADA DE SERVICIOS EN APOYO A LA POLICÍA NACIONAL DEL PERÚ PARA EL CONTROL DEL ORDEN INTERNO EN LA PROVINCIA DE MAYNAS -LORETO, 2020", presentado por el Bachiller EDGAR SANCHEZ GAMARRA, para optar el Grado Académico de Maestro en Ciencias Militares con mención en Planeamiento Estratégico y Toma de Decisiones, de acuerdo a lo establecido en el artículo 45° de la Ley Universitaria N° 30220.

Luego de atender la sustentación presencial, defensa de la tesis de grado y realizadas las preguntas de rigor, el jurado acordó concederle la calificación de APROBADA POR UNANIMIDAD

En mérito del cual, el jurado APRUEBA (aprueba / no aprueba) que se le otorgue el Grado Académico de Maestro en Ciencias Militares con mención en Planeamiento Estratégico y Toma de Decisiones.

Firmado, en Charillos a los veintiuno (21) días del mes de junio del año dos mil veinticuatro.

DR. GAMALIEL MANUEL GUSTAVO
TALAVERA PRADO
PRESIDENTE

DR. JOSE MANUEL
PALACIOS SANCHEZ
VOCAL

MG. ROBERTO JOAQUÍN
VIVANCO BURGOS
SECRETARIO

Autorización para publicación y uso

A través del presente documento, yo Bach. Edgar SANCHEZ GAMARRA autorizo a la Escuela Superior de Guerra del Ejército-Escuela de Postgrado la publicación del texto completo o parcial de la tesis de grado titulada: *Empleo de la 5ta Brigada de Servicios en apoyo a la Policía Nacional del Perú para el control del Orden Interno en la provincia de Maynas-Loreto, 2020*, presentada para optar al grado académico de Maestro en Ciencias Militares con mención en Planeamiento Estratégico y Toma de Decisiones en el Repositorio Institucional y en el Repositorio Nacional de Tesis (Renati) de la Superintendencia Nacional de Educación Superior Universitaria (SUNEDU), de conformidad al marco legal y normativo vigente. La tesis se mantendrá permanente e indefinidamente en el Repositorio para beneficio de la comunidad académica y de la sociedad. En tal sentido autorizo gratuitamente y en régimen de no exclusividad los derechos estrictamente necesarios para hacer efectiva la publicación, de tal forma que el acceso al mismo sea libre y gratuito, permitiendo su consulta e impresión, pero no su modificación. La tesis puede ser distribuida, copiada, exhibida y usada también con fines académicos siempre que se indique la autoría y no se podrán realizar obras derivadas de la misma.

Chorrillos, 15 de abril del 2024



Edgar SANCHEZ GAMARRA
DNI: 43727000

Declaración Jurada de Autoría

Mediante el presente documento, Yo, Bach. Edgar SANCHEZ GAMARRA, identificado con Documento Nacional de Identidad N° 43727000, con domicilio real en la Villa Militar Moronacocha Cansa No 08, provincia Maynas y departamento de Loreto, graduado del VI PEGGUUC – 2012, de la Escuela Superior de Guerra-Escuela de Posgrado (ESGE-EPG) declaro bajo juramento que:

Soy el autor de la investigación titulada: *Empleo de la 5ta Brigada de Servicios en apoyo a la Policía Nacional del Perú para el control del Orden Interno en la provincia de Maynas-Loreto, 2020*, que presento a los veinte días del mes de noviembre del año 2023, ante esta institución con fines de optar el grado académico de Magister en Ciencias Militares con mención en Planeamiento Estratégico.

Dicha investigación no ha sido presentada ni publicada anteriormente por ningún otro investigador ni por el suscrito, para optar otro grado académico ni título profesional alguno. Declaro que se ha citado debidamente toda idea, texto, figura, fórmulas, tablas y a otros que corresponde al suscrito o a otro en respeto irrestricto a los derechos del autor. Declaro conocer y me someto al marco legal y normativo vigente relacionado a dicha responsabilidad.

Declaro bajo juramento que los datos e información presentada pertenecen a la realidad estudiada, que no han sido falseados, adulterados, duplicadas ni copiados. Que no he cometido fraude científico, plagio o vicios de autoría; en caso contrario, eximo de toda responsabilidad a la Escuela Superior de Guerra del Ejército-Escuela de Postgrado y me declaro como el único responsable.



Edgar SANCHEZ GAMARRA
DNI: 43727000

Dedicatoria

Esta investigación va dedicada a mis padres, quienes me prepararon para afrontar las vicisitudes de la vida y siempre estuvieron presentes en los momentos importantes de mi carrera militar; asimismo agradezco a la Escuela Superior de Guerra del Ejército por las enseñanzas durante estos dos años de estudios. Finalmente, mi gratitud se extiende de manera especial a mis profesores y asesores, quienes han desempeñado un papel fundamental en mi trayecto para alcanzar esta meta.

Índice

Caratula
Página de jurado.....
Autorización para publicación y uso	3
Declaración Jurada de Auditoria	4
Dedicatoria.....	5
Índice	6
Índice de tablas	8
Índice de figuras	9
Resumen	10
Abstract.....	11
Introducción	12
Capítulo I: El problema de investigación	14
1.1. Planteamiento del problema	14
1.2. Justificación de la investigación.....	16
1.3. Delimitación de la investigación.....	17
1.4. Limitaciones de la investigación	17
1.5. Formulación del problema	18
1.6. Objetivos de investigación	18
Capítulo II: Marco Teórico.....	19
2.1. Antecedentes de la Investigación	19
2.2. Bases teóricas.....	27
2.3. Categorías, subcategorías apriorísticas.....	37
2.4. Definición de Términos	38
Capítulo III: Método.....	40
3.1. Enfoque de Investigación	40
3.2. Tipo de investigación	40

3.3. Método de investigación	41
3.4. Objeto de estudio	41
3.5. Muestra de estudio	42
3.6. Técnicas e instrumentos de acopio de información	42
3.7. Rigor científico.....	44
3.8. Técnica de procesamiento y análisis de datos.....	45
Capítulo IV: Análisis y Síntesis.....	46
4.1. Recolección de datos	46
4.2. Organización de los datos	47
4.3. Definición de categorías	47
4.4. Soporte de categorías	67
4.5. Red semántica.....	70
4.6. Triangulación.....	71
Capítulo V: Dialogo Teórico-empírico.....	76
Capítulo VI: Conclusiones y Recomendaciones	80
6.1. Conclusiones.....	82
6.2. Recomendaciones.....	85
Bibliografía.....	87
ANEXO 1 Matriz de consistencia	90
ANEXO 2 Instrumento de recolección de datos	92
ANEXO 3 Validación de instrumentos de recolección de datos.....	97
ANEXO 4 Autorización para recolección de datos	104
ANEXO 5 Compromiso ético.....	106
ANEXO 6 Hoja de datos personales	108
ANEXO 7 Aporte de investigación.....	110
ANEXO 8 CD conteniendo la tesis en PDF	114
ANEXO 9 Reporte de similitud de turnitin.....	116

Índice de tablas

Tabla 1 Definición de categorías y subcategorías apriorísticas	37
Tabla 2 Relación de participantes en el estudio	46
Tabla 3 Definición de categorías	48
Tabla 4 Definición de unidades de análisis (entrevistas)	48
Tabla 5 Definición de unidades de análisis (Guías de Observación)	55
Tabla 6 Definición de unidades de análisis (Fichas de investigación)	60
Tabla 7 Descripción de categorías (Entrevistas semiestructuradas)	62
Tabla 8 Descripción de categorías (Guías de observación)	65
Tabla 9 Descripción de categorías (Fichas de investigación)	67
Tabla 10 Soporte de categorías	67
Tabla 11 Matriz de triangulación por técnicas cualitativas por subcategorías.....	72
Tabla 12 Organización de la 5ta Brigada de Servicios	82

Índice de figuras

Figura 1 Actividades realizadas por las FFAA ante la Covid – 19	14
Figura 2 Organización de la Brigada de Servicios.....	29
Figura 3 Pilares fundamentales del modelo del planeamiento estratégico para la Defensa Nacional	32
Figura 4 Cuadro de posibilidades.....	32
Figura 5 Diseño de investigación cualitativa.....	40
Figura 6 Principales métodos de investigación cualitativa	41
Figura 7 Proceso de análisis en investigación cualitativa	45
Figura 8 Disminución de códigos mediante el proceso de codificación abierta y axial.....	47
Figura 9 Red Semántica	70
Figura 10 FFAA apoyan a la PNP durante la Covid 19.....	76
Figura 11 Operaciones Terrestres unificadas.....	77

Resumen

La Brigada de Servicios es una gran unidad cuya principal función consistía en mantener el flujo logístico durante las operaciones militares, así como el apoyo de personal, en el marco del apoyo administrativo a la GUC. Para ello, contaba con una estructura que le permitía llevar a cabo los procedimientos de pedido, obtención, almacenamiento y distribución de diversos artículos necesarios para sostener el ritmo de las operaciones. No obstante, durante la emergencia sanitaria, debido a las necesidades operacionales de la V División de Ejército (DE), esta Gran Unidad (GU) fue asignada a tareas de control del orden interno en apoyo a la Policía Nacional del Perú (PNP).

Los objetivos de la investigación incluían analizar la organización y las limitaciones de la 5ta Brigada de Servicios durante su apoyo a la PNP en el mantenimiento del orden en Maynas, así como formular una guía de procedimientos para un empleo eficaz de la Brigada de Servicios en este tipo de apoyo. El estudio se llevó a cabo mediante un enfoque cualitativo, utilizando el método hermenéutico para construir la realidad en estudio. La muestra se componía de seis oficiales expertos en Acciones Militares en terreno selvático que habían trabajado en la Brigada de Servicios. Se utilizaron técnicas de recolección de datos como entrevistas, análisis documental y observación directa, con instrumentos específicos como guías de entrevista, fichas de análisis y guías de observación.

Al finalizar el estudio, se concluyó que la 5ta Brigada de Servicios había participado de manera limitada en las tareas de apoyo a la PNP para el control del orden interno. Se evidenció que esta Gran Unidad, cuyo propósito era el apoyo administrativo, fue asignada a tareas ajenas a su finalidad, lo que reveló brechas en sus capacidades militares para cumplir con los nuevos encargos operacionales necesarios para responder a las necesidades del Comando de la V DE.

Palabras clave: *Acciones Militares, Brigada de Servicios, Control del Orden Interno.*

Abstract

The Services Brigade is a large unit whose main function was to maintain the logistical flow during military operations, as well as personnel support, within the framework of administrative support to the GUC. To do this, it had a structure that allowed it to carry out the procedures for ordering, obtaining, storing and distributing various items necessary to sustain the pace of operations. However, during the health emergency, due to the operational needs of the V Army Division (DE), this Large Unit (GU) was assigned to internal order control tasks in support of the Peruvian National Police (PNP).

The objectives of the research included analyzing the organization and limitations of the 5th Service Brigade during its support to the PNP in maintaining order in Maynas, as well as formulating a procedural guide for effective employment of the Service Brigade in this type of support. The study was carried out through a qualitative approach, using the hermeneutic method to construct the reality under study. The sample was made up of six officers who were experts in Military Actions in jungle terrain and had worked in the Services Brigade. Data collection techniques such as interviews, documentary analysis and direct observation were used, with specific instruments such as interview guides, analysis sheets and observation guides.

At the end of the study, it was concluded that the 5th Services Brigade had participated in a limited manner in the tasks of supporting the PNP to control internal order. It was evident that this Large Unit, whose purpose was administrative support, was assigned to tasks unrelated to its purpose, which revealed gaps in its military capabilities to fulfill the new operational tasks necessary to respond to the needs of the V DE Command.

Keywords: Military Actions, Service Brigade, Control of Internal Order.

Introducción

En el contexto del Ejército del Perú, las unidades militares desplegadas en varias regiones del territorio nacional desempeñaban un papel esencial en la seguridad y el mantenimiento del orden interno. Durante la pandemia de COVID-19, estas unidades se enfrentaron al desafío de adaptarse y responder a situaciones para las que no estaban inicialmente preparadas. Este fue el caso de la 5ta Brigada de Servicios, una unidad normalmente encargada del sostenimiento logístico, que se vio implicada en acciones militares para apoyar a la Policía Nacional del Perú en el control del orden interno en la provincia de Maynas-Loreto durante el año 2020.

Este escenario generó importantes interrogantes sobre el uso de unidades administrativas en roles operativos, así como sobre las limitaciones y desafíos que estas unidades encontraron al asumir nuevas tareas durante emergencias y crisis. La necesidad de comprender y analizar estas dinámicas se volvió crucial para mejorar la preparación y la capacidad de respuesta del Ejército en situaciones de crisis y emergencias.

En este sentido, el estudio se centró en analizar de manera exhaustiva el empleo de la 5ta Brigada de Servicios en apoyo a la Policía Nacional del Perú para el control del orden interno en la provincia de Maynas-Loreto durante el año 2020. A través de una investigación rigurosa, se buscó identificar los factores que afectaron la participación de esta unidad en acciones militares, así como las limitaciones y desafíos que enfrentó durante la emergencia sanitaria.

La investigación se desarrolló en seis capítulos que se describen a continuación:

En el primer capítulo, se planteó el problema de investigación, fundamentado en la necesidad de abordar una interrogante significativa en el ámbito estudiado. La justificación destacó la importancia de entender este problema para avanzar en el conocimiento del área y abordar posibles implicaciones prácticas. Además, se formularon preguntas específicas que guiaron el estudio. Los objetivos delinearon las metas que se perseguían, proporcionando una dirección clara para el desarrollo de la investigación.

En el segundo capítulo, se presentaron los antecedentes tanto a nivel nacional como internacional, situando el problema de investigación en el contexto de estudios previos. Se revisaron teorías y conceptos relevantes que proporcionaron una base para comprender el fenómeno estudiado, estableciendo así un fundamento sólido para la investigación.

El tercer capítulo detalló el enfoque metodológico empleado, incluyendo el tipo de investigación, los métodos y técnicas utilizados para recolectar y analizar los datos. Se describió el objeto de estudio y se justificó la elección de la muestra, además de explicar el rigor científico aplicado en el proceso de investigación.

En el cuarto capítulo, se llevó a cabo un análisis detallado de los datos recopilados, organizándolos y sintetizándolos para identificar patrones, tendencias o relaciones

significativas. Se definieron categorías y se utilizaron herramientas como la red semántica y la triangulación para enriquecer el análisis de los datos y revelar la realidad subyacente.

En el quinto capítulo, se desarrolló el diálogo teórico-empírico, buscando comprender cómo se relacionaban los resultados de la investigación con las teorías y conceptos previamente establecidos, proporcionando una visión más completa del fenómeno estudiado y destacando las brechas existentes en el empleo de la 5ta Brigada de Servicios.

Finalmente, en el sexto capítulo, se presentaron las conclusiones derivadas del estudio, resaltando los hallazgos más importantes y su relevancia en el contexto investigado. También se formularon recomendaciones basadas en las conclusiones obtenidas.

Capítulo I: El problema de investigación

1.1 Planteamiento del problema

El Instituto Español de estudio estratégicos (2020), identifica que la denominada interconectividad de las personas, así como el movimiento internacional son ejemplos de la globalización que viene facilitando el flujo de las personas a nivel mundial. Sin embargo, el intercambio social, financiero y cultural traen otros aspectos aparejados que tienden a poner la estabilidad en riesgo y llevar a convertir a las estrategias de seguridad en unos elementos que son flexibles que abarcan un numero grande de variables. Se entiende por ello que, en estos últimos años, la seguridad como concepto ha venido sufriendo una redefinición. “Incluyéndose riesgos y amenazas que están más allá de aquello que es estrictamente del campo militar” (Ballesteros, 2016, p. 92).

Un elemento que va a afectar la seguridad física de manera directa son el surgimiento de las enfermedades con una rápida propagación. Lo cual es constatado por la ONU, considerándose que en “un mundo con mayor interconectividad, será prioritario el estar preparado frente a posibles crisis del tipo sanitarias” (ONU, 2016, p. 15).

La llegada de la pandemia en el nivel global según Arteaga (2020), sostiene que “se plantea como un nuevo problema que viene afectando a nivel salud, así como a la seguridad, porque sus efectos llegan a ser disruptivos, trascendiendo el ámbito propio de la salud, perturbando la prosperidad, así como el bienestar nacional” (p. 9).

Figura 1

Actividades realizadas por las FFAA ante la Covid – 19.

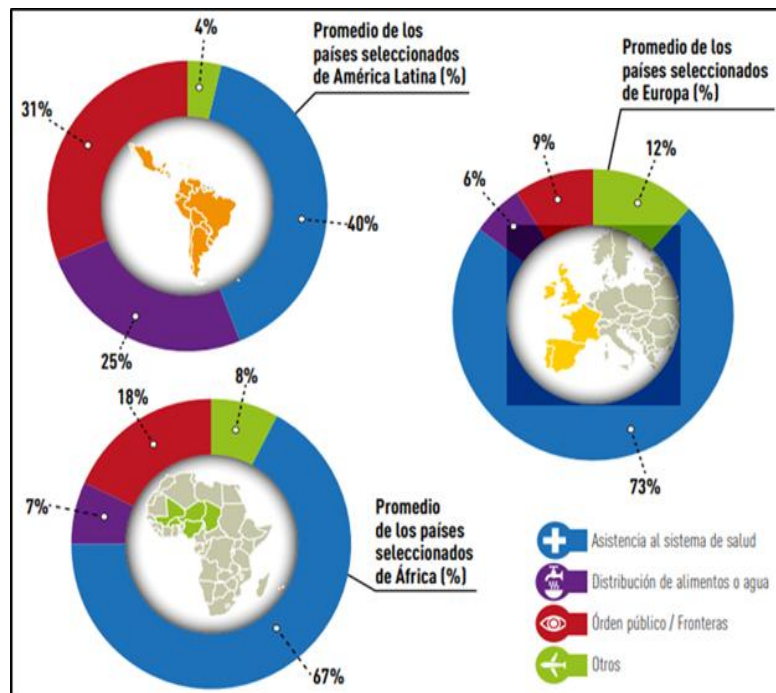

Nota: Las FF.AA. desempeñaron un papel importante durante la pandemia por la Covid-19. Fuente: Resdal (2020)

La seguridad nacional y los clásicos conceptos que dirigen las estrategias y elementos del poder nacional han ido evolucionando de acuerdo a las amenazas existentes, las cuales dejaron de ser próximas y se transformaron en amenazas mundiales, producto de la globalización. Es en este contexto que se fortalece como una nueva amenaza, la pandemia producto del Covid 19, la misma que ha afectado severamente a todas las naciones, y ocasionados millones de muertes. Frente a esta situación el empleo de las Fuerzas Armadas, se volvió una práctica común en todas las naciones tal como se aprecia en la figura 1, por su flexibilidad, despliegue nacional, poder de disuasión y respeto de la población, para mantener el distanciamiento social y tratar de frenar el rápido avance de la pandemia dentro del concepto de orden público, así como realizar acciones de asistencia de salud, la distribución de alimentos y otras tareas afines.

Frente a esta nueva amenaza a la Seguridad Nacional, las Fuerzas Armadas (FFAA) han sido empleadas para mantener, así como controlar el orden interno en apoyo a la Policía Nacional del Perú. Según el estudio realizado por Astudillo (2017), el Orden interno se define como:

Conjunto de acciones que desarrolla la PNP para garantizar la seguridad del Estado, del sistema de gobierno y de sus instituciones, es responsabilidad de la PNP en tiempos de normalidad y de las FFAA durante el estado de emergencia por disposición del presidente de la República en el ámbito nacional (Astudillo, 2017, p. 28).

Cabe resaltar que antes de la llegada de la pandemia ocasionada por la Covid 19, El Ejército estaba inmerso en procesos de transformación, a fin de implementar profundos cambios y poder desarrollar las capacidades que son necesarias para poder dar cumplimiento de manera eficaz a los roles que han sido asignados por el Estado. Conocedores de los desafíos grandes que se deben de enfrentar, estos procesos de transformación conceptualizan la defensa así como la seguridad como una sola actividad que es multidimensional y está centrada en el ser humano, por ello los problemas que existen tienen que ser tratados bajo un enfoque holístico además de multidisciplinario que permita desarrollar acciones y operaciones conjuntas, interinstitucionales y multisectoriales para hacer frente a las amenazas y retos complejos a la seguridad nacional. (Céliz, 2020, p.5)

El concepto de acciones militares y conceptualizar la defensa nacional, así como la seguridad centrada en el ser humano, hoy en día conlleva a un nuevo empleo de las Fuerzas Armadas, participando en acciones militares guiados por los nuevos roles estratégicos, siendo el de la participación en el control del orden interno, ante la amenaza de Covid 19, el que conlleva a apoyar a la Policía Nacional del Perú, bajo un nuevo enfoque jamás antes planeado, y que tuvo muchas limitaciones durante la ejecución, porque no la fuerza militar no estaba preparada para actuar en este nuevo escenario.

A nivel institucional el Ejército por disposiciones del gobierno ha sido empleado para

el apoyo a la Policía Nacional, en las diferentes Grandes Unidades de Batalla, que existen a nivel nacional, a fin de poder contribuir a mantener el orden interno, haciendo cumplir las disposiciones del gobierno, respecto a las medidas de seguridad y de aislamiento social, a fin de evitar la propagación rápida del Covid 19, nueva amenaza para la cual no se estuvo preparado, evidenciándose de esta manera que las nuevas amenazas son multidimensionales y que afectan gravemente a la población si no se realiza una rápida y enérgica respuesta.

Frente a estas nuevas amenazas, la V División de Ejército (V D.E.) formulo sus planes para realizar acciones militares en apoyo a la Policía Nacional del Perú, con la finalidad de organizar la fuerza y distribuir sus medios en su área de responsabilidad y poder tener el control territorial del departamento de Loreto. Producto de las necesidades operacionales, es que se dio un misionamiento a la 5a Brigada de Servicios para apoyar la Policía Nacional en el control del orden interno en la provincia de Maynas-Loreto, considerando que esta unidad no es una unidad de maniobra, que dispone de doctrina, equipamiento, personal y medios para realizar operaciones de apoyo administrativo tanto en operaciones, así como en acciones militares.

Sin embargo, fue empleada por necesidad de servicio, lo cual conllevó a una serie de limitaciones que afectaron al personal, y que limitaron su participación en apoyo a la Policía Nacional del Perú, en el control del orden interno, frente a esta nueva amenaza producto del Covid 19, para la cual no se estuvo preparada.

1.2 Justificación de la investigación

1.2.1 Justificación Institucional

La investigación tuvo una relevancia institucional porque contribuyó a mejorar la imagen del Ejército del Perú en cuanto a la realización de acciones militares en apoyo a la Policía Nacional del Perú (PNP) para el control del orden interno. Al enfrentar nuevas amenazas que pusieron en riesgo la vida de miles de personas, estas acciones requirieron una respuesta inmediata para controlar a la población y mantener el distanciamiento y aislamiento social. Este estudio buscó maximizar el uso de las unidades militares en estos nuevos contextos, siendo fundamental analizar estas operaciones para lograr una mejora continua y disponer de las capacidades necesarias para un empleo eficaz.

1.2.2 Justificación Teórica

El valor teórico de esta investigación residió en su capacidad para cerrar las brechas existentes en la doctrina actual sobre el uso de una Brigada de Servicios en operaciones militares de apoyo a la PNP para el control del orden interno. Aunque no era una unidad de maniobra, la Brigada de Servicios estaba equipada y entrenada para llevar a cabo operaciones de apoyo administrativo, no para acciones militares frente a nuevas amenazas a la seguridad nacional, como las presentadas por la pandemia de COVID-19. Este estudio

ayudó a comprender que las amenazas no eran solo de naturaleza militar y que requerían el uso máximo de todos los recursos disponibles, lo que implicaba la necesidad de actualizar la doctrina para contar con las capacidades operacionales necesarias.

1.2.3 Justificación Práctica

Además, esta investigación tuvo un valor práctico significativo, ya que proporcionó al Comando de la Brigada de Servicios una base doctrinal que facilitó el empleo de la Brigada en acciones militares. Esto incluyó la clara definición de funciones y la estructura adecuada para este tipo de operaciones en apoyo a la PNP para el control del orden interno. También mejoró la planificación y ejecución de estas acciones frente a nuevas amenazas que afectaban la seguridad nacional y no eran de índole militar, como la pandemia de COVID-19, un enemigo invisible que no se podía combatir de manera tradicional.

1.3 Delimitación de la investigación

1.3.1 Delimitación temática

En cuanto a la temática, esta se encuentra en el campo de las acciones militares para el apoyo a la Policía Nacional del Perú a realizar el control del orden interno, la cual es parte de los Roles Estratégicos que han sido asignado a las FFAA, mediante el empleo de la 5ta Brigada de Servicios.

La línea de investigación corresponde a: Empleo de GUB, GUC, FCG, operaciones y liderazgo en GC y GNC.

Y la sub línea: Empleo de la GUC (Servicios).

1.3.2 Delimitación espacial

El presente trabajo de investigación se focalizó específicamente en la provincia Maynas-Loreto, lugar donde se encontraba ubicada la 5ta Brigada de Servicios, así como ser el sector de responsabilidad donde realizó las acciones militares en apoyo a la PNP.

1.3.3 Delimitación temporal

El estudio estuvo encuadrado en las acciones militares realizadas por la 5ta Brigada de Servicios en el año 2020, en apoyo a la PNP para el control del orden interno, durante la pandemia y fue desarrollada en los meses de enero a diciembre del año 2022.

1.4 Limitaciones de la investigación

Hubo limitaciones en el acceso a fuentes de información, dado el carácter reservado del tema concerniente al despliegue de una unidad militar en operaciones militares. Los planes no estaban disponibles en fuentes abiertas, pero se solicitó autorización al comando de la 5ta Brigada de Servicios a través de la Dirección de la Escuela Superior de Guerra del Ejército. También se encontraron dificultades para realizar entrevistas debido a la disponibilidad de expertos y su ubicación en Loreto. Sin embargo, se superaron estas limitaciones mediante el uso de medios digitales como Zoom.

1.5 Formulación del problema

1.5.1 *Pregunta General*

¿Cuál ha sido el empleo de la 5ta Brigada de Servicios en apoyo a la Policía Nacional del Perú, para el control del orden interno en la provincia de Maynas-Loreto, 2020?

1.5.2 *Preguntas Específicas*

¿Con qué tipo de organización la 5ta Brigada de Servicios apoyo a la Policía Nacional del Perú para el control del orden interno en la provincia de Maynas – Loreto, 2020?

¿Cuáles fueron las limitaciones que afectaron el empleo de la 5ta Brigada de Servicios en apoyo a la Policía Nacional del Perú para el control del orden interno en la provincia de Maynas – Loreto, 2020?

¿Qué procedimientos se deben formular para el empleo de la Brigada de Servicios, a fin de realizar acciones militares para el control del orden interno en Apoyo a la Policía Nacional?

1.6 Objetivos de investigación

1.6.1 *Objetivo General*

Analizar el empleo de la 5ta Brigada de Servicios en apoyo a la Policía Nacional del Perú, para el control del orden interno en la provincia de Maynas-Loreto, 2020.

1.6.2 *Objetivos Específicos*

Describir la organización la 5ta Brigada de Servicios para el apoyo a la Policía Nacional del Perú en el control del orden interno en la provincia de Maynas – Loreto, 2020.

Analizar cuáles fueron las limitaciones que afectaron el empleo de la 5ta Brigada de Servicios en apoyo a la Policía Nacional del Perú para el control del orden interno en la provincia de Maynas – Loreto, 2020.

Formular una guía de procedimientos para el empleo de la Brigada de Servicios en acciones militares para el control del orden interno en Apoyo a la Policía Nacional.

Capítulo II: Marco teórico

2.1 Antecedentes de la Investigación

2.1.1 Investigaciones Nacionales

Diez (2021), en su artículo de investigación titulado "La capacidad militar de las Fuerzas Armadas y los derechos fundamentales de las personas en el contexto de la respuesta frente a la Covid-19", se propuso analizar la relación entre el respeto a los derechos fundamentales y la capacidad militar de las Fuerzas Armadas (FFAA). Este estudio adoptó un enfoque cuantitativo, descriptivo correlacional, con un diseño transversal y no experimental basado en un modelo hipotético-deductivo. La población del estudio incluyó oficiales de las FFAA, con una muestra de 368 personas, utilizando técnicas de observación y encuesta. Las conclusiones del estudio subrayaron varios puntos clave. En primer lugar, se destacó la necesidad de integrar las respuestas a la pandemia dentro del marco de la seguridad nacional debido a su impacto en el bienestar general. Además de las responsabilidades existentes en el control del orden interno y la gestión de desastres, se identificaron nuevos desafíos alineados con el principio de defensa establecido por la Ley N.º 29664. El Gobierno concibió al sector Defensa como una herramienta integral para coordinar medidas, aprovechando las capacidades organizativas y estructurales de las instituciones armadas en colaboración con otros sectores. Se reconoció la importancia de fortalecer el sistema de salud del país mediante políticas públicas y un aumento en el presupuesto y la inversión estatal en las Fuerzas Armadas. La participación militar en la respuesta a la COVID-19 reveló áreas de mejora que deben abordarse para estar preparados ante posibles amenazas futuras a la seguridad nacional. Aunque las Fuerzas Armadas del Perú cumplieron con la misión asignada respetando los derechos fundamentales, se concluyó que es necesario un incremento significativo del presupuesto y la inversión estatal para fortalecer su capacidad militar y cumplir con los roles estratégicos asignados. Finalmente, se resaltó que la colaboración entre las Fuerzas Armadas y la Policía Nacional del Perú en la lucha contra la pandemia fue crucial. Sin embargo, es esencial abordar las debilidades y deficiencias identificadas para garantizar una respuesta eficaz a futuras emergencias que puedan amenazar la seguridad y la defensa nacional.

La investigación denoto la necesidad de incluir las pandemias en las amenazas en el marco de la Gestión del Riesgo de Desastres, a fin de mejorar las capacidades de respuesta, así como la necesidad de disponer de presupuestos, para prestar un adecuado apoyo a la PNP, considerando que el equipamiento que se dispone es para una Guerra Convencional y no para acciones militares, lo cual servirá para contrastar los resultados de la situación actual de la realidad empírica en estudio, y ser empleada en el dialogo teórico – empírico.

Rosales (2021), en su investigación titulada " Análisis de la capacidad operacional de la 1a Brigada de Infantería para la realización de acciones militares en apoyo a la PNP, frente

a la Covid 19, región Tumbes - 2020 ". El objetivo de la investigación fue conocer la capacidad operacional de la 1ª Brigada de Infantería para realizar acciones militares en apoyo a la PNP. El enfoque fue cualitativo y de tipo empírico, utilizando el método hermenéutico. La muestra consistió en seis expertos en acciones militares. Las técnicas empleadas fueron la entrevista, la indagación documental y la observación directa. Las conclusiones denotaron que la 1ª Brigada de Infantería no contaba con la capacidad operacional necesaria para apoyar a la PNP en el control de la población durante la pandemia de COVID-19. La estructura y equipamiento militar no estaban diseñados para enfrentarla, y las limitadas medidas de bioseguridad no protegieron adecuadamente al personal, afectando negativamente las acciones militares. El personal no estaba adecuadamente preparado ni capacitado para apoyar a la PNP, y la extensión del área de operaciones dificultó un alistamiento efectivo. La Brigada tenía bajo su responsabilidad las provincias de Tumbes y Zarumilla, y también controlaba la frontera con Ecuador, incluyendo numerosos pasos ilegales de inmigrantes. Se realizaron patrullajes y controles en carreteras principales, avenidas de alto tránsito, mercados, bancos y hospitales para mantener el aislamiento social y evitar la propagación del virus. También se establecieron puestos de control en la frontera para evitar el ingreso de inmigrantes contagiados. Estas acciones se realizaron con limitaciones debido a la falta de procedimientos claros y coordinación conjunta con la PNP. La falta de protección adecuada, equipamiento de bioseguridad y armas no letales dificultaron las tareas. No existió una unidad de comando operacional para estas acciones. La PNP mantenía su propia cadena de mando, lo que dificultó la coordinación y ejecución de las operaciones. En muchos casos, las patrullas militares asumieron tareas de la PNP debido a la ausencia de personal policial. La principal amenaza fue la COVID-19, cuya letalidad y propagación afectaron al personal de la brigada. La población, como portadora del virus y en incumplimiento de las normas de aislamiento, también representó una amenaza que a veces requirió el uso de la fuerza por la PNP.

La investigación ofreció una visión clara de los desafíos enfrentados al emplear unidades militares en la lucha contra la COVID-19. Destacó las limitaciones de la 1ª Brigada de Infantería del Perú para brindar apoyo efectivo a la Policía Nacional durante la pandemia, resaltando deficiencias en preparación, equipamiento y coordinación.

Huanilo (2021), en la tesis titulada "Capacidad de respuesta de la 1ª Brigada de Fuerzas Especiales frente a nuevas amenazas: caso de guerra bacteriológica – pandemia," se empleó una metodología cualitativa de tipo teórica-empírica, utilizando el método fenomenológico. Las técnicas utilizadas incluyeron la observación y entrevistas a expertos. El objetivo de la investigación fue analizar y optimizar la capacidad de respuesta de la 1ª Brigada de Fuerzas Especiales ante nuevas amenazas, específicamente en escenarios de guerra bacteriológica y pandemia. Las conclusiones subrayaron la necesidad de capacitar y actualizar al personal del Estado Mayor de la Gran Unidad de Combate (GUC) en

metodologías de planeamiento militar para mejorar la eficiencia en la respuesta ante una pandemia. Se destacó la necesidad de instruir tanto al personal de tropa como a los reservistas del Decreto Legislativo 1095 en el uso adecuado de la fuerza durante patrullajes, lo que es crucial para un control efectivo de la población. También se señaló la importancia de formar a los miembros de la GUC en la gestión de disturbios civiles para garantizar su seguridad y evitar problemas legales. Además, se destacó la necesidad de mejorar el equipamiento en términos de calidad y cantidad para proteger al personal durante operaciones en situaciones de disturbios civiles y asegurar la efectividad de las tareas asignadas. Se resaltó la importancia de optimizar el comando y control, las comunicaciones, el uso de drones, y el establecimiento de protocolos y procedimientos estandarizados para garantizar una respuesta efectiva a la pandemia. Finalmente, se indicó la necesidad de desarrollar una doctrina adecuada para mejorar el planeamiento, el entrenamiento y la instrucción del personal de la GUC.

La investigación denota la necesidad de mejorar las capacidades del planeamiento militar, para el desarrollo de acciones militares, así como la necesidad de recibir capacitaciones, además de la urgencia de disponer de un equipamiento adecuado, de medios de bioseguridad para la protección del personal, resultados que servirán de guía durante la realización del trabajo de campo, y que permitirán ver cuáles son los patrones que resaltan en la realidad empírica actual en estudio.

Ludeña (2021), en la tesis titulada "Participación del batallón de ingeniería de combate 'Sacsayhuamán' No 7 y su influencia en la lucha contra la pandemia del Covid-19 en 2020," realizada para obtener el grado de Doctor en gestión y desarrollo del Instituto Científico y Tecnológico del Ejército – EPG, se empleó un enfoque cuantitativo. Este estudio adoptó un diseño no experimental, transversal, y de nivel correlacional-causal. La técnica principal utilizada fue un cuestionario aplicado a una muestra de 86 personas que trabajaban en el Batallón y en el municipio distrital de San José. El objetivo del estudio fue determinar cómo la participación del Batallón de Ingeniería de Combate No 7 influyó en la lucha contra la pandemia de COVID-19, con la finalidad de proponer acciones y medidas que optimicen la contribución del Batallón frente a esta nueva amenaza. Las conclusiones del estudio indicaron que el personal militar debía estar adecuadamente preparado para llevar a cabo acciones de control y seguridad de la población, así como la evaluación de daños. Esto implicaba disponer de equipamiento adecuado, incluyendo vehículos de apoyo de combate para el transporte de personal, equipos de protección y armas no letales. Además, se destacó la importancia de contar con personal capacitado en diversos roles, como Oficiales, Técnicos, Suboficiales, Empleados Civiles y Tropa, para brindar apoyo en condiciones óptimas. Se señaló la falta de una doctrina específica para enfrentar la COVID-19 y se subrayó la importancia de capacitar al personal militar en la gestión de asuntos civiles y crisis durante pandemias y otros

desastres. También se enfatizó la necesidad de que la unidad militar disponga de medios y capacidades para ejecutar telecomunicaciones de emergencia. Se recomendó modificar la organización actual del Batallón para adaptarse a la situación de la COVID-19, lo que incluiría integrarse en la estructura organizativa de la municipalidad distrital de San José y estar preparados para realizar intervenciones multisectoriales, en línea con las ordenanzas municipales y decretos de alcaldía. Finalmente, se destacó la necesidad de que el personal militar reciba capacitación en diversas áreas, como atención pre-hospitalaria, manejo de cadáveres, instalación de albergues y centros de aislamiento, así como en gestión de pandemias y epidemiología, para apoyar efectivamente en el control de la pandemia de COVID-19.

La pandemia producto de la Covid 19, conllevó al empleo de las fuerzas militares, para el apoyo a la PNP, sin embargo se evidenciaron muchas limitaciones como la falta de preparación, la necesidad de disponer de armas no letales, así como la necesidad de disponer de medios para gestionar y enfrentar pandemias, al respecto estos resultados denotan que existen vacíos para hacer frente a este nuevo tipo de amenazas y es necesario cerrar estas brechas, y que servirán como guía en la investigación, particularmente en el trabajo de campo, respecto a las limitaciones que tuvo de 5ta Brigada de Servicios en apoyo a la PNP.

Aguilar et al. (2019), en la tesis titulada "Capacidad de respuesta del Ejército del Perú en apoyo a la Policía Nacional en el control del Orden Interno," presentada para obtener el grado de Maestro en Ciencias Militares en la Escuela Superior de Guerra del Ejército - Escuela de Postgrado, en Lima, Perú, se realizó una investigación cualitativa. Este estudio adoptó un enfoque teórico-empírico y utilizó el método hermenéutico interpretativo. Las técnicas aplicadas fueron cuestionarios y entrevistas en profundidad, con el objetivo de identificar las fortalezas y debilidades de la capacidad de respuesta del Ejército del Perú en apoyo a la Policía Nacional para el control del orden interno. Las conclusiones de la investigación revelaron desafíos significativos en la capacidad del Ejército del Perú para apoyar a la Policía Nacional en el control del orden interno, una cuestión crítica en la sociedad contemporánea. La investigación surgió de la necesidad de identificar fortalezas y debilidades ante nuevas amenazas que superaban el control existente. Se encontró que el Ejército carecía de un marco legal adecuado para el uso de medios militares en operaciones internas. Además, el equipamiento disponible no era apropiado para este tipo de acciones, faltando elementos esenciales como protección personal y armas no letales, lo que limitaba la efectividad en el cumplimiento de sus misiones. También se identificó la falta de actualización en la doctrina militar como un factor crítico, que podría resultar en un uso inadecuado de la fuerza y afectar negativamente la interoperabilidad con la Policía Nacional del Perú (PNP). Estos hallazgos subrayaron la urgencia de mejorar la capacidad de respuesta del Ejército peruano y abordar estas deficiencias para enfrentar eficazmente las amenazas internas

futuras.

En la investigación se puso en evidencia que el Ejército del Perú, no dispone de una adecuada capacidad de respuesta para poder apoyar a la Policía Nacional del Perú, así como las falencias existentes en el marco legal, además de no disponer de un equipamiento acorde con las acciones militares a realizar, resultados que servirán para ser contrastados en el dialogo teórico empírico, y evidenciar la situación real del apoyo a la PNP que presta la Brigada de Servicios en su sector de responsabilidad.

2.1.2 Investigaciones Internacionales

De Haas (2022), en su artículo titulado *Políticas de seguridad y defensa durante la pandemia de Covid 19; lecciones aprendidas por México, Estados Unidos y Canadá*. La cual tuvo por objetivo el encontrar coincidencias en las lecciones aprendidas a fin de poder comprender mejor las necesarias acciones para la protección de la población frente a una pandemia. Las conclusiones resaltan la complejidad que la pandemia de COVID-19 planteó a la seguridad nacional en los países de Norteamérica, lo que llevó a los gobiernos a reforzar sus políticas de salud y defensa. Aunque en México inicialmente no se consideró una amenaza directa a la seguridad, sus repercusiones en términos de seguridad pública fueron significativas. En este contexto, las Fuerzas Armadas desempeñaron un papel crucial al coordinar esfuerzos para mitigar los efectos de la pandemia. En Estados Unidos, se adaptaron utilizando el principio de Mando de Misión para responder eficazmente a las necesidades surgidas por el COVID-19. Por otro lado, las Fuerzas Armadas canadienses demostraron su versatilidad al llevar a cabo operaciones humanitarias bajo las operaciones Laser y Vector, consolidándose como actores clave en la seguridad nacional y defensa exterior. En México, las Fuerzas Armadas contribuyeron significativamente mediante el Plan DN-III-E y la Operación Correcaminos, brindando apoyo logístico y sanitario al Gobierno federal. Esta adaptación de las políticas de defensa resalta la importancia de la interacción civil-militar y subraya el papel humanitario de las Fuerzas Armadas, contribuyendo así a fortalecer los lazos entre seguridad y desarrollo en la región. En resumen, las conclusiones refuerzan la idea de que la respuesta de las Fuerzas Armadas ante la pandemia no solo fue necesaria desde el punto de vista de la seguridad nacional, sino que también consolidó su papel como agentes clave en la protección y el bienestar de la población.

La pandemia producto de la Covid 19, afectó duramente la seguridad nacional, de México, Canadá y Estados Unidos, particularmente en el campo social, por la cantidad de personas que murieron, de los cuales se ha intentado extraer lecciones aprendidas, esta situación fue una oportunidad para que las FFAA, demostraran su gran versatilidad para el empleo de sus capacidades, fortaleciéndose las relaciones cívico- militares, además de concebirse nuevos conceptos como la seguridad multidimensional, a cargo de los organismos que dirigen la seguridad nacional, se denota también la importancia de una adecuada logística

para el apoyo de sanidad. Asimismo, se denota la necesidad de mejorar las políticas de la defensa en el campo social y humanitario, para un mejor empleo de los medios militares, así como para el desarrollo de capacidades, resultados que servirán para analizar las capacidades y marco legal, que regule el empleo del Ejército de las unidades militares para el apoyo a la PNP, frente a la Covid 19, como fue el caso de la 5ta Brigada de Servicios.

Santos (2021), en su artículo titulado *Implicaciones del Covid – 19 en la seguridad y el rol de la FAC en el marco de la pandemia durante el año 2020*, la cual tuvo por objetivo el analizar, así como describir los efectos de la pandemia Covid 19 en la seguridad y defensa de Colombia durante el año 2020, además de analizar el rol que tuvo la FAC durante el marco de la contención de la pandemia. Las conclusiones de la investigación evidenciaron que la crisis derivada de la COVID-19 no solo representó un desafío para la salud pública en Colombia, sino que también tuvo un impacto considerable en la seguridad y defensa nacional. Específicamente, se observó la necesidad de fortalecer el control en las fronteras con Venezuela y Ecuador, donde se implementaron planes operacionales para hacer frente al riesgo de migración irregular y al aumento de casos de COVID-19. La presencia de Grupos Armados Organizados (GAO) en diversas regiones del país, como Cauca, Norte de Santander y Nariño, planteó una amenaza adicional al control estatal y a la prestación de servicios básicos en áreas vulnerables. En este contexto, la Fuerza Aérea Colombiana (FAC) desempeñó un papel fundamental al adaptar sus capacidades operativas para brindar apoyo en la respuesta a la emergencia. Mediante evacuaciones y traslados aeromédicos, así como el transporte de suministros y personal médico, la FAC demostró su capacidad para contribuir de manera efectiva a los esfuerzos de mitigación de la crisis. Esta adaptabilidad operativa resaltó la importancia del poder aéreo como una herramienta crucial en la respuesta del Estado a situaciones de emergencia, consolidando así el papel de la FAC como un actor clave en la seguridad y bienestar de la población colombiana. En resumen, las conclusiones subrayan la necesidad de fortalecer la coordinación entre las instituciones estatales y de potenciar las capacidades operativas de la FAC para hacer frente a desafíos futuros similares.

La Covid 19, puso en evidencia que la seguridad nacional se podía ver vulnerada por cualquier tipo de amenazas, la cual no necesariamente tenía que ser militar, como fue el caso de la pandemia, considerando que se propaga a nivel mundial, aprovechando todo medio de transporte, siendo las propias personas los portadores principales de este virus, ante ello se dio la participación de las FAC, aprovechando sus medios terrestres y aéreos, así como las capacidades hospitalarias, sin embargo surge la necesidad de disponer de una preparación adecuada, estos resultados servirán de guía, a fin de analizar cuáles fueron las capacidades de la 5ta Brigada de Servicios para el apoyo a la PNP, frente a la Covid 19.

Cerón y Rico (2021), en el artículo que lleva por título *Nuevos roles militares y otras medidas asociadas a la gestión del riesgo en relación con la pandemia de la covid-19 en*

Colombia, la cual contemplo como objetivo el de explorar en los inicios del siglo XXI en Colombia el desarrollo de condiciones que fueran necesarias para que las Fuerzas Armadas, desplieguen, construyan y proyecten en todo el territorio capacidades nuevas que guardan relación con el control de los desafíos nuevos que se presentan en contextos de la seguridad. Las conclusiones evidenciaron la crisis global desencadenada por la pandemia de la COVID-19 ha impulsado una respuesta urgente y efectiva por parte de las Fuerzas Militares (FFMM) en numerosos países, incluido Colombia. Esta participación ha sido crucial no solo por la suspensión de las actividades militares habituales para centrarse en el control del virus, sino también por fomentar una mayor integración entre las FFMM y los poderes públicos, mediante la coordinación interinstitucional y la colaboración con la sociedad civil. En el contexto colombiano, esta participación ha revelado nuevos roles para las FFMM, que van desde labores relacionadas con la salud pública y la gestión de emergencias hasta la contención de la población en situaciones de crisis, lo que sugiere la necesidad de desarrollar nuevas capacidades y preparación para hacer frente a estos desafíos emergentes. Estos hallazgos proporcionan una base importante para evaluar las capacidades militares de la 5ta Brigada de Servicios y su preparación para enfrentar la pandemia, destacando la importancia de adaptarse a los nuevos escenarios y fortalecer las capacidades en respuesta a crisis futuras.

En este contexto, el análisis de las capacidades militares de la 5ta Brigada de Servicios se vuelve crucial para comprender su preparación y eficacia en la gestión de la pandemia. Los resultados de la investigación no solo proporcionaron información valiosa sobre la capacidad de respuesta, sino que también sirvieron como referencia para identificar áreas de mejora y fortalecimiento en la preparación militar ante crisis sanitarias y otros eventos disruptivos. En definitiva, la participación activa de las FFAA en la gestión de la pandemia ha destacado la importancia de su adaptabilidad y preparación ante desafíos cambiantes en el ámbito de la seguridad nacional.

Anzelini (2022), en su artículo que lleva por título *Fuerzas Armadas y pandemia en Argentina (2020-2021): profesionalización militar ante la asignación de misiones subsidiarias*, la cual tuvo como objetivo el estudiar el nuevo papel de las FFAA argentinas frente a la emergencia sanitaria producto del Covid 19, considerando la expansión de los roles castrenses en la América Latina en un contexto de pandemia. Se concluyó que en el despliegue militar durante la pandemia convergieron factores políticos, normativos y operativos que explicaron el éxito de la "Operación General Belgrano". El accionar de los militares argentinos reveló una combinación de eficaz gestión política de las misiones asignadas y un alto nivel de profesionalismo, sin politización y con un desempeño operativo eficiente. Este resultado demostró un cumplimiento significativo de los elementos que, según la perspectiva de Pion-Berlín (2016), ayudan a evitar los efectos desprofesionalizantes de las misiones no convencionales. Específicamente, se destacó la realización de las misiones en

un período y escala limitados, la designación de oficiales fuera de la esfera política para liderar las acciones contra la COVID-19, la separación de responsabilidades financieras de los militares y la ausencia de privilegios para las fuerzas armadas durante la pandemia. En un contexto regional donde el aumento del papel militar plantea preguntas sobre las relaciones civiles-militares y la calidad democrática, las Fuerzas Armadas argentinas mantuvieron un alto nivel de profesionalismo dentro de un marco de conducción política en el sistema de defensa.

El artículo denota la necesidad de profesionalizar a las fuerzas militares para la realización de acciones subsidiarias, como el caso de su empleo ante la pandemia por la Covid 19, lo cual servirá para comparar como desarrollo las acciones militares la 5ta Brigada de Servicios, en cuanto al grado de preparación, considerando que es parte de los nuevos roles de las Fuerzas Armadas, en el marco del control del orden interno.

Rodríguez (2020), en su artículo titulado *Las Fuerzas Armadas de México frente a la pandemia Covid 19*, la cual tuvo por objetivo revisar la participación de las Fuerzas Armadas mexicanas en el escenario de la prevención, auxilio y contención de esta pandemia. Las conclusiones evidenciaron que las Fuerzas Armadas de México desempeñaron un papel crucial como pilar fundamental del gobierno durante la crisis generada por la pandemia de COVID-19. Su capacidad logística, planificación y coordinación con diversas instancias gubernamentales fueron aspectos determinantes para enfrentar los desafíos planteados por esta emergencia de salud pública a nivel nacional. Sin embargo, su participación no estuvo exenta de dificultades significativas. La pérdida de efectivos operativos, tanto por motivos mortales como de salud, representó un desafío importante que afectó la capacidad operativa y la moral de las fuerzas. Además, los gastos no previstos y extraordinarios generados por la pandemia impusieron una carga financiera adicional, lo que requirió una gestión eficiente de recursos por parte de las secretarías militares. Por otro lado, las decisiones internas del gabinete político también implicaron costos políticos para las Fuerzas Armadas, lo que destaca la necesidad de un equilibrio delicado entre las consideraciones políticas y operativas en futuras intervenciones. En este contexto, es fundamental que las instituciones militares gestionen de manera proactiva estos impactos negativos para mantener su capacidad de respuesta y preservar su eficacia en situaciones de crisis.

Las Fuerzas Armadas, han cumplido un rol importante frente a a pandemia por la Covid 19, en razón de que se dio inicio a una crisis de carácter interno en la ciudad de México, considerando las características importantes de estas fuerzas, así como su capacidad de despliegue a nivel nacional, por su estructura orgánica, sin embargo existieron falencias para la protección del personal, lo cual ocasiono cuantiosas bajas, siendo necesario la preparación de las fuerzas, resultados que servirán de guía, para el desarrollo de campo, y apreciar la

situación operacional de la 5ta Brigada de Servicios, durante la relación de las acciones militares en apoyo a la PNP.

2.2 Bases teóricas

La Teoría de la Sociedad del Riesgo

La teoría de la sociedad del riesgo de Beck fue analizada por Ballesteros (2014) (2014), la cual nos da a conocer que:

"La sociedad de riesgo" que Beck escudriña es una sociedad expuesta al peligro inminente. En ella se ha perdido todo "cálculo de riesgos" y todo se torna ininteligible. Es una sociedad en la que el ser humano se encuentra en un ambiente completamente contaminado que amenaza la seguridad de su existencia. La contaminación del agua por la atracina, herbicida agrícola que también afecta la reproducción de los peces, ilustra el peligro. Beck afirma textualmente que: "la sociedad del riesgo es la época del industrialismo en la que los hombres han de enfrentarse al desafío que plantea la capacidad de la industria para destruir todo tipo de vida sobre la tierra". Expresión que nos permite pensar en el sentido fatalista que Beck advierte en una sociedad marcada por la "omnipotencia del peligro que ha acabado por eliminar las zonas protegidas y las diferencias de la sociedad moderna". Una sociedad en la que la irracionalidad de su proceso técnico ha dado lugar a un producto no deseado; una sociedad marcada por la destrucción de la naturaleza realizada por las sociedades industriales. Basta citar el "agujero de ozono", el efecto invernadero y sus consecuencias. Beck advierte contra la construcción descontrolada de sociedades industriales como el mejor camino posible para resolver problemas también en países de Tercer y Cuarto Mundo que, sin embargo, repiten irracionalmente el mismo ejercicio destructor ejercitado por los países industrializados afectando el orden de su propia cultura. (Ballesteros, 2014, p. 209)

La teoría de la sociedad del riesgo ha sido planteada por Beck (1998) y sostiene que: La sociedad del riesgo no es, en el sentido tradicional, sociedades de clases, es decir, el conflicto asume en ellas la forma de un conflicto de clase; los riesgos tienen un efecto igualador porque potencialmente pueden afectar a todas las capas sociales. Esa teoría supone el paso de una sociedad de clases basada en el reparto de la riqueza a una sociedad basada en el reparto de los riesgos; mientras en el primer tipo de sociedades tendrían como ideal la igualdad, las segundas pondrían en relieve el ideal de la seguridad. (Montenegro, 2005, p. 123)

Esta teoría expone los riesgos a los cuales está expuesta una sociedad, producto de la globalización, y el resultado de la revolución industrial, que conlleva a una distribución de la riqueza, así como de los riesgos, surgiendo el concepto de igualdad, así como de

seguridad, que busca la sociedad ante la destrucción incontenible de la naturaleza y del medio ambiente.

Categoría 1. Organización de la Brigada de Servicios

Según lo establecido en la doctrina vigente, el manual de la Brigada de Servicios (2016) describe el papel de esta unidad en el contexto de un Ejército de Operaciones (EO). Se enfoca en operar un área de servicio que sirve como retaguardia del EO, donde se ubican las instalaciones para el apoyo logístico y de personal (p. 2-8). La misión principal de la Brigada de Servicios consiste en proporcionar apoyo administrativo al EO, abarcando aspectos logísticos y de personal (p. 3-2).

La estructura organizativa de la Brigada de Servicios es flexible y se encuentra en el mismo nivel que otras unidades asignadas al EO, como las Unidades de Servicios Generales y Comunicaciones. Esta flexibilidad organizativa se evidencia en la capacidad de las unidades de la brigada para aumentar su apoyo mediante la incorporación de elementos básicos en tipo, cantidad y magnitud. La determinación de estos elementos se basa en diversos factores, como el personal y la misión de la fuerza a apoyar, las características de las unidades de servicios a respaldar, los niveles de abastecimiento e instalaciones a operar, entre otros.

La formación de la Brigada de Servicios surge de la necesidad de centralizar bajo un solo comando todos los elementos encargados de brindar apoyo administrativo al EO. La brigada tiene la capacidad de desplegar sus instalaciones para ofrecer apoyo administrativo en zonas adelantadas, ya sea detrás de otras unidades o de una dirección general, al tiempo que continúa brindando apoyo al conjunto del EO (Ejército del Perú, 2016). En resumen, la Brigada de Servicios desempeña un papel crucial en la provisión de apoyo administrativo al Ejército de Operaciones, tanto en operaciones

De acuerdo con la doctrina de la Brigada de Servicios (2016), la organización de esta unidad se estructura para brindar apoyo a un máximo de seis Grandes Unidades de Combate. Esta estructura se compone de tres categorías principales: Elementos de Comando y Control, Elementos de Apoyo Logístico y Elementos de Apoyo de Personal.

Los Elementos de Comando y Control incluyen el Cuartel General, la Compañía de Comando y Servicios, el Batallón de Comunicaciones de Servicios y el Batallón de Policía Militar.

Por otro lado, los Elementos de Apoyo Logístico comprenden el Batallón de Ingeniería de Servicios, el Batallón de Comunicaciones de Servicios, el Batallón de Intendencia, el Batallón de Material de Guerra, el Batallón de Sanidad, el Batallón de Transportes, la Compañía de Veterinaria y Remonta, y nuevamente el Batallón de Policía Militar.

Finalmente, los Elementos de Apoyo de Personal incluyen el Batallón de Intendencia, el Batallón de Reemplazos, el Batallón de Policía Militar, junto con los elementos de seguridad, como las Unidades de Maniobra y de Apoyo de Combate asignadas.

Es relevante señalar que la Brigada de Servicios tiene un enfoque exclusivamente de apoyo administrativo, proporcionando ayuda logística y de personal a las Grandes Unidades de Combate dentro de una División de Ejército durante operaciones militares. A diferencia de las Brigadas de Combate, las unidades de la Brigada de Servicios no están diseñadas ni entrenadas para el combate, sino para brindar este tipo de apoyo. En su organización y doctrina, la Brigada de Servicios se centra únicamente en estas funciones administrativas, sin considerar acciones militares, sino solo el apoyo a operaciones ofensivas, defensivas y retrogradadas, así como a cada fase de estas operaciones.

Figura 2

Organización de la Brigada de Servicios.

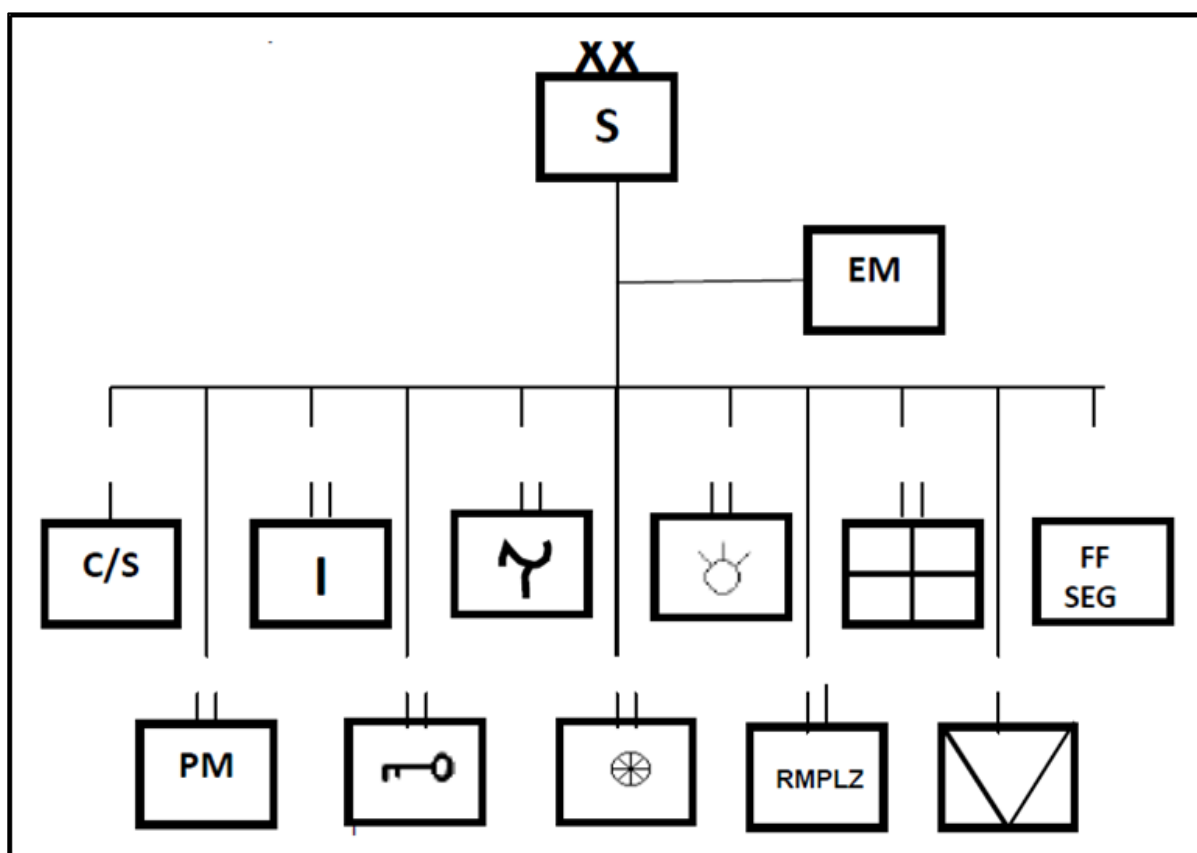

Nota: La organización de la Brigada de Servicios evidencia que solo dispone unidades de apoyo administrativo. Fuente. Ejército del Perú (2016).

Subcategoría: Elementos de Seguridad. De acuerdo con el Manual de la Brigada de Servicios (2016), la protección del Área de Servicios que opera la Brigada de Servicios es tan crucial como el apoyo administrativo en sí mismo. El Comandante de la Brigada de Servicios tiene la responsabilidad de asegurar el Área de Servicios. Esta responsabilidad implica la planificación, ejecución y control de todas las medidas de seguridad necesarias para proteger estas áreas. Para ello, la Brigada de Servicios se organiza con unidades de combate y apoyo de combate asignadas específicamente para este fin, conocidas como las Fuerzas de Seguridad de la Brigada.

La misión principal de las Fuerzas de Seguridad es proporcionar seguridad al Área de Servicios de la Brigada. Estas fuerzas se componen de unidades de maniobra de Infantería y unidades de apoyo de Caballería. La composición de estas fuerzas puede variar dependiendo de varios factores: la amplitud y características geográficas del Área de Servicios, las posibles amenazas del enemigo que puedan interferir con las operaciones administrativas, el volumen y actitud de la población civil en la zona, la cantidad e importancia de los puntos sensibles e instalaciones a defender, y la disponibilidad de unidades de combate y apoyo.

El Estado Mayor de la Brigada de Servicios estudia estos factores para determinar las necesidades específicas de seguridad, las cuales se presentan junto con otros requerimientos para ser tramitados a través del canal de comando. Las unidades asignadas a la Brigada de Servicios como fuerzas de seguridad deben ser del tamaño de un Batallón y contar con un alto grado de movilidad, capacidad para cumplir misiones de reconocimiento, seguridad y ataque a fuerzas enemigas comparables, habilidad para reaccionar rápidamente a cambios en la situación y eficiencia y flexibilidad en sus comunicaciones.

Las fuerzas de seguridad tienen la capacidad de proporcionar seguridad no solo al Área de Servicios, sino también a las instalaciones industriales y a los servicios públicos Esenciales que se encuentren dentro del área. Además, pueden participar en actividades de control de daños realizadas por las unidades de apoyo administrativo en el Área de Servicios. Los elementos de maniobra, que pueden incluir unidades de Infantería, Caballería Blindada, Artillería de Campaña y Antiaérea, tienen como misión principal proporcionar la seguridad requerida al Área de Servicios mediante reconocimiento, protección y ataques necesarios. En caso de que la situación exija la organización de dos Destacamentos de Apoyo Administrativo, se asignará una Compañía de Seguridad a cada uno, mientras que la fuerza de seguridad restante permanecerá en el Área de Servicios de la Brigada.

Subcategoría: Apoyo de la Defensa a la Autoridad Civil. Las acciones militares se refieren a la utilización de las fuerzas del Ejército para asesorar y asistir a las autoridades civiles en la preparación y respuesta a diversas crisis, con el objetivo de mitigar sus efectos. Las fuerzas del Ejército intervienen solo cuando cuentan con la autorización de la autoridad competente. Estas acciones abarcan:

- a) Defensa del territorio interno.
- b) Asistencia en la lucha contra el tráfico ilícito de drogas (TID).
- c) Prestación de ayuda humanitaria.
- d) Soporte en el control de la violencia social.
- e) Apoyo a la autoridad civil.

El Soporte de Defensa a la Autoridad Civil (DSCA) se describe como la asistencia que brindan las fuerzas terrestres a solicitud de los distintos niveles gubernamentales. Esta

asistencia abarca la realización de acciones multisectoriales en colaboración con organismos no gubernamentales para cumplir con roles estratégicos. (Operaciones, 2015)

De acuerdo con el Manual de Operaciones (2015), el Ejército adapta y organiza sus capacidades operativas para complementar y respaldar a las autoridades locales, regionales y nacionales. En situaciones de emergencia, con la autorización del Presidente de la República, el Ejército proporciona apoyo y experiencia para cubrir necesidades críticas que exceden las capacidades inmediatas de las autoridades civiles. La presencia de un Ejército preparado, compuesto por fuerzas activas y de reserva, contribuye significativamente a la seguridad y defensa nacional. El Ejército puede movilizarse rápidamente frente a desastres naturales o provocados, manteniendo una presencia activa en todo el territorio nacional. La asistencia oportuna que ofrece a las autoridades civiles frecuentemente juega un papel crucial en la respuesta a desastres y la resolución de crisis. Esta colaboración continua hasta que las autoridades civiles no requieran más apoyo militar.

Categoría 2. Limitaciones para el apoyo al control del orden interno

El concepto de orden interno se refiere a la condición en la que se asegura la estabilidad y el correcto desenvolvimiento de la estructura política y legal del Estado. Para garantizar esta estabilidad, el Estado debe tomar medidas preventivas y correctivas de manera continua, incluida la posibilidad de aplicar los regímenes de excepción contemplados en la Constitución Política. (Decreto legislativo N° 1095, 2010).

Marco Legal. De acuerdo con la doctrina vigente:

El Ejército es una institución que tienen a cargo la preparación y organización de la fuerza a fin de disuadir las amenazas, así como proteger al Perú de las agresiones en contra de su independencia, la soberanía y la integridad territorial; asumir asimismo el control del orden interno, de acuerdo con la Constitución Política; participar la defensa civil y también el desarrollo socioeconómico, además de las operaciones de paz, de acuerdo con los acuerdos internacionales. (Ejército, 2018, p. 44)

Figura 3

Pilares fundamentales del modelo del planeamiento estratégico para la Defensa Nacional

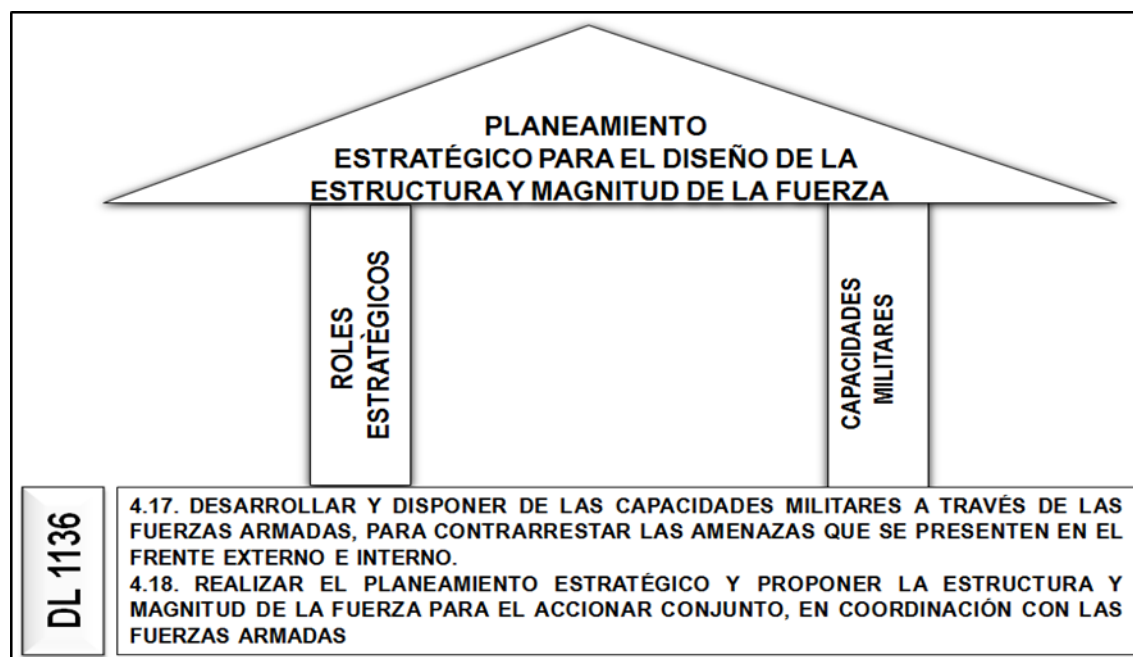

Nota: Pilares para el desarrollo de capacidades de las FFAA. Fuente: Guía metodológica del diseño de la Fuerza (2016).

El Ejército participa en el control y mantenimiento del orden interno en los estados de excepción (sitio o emergencia), contribuyendo a garantizar un normal funcionamiento así como estabilidad de la institucionalidad jurídica y política del Estado, al interior del territorio nacional. Para lo cual desarrolla las estratégicas acciones siguientes.

Garantizar el orden interno a través de operaciones militares ante grupos hostiles, en circunstancias que las FFAA asumen el control del orden interno, para ello existe una previa declaración del Estado de Emergencia, en el marco del respeto del Derecho Internacional Humanitario (DIH). Realizar acciones militares en apoyo de la PNP, frente a situaciones de violencia en zonas declaradas en Estado de Emergencia, donde el control del orden interno está bajo responsabilidad de la PNP. Proporcionar apoyo a la PNP, ante casos de tráfico ilícito de drogas (TID), la protección de estratégicas instalaciones para el normal funcionamiento del país, terrorismo, la protección de servicios públicos esenciales, y en otros casos que estén debidamente justificados, así como en las situaciones que la capacidad de la PNP es sobrepasada para el control del orden interno, siendo previsible o exista un peligro que ocurriese ello. (Ejército, 2018, p. 49)

El Planeamiento Estratégico para el Diseño de la Fuerza descansa en dos (2) Pilares fundamentales, que son los Roles Estratégicos de las Fuerzas Armadas y las Capacidades Militares (p. 23).

Subcategoría: Capacidades militares. De manera similar, las Capacidades Militares se definen como la capacidad derivada de la integración de diversos elementos que permiten implementar procedimientos operativos con el fin de alcanzar un efecto militar deseado a nivel estratégico, operacional o táctico durante la realización de operaciones y acciones militares para hacer frente a amenazas, desafíos y preocupaciones en el cumplimiento de los roles estratégicos. Según lo establecido en la Resolución Ministerial N° 1490-2016 DE/CCFFAA del 14 de diciembre de 2016, las Capacidades Militares se han organizado en seis áreas distintas.(MINDEF, 2016)

Estas son las siguientes:

- a. Área de Comando y Control Integrado
- b. Área de Inteligencia, Vigilancia y Reconocimiento
- c. Área de Respuesta Eficaz
- d. Área de Protección y Supervivencia
- e. Área de Soporte Logístico Integrado
- f. Área de Proyección de la Fuerza

Así mismo, cada una de las capacidades militares tienen los siguientes factores que la estructuran, los cuales son: el Personal, la Organización, la Logística, el Equipamiento, la Doctrina, la Educación y la Instrucción y Entrenamiento.

Subcategoría: Instalaciones Logísticas. De acuerdo con el Manual de la Brigada de Servicios (2016), las instalaciones logísticas, en el contexto del Derecho Internacional Humanitario, abarcan diferentes tipos esenciales. Esto incluye instalaciones como aquellas destinadas al abastecimiento y mantenimiento de uso militar, las ocupadas por el Servicio Sanitario Militar, campamentos para prisioneros de guerra, y campamentos para civiles internados. La administración general que asume la responsabilidad supervisa y coordina diversas funciones logísticas, tales como el suministro para prisioneros de guerra (como víveres y artículos sanitarios), la gestión del personal sanitario y religioso, y el tratamiento adecuado de civiles bajo custodia militar que no tienen el estatus de prisioneros de guerra.

Es crucial mantener una clara distinción entre objetivos militares y bienes civiles o sanitarios al regular el acceso a estas instalaciones. Además, se planifican estrategias para el desplazamiento de estas instalaciones logísticas a ubicaciones alternativas cuando están en riesgo debido a operaciones militares o cambios en las rutas de suministro. En las zonas de retaguardia, quien tiene la responsabilidad general decide cómo operarán los servicios sanitarios, ya sea manteniéndolos completamente separados, cooperando de manera conjunta entre lo militar y lo civil, o integrándolos parcial o totalmente.

Esta decisión incluye asegurar una organización precisa del mando, instrucciones claras para el personal sanitario que se desplaza entre instalaciones civiles y militares, y la

aplicación rigurosa de las normas del Derecho Internacional Humanitario para proteger tanto a los heridos como a los náufragos, ya sean civiles o militares.

Categoría 3. Guía de Procedimientos

De acuerdo con Astudillo (2021), La estrategia adoptada por las Fuerzas Armadas en la lucha contra el coronavirus se estructura en cuatro pilares fundamentales. En primer lugar, en la intervención se llevan a cabo operaciones continuas de patrullaje en calles, paraderos y centros de abastecimiento a nivel nacional, junto con el control permanente de fronteras, aeropuertos y puertos. También se brinda apoyo logístico al MINSA y a ESSALUD, incluyendo la toma de muestras y la implementación de infraestructuras médicas como torres hospitalarias.

En segundo lugar, para romper la cadena de contagio, las Fuerzas Armadas se centran en el traslado de pacientes críticos, el apoyo a municipios en la entrega de víveres, operaciones humanitarias aéreas y terrestres, y la facilitación del "Retorno Seguro". Implementan planes como "Te Cuido Perú", "Fiscalizando para la Salud 2020", "Pago de Bono", y coordinan el plan "Gamarra".

En tercer lugar, participan activamente en todas las fases de la campaña de vacunación, desde la recepción y seguridad en el almacenamiento de las vacunas hasta el despliegue y apoyo en los puntos de vacunación, asegurando la seguridad y colaborando con las brigadas de vacunación.

Finalmente, en cuanto al manejo de fallecimientos, las Fuerzas Armadas se ocupan del tratamiento de cadáveres, la implementación de cementerios temporales, y la gestión del registro y sepultura de fallecidos.

Además, se ha establecido un protocolo detallado durante la pandemia, que incluye medidas como horarios fijos para la entrada de camiones, prohibición de la venta ambulante en calles, desinfección nocturna de mercados, distanciamiento social obligatorio de 2 metros, control de aforo en mercados, y exigencia de normas de salubridad, con posibilidad de cierre y respaldo de mercados itinerantes del MINAGRI. También se implementan zonas de amortiguamiento para la contención, comenzando por las zonas más afectadas identificadas como rojas, con el uso de georreferenciación y control de movimientos mediante tecnología móvil y sistemas de comunicación específicos.

Sub-Categoría 1: Operaciones en Selva. De acuerdo a la doctrina vigente el empleo de la Brigada de Servicios está encuadrado en operaciones defensivas y ofensivas.

Operaciones Ofensivas. El manual de la Brigada de Servicios (2016), describe como esta Gran Unidad de apoyo administrativo apoya al EO:

En la ofensiva, la ubicación inicial del Área de Servicios estará cerca de las Grandes Unidades de Combate del Primer Escalón, aproximadamente entre los 30 y 60 km de la Línea de Contacto, de modo que facilite la corriente de abastecimientos y reduzca

los desplazamientos. Se deberá prever posibles desplazamientos en función de las fases de la operación, pudiendo proporcionar Apoyo Administrativo hasta en dos Direcciones Divergentes o Direcciones Estratégicas Operativas; para lo cual organizará hasta dos Destacamentos de Apoyo Administrativo. Conforme se profundizan las operaciones, la distancia de apoyo administrativo se alarga y se hace necesario que se adelanten instalaciones de Abastecimiento (particularmente Puntos de Abastecimiento de Clase I, III y V). (p. 6-2)

Operaciones Defensivas. En las operaciones del tipo defensivas, el apoyo de la Brigada de Servicios es como a continuación se indica de acuerdo con el manual de la Brigada de Servicios (2016):

En todos los tipos de defensa, el Área de Servicios estará ubicada bien a retaguardia, en zonas amplias y las instalaciones y unidades que la constituyen estarán dispersas; considerando la necesidad de reducir al mínimo la congestión de fuerzas en la posición defensiva. Las operaciones defensivas requieren de apreciables cantidades de abastecimientos de Clase IV para obstáculos y Clase V incluyendo minas y explosivos, lo que impondrá la necesidad de realizar las coordinaciones con los SSSL para el apoyo logístico, a fin de que estos abastecimientos sean entregados a pie de obra. (p. 6-3)

Las posibilidades de la Brigada de Servicios para el apoyo a las operaciones militares son las que se detallan en la figura 4:

Figura 4

Cuadro de posibilidades.



Nota: Las posibilidades de la Brigada de Servicios están enfocadas al apoyo de personal y logística. Fuente: Empleo de la Brigada de Servicios (2016).

Podemos incluir los Roles Estratégicos asignados por el Estado a las Fuerzas Armadas, las cuales se materializan en misiones desarrolladas bajo una visión estratégica, utilizando sus capacidades militares. Estas misiones tienen como objetivo garantizar la Defensa Nacional y contribuir al Desarrollo Nacional, en cumplimiento de lo establecido en la Constitución y las leyes.

De acuerdo a la Resolución Ministerial N° 1411-2016 DE/CCFFAA, de fecha 22 de noviembre de 2016:

Los Roles Estratégicos son: a) Garantizar la independencia, la soberanía y la integridad territorial de la República y salvaguardar los intereses nacionales en cumplimiento a la Política de Seguridad y Defensa Nacional, b) Participar en el mantenimiento y control del orden interno durante los estados de excepción, coadyuvando a garantizar la estabilidad y el normal funcionamiento de la institucionalidad político – jurídica del Estado, dentro del territorio nacional. c) Participar, en coordinación con otros sectores del Estado, en la ejecución de las políticas públicas que contribuyan al desarrollo económico, social y sostenible del País, aplicando un enfoque de seguridad multidimensional. d) Participar en la Gestión del Riesgo de Desastres, mediante la preparación permanente y respuesta inmediata ante situaciones de desastre y emergencia, de acuerdo a sus competencias y en coordinación y apoyo a las autoridades competentes. e) Participar en operaciones y otras actividades en el ámbito internacional en apoyo a la política exterior y de acuerdo con los intereses nacionales.

2.3. Categorías, subcategorías apriorísticas

Las categorías y subcategorías en la investigación científica cualitativa conformaron los ejes centrales para construir la realidad problemática, definidas en función de los objetivos de la investigación. Según Monje (2011), "las categorías son unidades de significado; constituyen las clasificaciones básicas de conceptualización y se refieren a clases de objetos sobre los que se puede decir algo específico. Delimitan los límites de la investigación y permiten organizar la recolección de datos" (p. 92). En la tabla 1 se presentaron las definiciones apriorísticas de las categorías y subcategorías utilizadas en el estudio.

Tabla 1

Definición de categorías y subcategorías apriorísticas

Categorías	Subcategorías
1. Organización de la Brigada de Servicios	Elementos de seguridad Apoyo de Defensa a la autoridad civil
2. Limitaciones para el apoyo al control del Orden interno	<i>Capacidades Militares</i> <i>Instalaciones Logísticas</i>

Nota. La definición antes del trabajo de campo permite orientar el trabajo de campo, así como el mapeo teórico.

2.4. Definición de Términos

Acciones Militares

Acciones que realizan las Fuerzas Armadas, diferentes a las operaciones militares; se refieren a aquellas enfocadas al mantenimiento o restablecimiento del orden interno (Decreto legislativo N° 1095, 2010).

Daño Incidental (Colateral)

Consecuencia no intencionada de operaciones militares en las que se puede ocasionar daño a personas civiles o bienes protegidos, y cuya calificación de excesivo o no, puede determinarse al ser evaluado por medio de la necesidad militar y la proporcionalidad con relación a la ventaja militar concreta y directa prevista (Decreto legislativo N° 1095, 2010).

Disturbios Internos

Expresiones de violencia, latentes o manifiestas, en forma de graves alteraciones del orden público (Decreto legislativo N° 1095, 2010).

Fuerza Letal

Es el mayor nivel de intensidad de la fuerza, por el cual resulta probable causar el deceso de los miembros del grupo hostil. En operaciones militares, su empleo es regulado por el Derecho Internacional Humanitario. En acciones militares, es el último recurso que tiene el personal militar (Decreto legislativo N° 1095, 2010).

Fuerza no Letal

Es el medio compulsivo por el cual el personal militar hace que una persona o grupo de personas cumpla la ley, aún en contra de su voluntad. Supone el uso de los medios no letales para contrarrestar y/o superar el nivel de agresión y resistencia de dichas personas (Decreto supremo N° 003, 2020).

Grupo Hostil

Pluralidad de individuos en el territorio nacional que reúnen tres condiciones: (i) están mínimamente organizados; (ii) tienen capacidad y decisión de enfrentar al Estado, en forma prolongada por medio de armas de fuego, punzo cortantes o contundentes en cantidad; (iii) participan en las hostilidades o colaboran en su realización (Decreto legislativo N° 1095, 2010).

Métodos de Combate

Son la doctrina, técnicas, procedimiento y tácticas militares empleadas para poder vencer a grupos hostiles durante la operación militar. (Decreto supremo N° 003, 2020).

Medios para Control del Orden Interno

Son las armas, equipos, otros elementos y accesorios de apoyo que están autorizados o son proporcionados por el Estado, y que son empleados por las FFAA en las acciones militares. (Decreto supremo N° 003, 2020).

Métodos para el Control del Orden Interno

Constituyen la doctrina, tácticas, técnicas y procedimientos militares utilizados para restablecer o mantener el orden interno durante una acción militar (Decreto supremo N° 003, 2020).

Medio no Letal

Son las armas y equipamiento, cuyo empleo tienen un potencial bajo de daño. (Decreto legislativo N° 1095, 2010).

Misionamiento

Un misionamiento se define como una labor específica que, en conjunto con el propósito, establece de manera clara la acción que se debe emprender y, por ende, la justificación de su realización. (Ejército del Perú, 2015)

Neutralización

Acción que se ejecuta para restringir, reducir o anular las capacidades del objetivo militar (Decreto legislativo N° 1095), 2010).

Objetivo Militar

Es aquel que por su naturaleza, ubicación, finalidad o utilización contribuye a la actuación del grupo hostil y cuya destrucción total o parcial, captura o neutralización ofrece una ventaja militar (Decreto legislativo N° 1095, 2010).

Operaciones Militares

Actividades que realizan las Fuerzas Armadas para enfrentar la capacidad armada de grupos hostiles en el marco del Derecho Internacional Humanitario (Decreto legislativo N° 1095, 2010).

Capítulo III: Método

3.1 Enfoque de Investigación

La metodología empleada en este estudio se adhirió al enfoque de investigación cualitativa. Esta elección se fundamenta en la naturaleza del estudio, que involucró una serie de procesos inductivos y la utilización de técnicas cualitativas para la recolección de datos. De acuerdo con Flick (2012), el estudio se orientó hacia la comprensión y análisis de las deficiencias de la 5ta Brigada de Servicios en la ejecución de acciones militares en apoyo de la PNP, con el propósito de mantener el aislamiento social y otras medidas gubernamentales para el control del orden interno en la Provincia de Maynas - Loreto.

Figura 5

Diseño de investigación cualitativa.

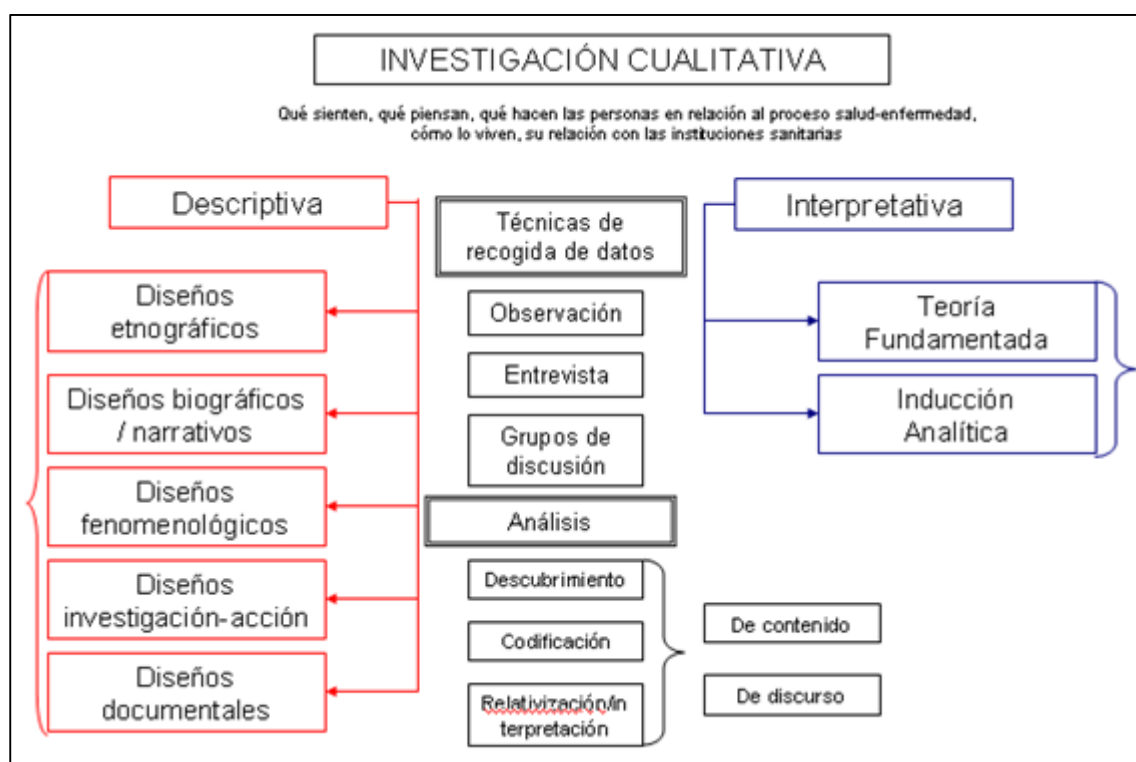

Nota: Las investigaciones cualitativas se caracterizan porque permiten describir, así como interpretar realidades empíricas. Fuente: ujaen.es (2022)

3.2 Tipo de investigación

Por otro lado, la investigación fue del tipo teórico – empírico, en razón de que se buscara contrastar la doctrina vigente respecto al empleo de una Brigada de Servicios en acciones militares, con la realidad empírica respecto al empleo de esta unidad de apoyo administrativo, al respecto Vargas (2011) expresa que:

En el caso de una investigación teórica – empírica, se debe de haber realizado previamente un mapeo teórico el cual este desarrollado con una relación directa con la estructura de la realidad empírica develada, lo cual facilitara el dialogo, así como responder a las preguntas de investigación, además de encontrar aquellos

importantes hallazgos, que difieren y/o coinciden con la realidad que se investiga. (pp. 94-95)

3.3 Método de investigación

La perspectiva de la investigación cualitativa busca construir la realidad en estudio de manera metódica, mediante la comprensión e interpretación de los datos recabados, este procedimiento es conocido como el método hermenéutico, el cual nos permitirá conocer la realidad que se estudia a través de la comprensión del material textual disponible. Al respecto Vargas (2011) sostiene que: “Podríamos expresar de manera sencilla que los métodos son herramientas utilizadas para dar significado, basándose en observaciones e interpretaciones que establecen conexiones entre partes individuales y su relación con el conjunto, ya sean objetos, ideas, individuos, entre otros.” (p. 65).

Figura 6

Principales métodos de investigación cualitativa.

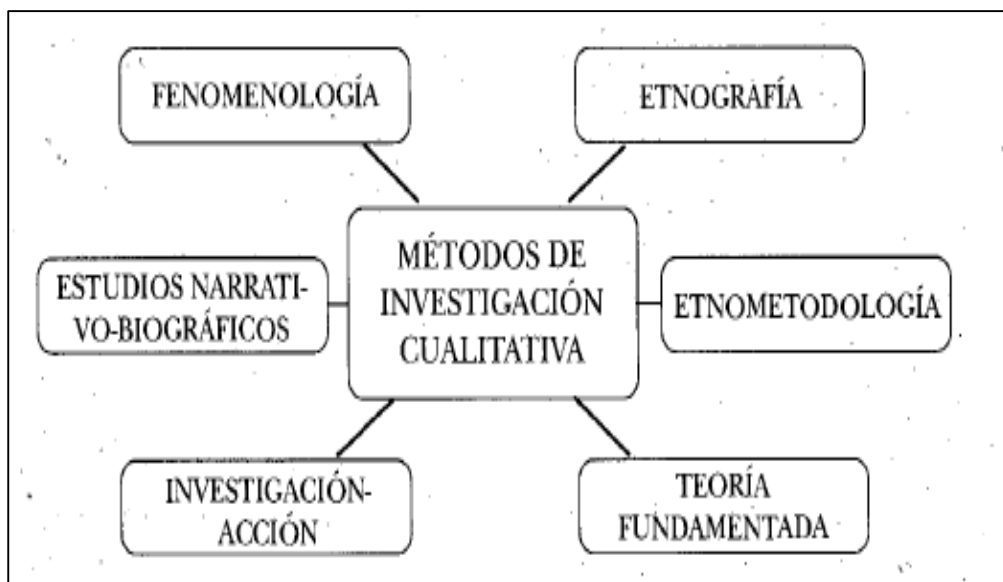

Nota: Los métodos cualitativos se relacionan con el tipo de investigación a desarrollar.

Fuente: Bisquerra (2009).

3.4 Objeto de estudio

El objeto de estudio en la investigación fue de dos tipos, uno teórico enfocado en la doctrina existente respecto al empleo de la Brigada de Servicios en acciones militares para el apoyo a la PNP, y uno empírico respecto a la manera como ha venido desarrollando la 5ta Brigada de Servicios el apoyo a la PNP, durante la conducción de las acciones militares, producto del covid 19, que supero las capacidades de control de la PNP, afectando el orden interno. Al respecto Vargas (2011) sostiene que:

El objeto de estudio puede ser empírico si la investigación es empírica, es decir, que se origina, se desarrolla y concluye en el tiempo y el espacio al margen del mudo de las ideas; pero puede ser, y de hecho lo es la mayoría de las veces, un objeto

conceptual si la investigación es teórica o teórico-empírica. En ocasiones pueden señalarse dos objetos de estudio, uno empírico (lo que va a observarse) y uno conceptual (lo que se encuentra en el corazón teórico de la pregunta de investigación). (pp. 77-78)

3.5 Muestra de estudio

En el estudio, se empleó una muestra de expertos compuesta por seis oficiales responsables del planeamiento y la ejecución de acciones militares, quienes participaron durante el año 2020 en el apoyo a la Policía Nacional en el mantenimiento del orden interno en el contexto de la pandemia. Según Hernández y Mendoza (2018), en investigaciones cualitativas, las muestras suelen ser no probabilísticas o dirigidas, con el propósito de satisfacer objetivos específicos en lugar de buscar generalizaciones probabilísticas. De este modo, se seleccionó la muestra de expertos para la recolección de datos.

3.6 Técnicas e instrumentos de acopio de información

Técnicas

Piza (2019) expresó respecto a las técnicas cualitativas que:

La metodología de la investigación cualitativa demanda el reconocimiento de disímiles contextos para aprehender las posibles perspectivas del fenómeno que se investiga y para ello no basta con la utilización de un único método, sino la articulación de varios con sus correspondientes herramientas o instrumentos, sus ventajas y limitaciones. Es tarea del investigador decidir cuáles se ajustan más a su objeto de estudio para lo cual requiere de un vasto conocimiento de ellos. La pluralidad metodológica permite tener una visión más global y holística del objeto de estudio, pues cada método nos ofrecerá una perspectiva diferente (p.1).

Las técnicas a empleadas en la presente investigación fueron la observación directa, la indagación documental y la entrevista, los cuales permitieron una abundante recolección de datos en el campo de estudio.

Bonilla y Rodríguez (1997) planteó respecto a la observación:

Constituye otro instrumento de acceso al conocimiento cultural de los grupos a partir del registro de las acciones de las personas en su ambiente cotidiano. Observar implica focalizar la atención de manera intencional sobre algunos segmentos de la realidad que se estudia tratando de captar sus elementos constitutivos y a la manera cómo interactúan entre sí. (p. 4)

Según Bonilla y Rodríguez (1997), la entrevista se considera un recurso valioso para explorar y comprender un problema según la conceptualización e interpretación de los sujetos estudiados, sin imponer categorías preconcebidas. Estas entrevistas se pueden clasificar en estructuradas, semiestructuradas y no estructuradas. Por otro lado, Vargas (2011) sugiere que la indagación documental implica recopilar documentos escritos o digitales, tanto

textuales como iconográficos, con el propósito de interpretarlos hermenéuticamente y obtener información relevante para la investigación.

Observación Directa. Se empleó la técnica de observación directa del tipo no participante. Con relación a esta técnica de recolección de datos Ñaupas et al. (2013) sostienen lo siguiente:

Es aquella que se establece entre el investigador y el objeto investigado. Es, como decíamos antes, el contacto directo entre el investigador y el objeto-problema. Sólo está mediado por instrumentos de observación que sirven para mejorar o completar la observación, como telescopios, microscopios, termómetros, estetoscopios, lupas, altímetros, brújulas, estereoscopios, videograbadoras, máquinas fotográficas digitales, libretas de apuntes, fichas de campo (Ñaupas et al., 2013, p. 284)

De esta manera, se pudo determinar que procedimientos logísticos se vienen realizando en las unidades orgánicas de la Quinta División de Ejército, en lo referente al abastecimiento y distribución, puesto que en estos dos aspectos se puede observar una mayor cantidad de limitaciones y procedimientos que no permiten que llegue el abastecimiento correctamente a las unidades de frontera.

Entrevista. La técnica de entrevista se empleó para conocer cuales es la percepción de los participantes con relación al abastecimiento de víveres; en este sentido se consideraron como participantes a oficiales superiores con conocimiento de los procedimientos de abastecimiento en terreno selvático; asimismo los participantes han tenido la experiencia de laborar en esta zona, por lo cual nos proporcionaron información de relevancia con respecto al sistema de abastecimiento de la V DE.

Indagación Documental. En la presente investigación se hizo el empleo de la indagación documental, con la cual se pudo recolectar la información más importante de los documentos empíricos, como la doctrina vigente, las directivas, planes, apreciaciones, capacidad operativa y demás, que permitan conocer la realidad actual de la 5a Brigada de Servicios, y como ha venido desarrollando las Acciones Militares, a fin de disponer de insumos en el campo teórico para el dialogo teórico empírico después de su procesamiento.

Instrumentos

A continuación, se procede a describir los instrumentos empleados:

Guía de Observación. La Guía de Observación es una herramienta que facilita la descripción y la exploración de locaciones, comunidades, subculturas y aspectos particulares de la vida social de un fenómeno, con el propósito de crear una comprensión de los procesos, las relaciones entre los individuos y las situaciones que se les presenta; de esta manera es factible identificar los fenómenos sociales que permitan generar hipótesis para diferentes estudios (Ñaupas et al., 2013).

Esta guía fue aplicada y desarrollada por el propio investigador, observación que se realizó registrando cada evento respecto al empleo de la 5a Brigada de Servicios, respecto a las Acciones Militares, guiado por los objetivos, preguntas de investigación y las categorías apriorísticas que se determinaron en el Marco teórico.

Guía de entrevista. Este instrumento permitió una mayor recolección de datos relacionados con la investigación, asimismo, fue formulada por el investigador y aplicada al personal objeto de estudio; la guía de entrevista semi estructurada, disponía de una ruta de preguntas del tipo abiertas, las mismas que pueden ser innovadas durante el desarrollo de la investigación, con la finalidad de obtener mejor información, Monje (2011) afirmo lo siguiente; el investigador admite que los entrevistados se manifiesten con independencia en relación con las preguntas del tema y anota sus respuestas. En lugar de hacer preguntas tomadas directamente de un cuestionario, el entrevistador partió de un guion o de un numero de interrogantes de carácter general.

Ficha de Investigación. Se denominó ficha de investigación a aquel formato que se utilizó para el registro de aquellos párrafos importantes de los documentos empíricos revisados en el campo de estudio, que tenían relación directa con el objeto de estudio; es considerado una herramienta fundamental para el desarrollo del trabajo de investigación, ya que nos permitirá guardar los datos de la información que se analizaron; el llenado fue realizado por el propio investigador, toda vez, que contaba con la experiencia y capacidades necesarias, se analizaron los manuales, reglamentos, directivas, normas, etc., que guardaban relación con el empleo de la 5ª Brigada de Servicios en Accione Militares.

3.7 Rigor científico

En la investigación que se desarrollara bajo el enfoque cualitativo denota aspectos que no guardan una relación directa con los conceptos validez y la confiabilidad de una investigación cuantitativa, sin embargo, emergen conceptos como el rigor científico en la investigación a fin de darle la solidez y estructura científica, siendo el criterio a emplear el de la credibilidad, porque se realizó la triangulación de los resultados de cada una de las definiciones de los temas, así como la muestra dirigida a expertos, comparación con la teoría, y como estancias prolongadas en el campo de estudio.

A lo largo de esta investigación cualitativa, se buscó mantener un alto nivel de calidad conforme a los estándares metodológicos exigidos. Expertos en el campo han desarrollado criterios específicos para la investigación cualitativa, buscando equivalencias con la confiabilidad, validez y objetividad típicas de la investigación cuantitativa. Aunque estos criterios han sido ampliamente aceptados por muchos, también han sido objeto de críticas. Los detractores sostienen que estos estándares imponen preocupaciones positivistas en el ámbito cualitativo, lo que no siempre es adecuado. (Sandín, 2013)

Hernández y Mendoza (2018), expresa además que “en investigación cualitativa preferimos utilizar el término rigor, en lugar de validez o confiabilidad” (p. 501).

3.8 Técnica de procesamiento y análisis de datos

El procesamiento y análisis de los datos obtenidos del trabajo de campo se llevaron a cabo de forma artesanal, implicando un enfoque manual en la definición de las unidades de análisis del material textual. Estas unidades comprendieron párrafos o líneas de texto que contenían información relevante, con el objetivo de construir una comprensión profunda de la realidad en estudio. Posteriormente, se procedió a codificar y sintetizar esta información mediante técnicas de codificación abierta, axial y selectiva. Esto permitió obtener como resultado final una revelación de la realidad basada en los temas identificados durante el proceso.

Figura 7

Proceso de análisis en investigación cualitativa.



Nota: El análisis de datos cualitativo está basado en la identificación de categorías, las mismas que permiten la comprensión de la realidad estudiada. Fuente: Hernández-Sampieri y Mendoza (2018)

Capítulo IV: Análisis y síntesis

4.1 Recolección de datos

El análisis de datos cualitativos presentaba sus propias particularidades, ya que implicaba que el investigador estableciera una conexión directa con el objeto de estudio para poder interpretar adecuadamente los hallazgos, como señalaba Creswell (2009): “El análisis de datos implicaba dar significado a los datos recopilados, ya sean textuales o visuales, para lo cual el investigador realizaba una serie de análisis que lo llevaban a una comprensión más profunda y completa” (p. 207).

Posteriormente se realiza el análisis o interpretación de la información recolectada, este proceso constituye el *momento hermenéutico* del estudio, puesto que permite interpretar la información recolectada con los puntos de vista del investigador; este proceso se hace posible cuando se inicia desde conceptos teóricos de base que posibilitan al investigador tener un pensamiento orgánico y de esta manera, ordenar de modo sistemático y secuencial la información (Cisterna, 2005).

En el presente estudio se realizó el análisis de la información de manera artesanal recogiendo los conocimientos de 06 expertos (Tabla 2) que, en temas logísticos, que participaron en el proceso de operaciones que desarrollo la Quinta División de Ejército, de esta manera se pudo recolectar información importante del personal involucrado en el Objeto de estudio.

Tabla 2

Relación de participantes en el estudio.

N°	Grado	Cargo	Entrevista semi-estructurada	Guía de observación	Ficha de investigación
1	Crl	Cmdte Gral de la t5a Brigada de Servicios	X	-	SEGUN RUTA DOCUMNETARIA DE LA FICHA DE INVESTIGACION
2	Tte Crl	Jefe Operaciones de la 5ta Brigada de Servicios	X	-	
3	My	Adjunto al Jefe de Operaciones de la 5ta Brigada de Servicios	X	-	
4	Tte Crl	Oficial logístico de la 5a Brigada de Servicios	X	-	
5	My	Oficial de Operaciones del Batallón de Transportes	X	X	
6	Tte Crl	Jefe de la sección de Inteligencia de la 5ta Brigada de Servicios	X	-	

4.2 Organización de los datos

Previamente a la etapa de análisis de datos, estos fueron organizados separando la información de acuerdo al tipo de técnica e instrumento de recolección empleado, de esta manera se dividieron los datos recolectados por las entrevistas semiestructuradas, de la Fichas de observación y de las Fichas de análisis documental, determinando diferentes unidades de análisis en cada una de estas técnicas.

4.3 Definición de categorías

Una vez que los datos se organizaron, se llevó a cabo el análisis correspondiente. Inicialmente, se identificaron las unidades de análisis basadas en la frecuencia de los conceptos presentados. Luego, a través de la codificación axial, se descubrieron las sub categorías más importantes, ya sea por su frecuencia o su relevancia para el planteamiento del problema. Posteriormente, estas sub categorías similares se agruparon en categorías generales. Finalmente, utilizando la codificación selectiva, se determinó si estas últimas obedecían al central de la investigación.

Figura 8

Disminución de códigos mediante el proceso de codificación abierta y axial.

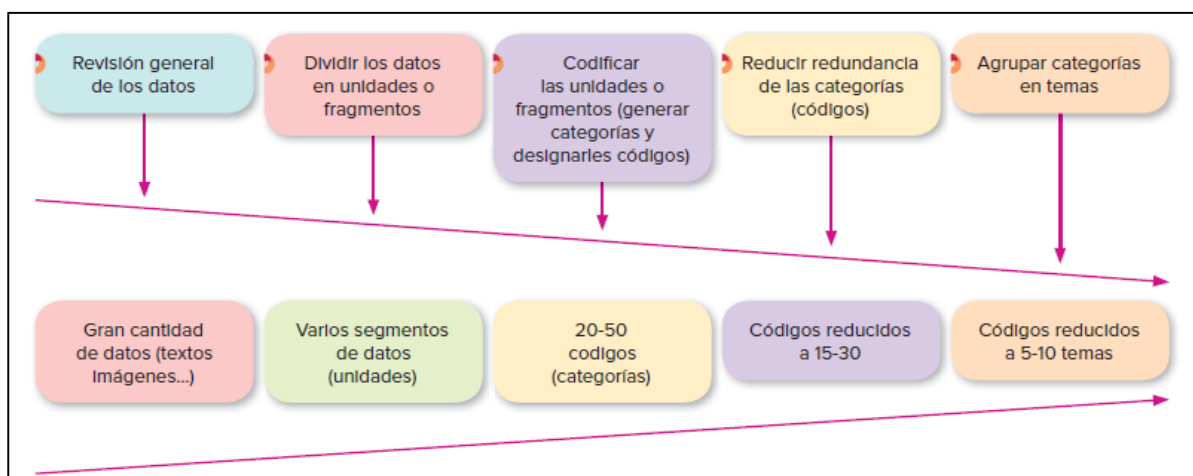

Nota: El proceso de análisis de datos cualitativos se inicia con la determinación de unidades de análisis. **Fuente:** Hernández y Mendoza (201

Tabla 3

Definición de categorías

Categorías	Subcategorías
1. Organización de la Brigada de Servicios	Elementos de seguridad Apoyo de Defensa a la autoridad civil
2. Limitaciones para el apoyo al control del Orden interno	Capacidades Militares Instalaciones Logísticas
3. Guía de procedimientos	Operaciones en selva

Tabla 4*Definición de unidades de análisis (entrevistas)*

Participantes	Método de recolección de datos	Principales unidades
Comandante General de la 5ta Brigada de Servicios	Entrevista semiestructurada	<p>“Los planes de operaciones tuvieron que ser adecuados de acuerdo al tipo de tareas que se debía de realizar; de esta manera y al constituir la situación problemática un problema deficientemente estructurado, se tuvo que realizar un planeamiento conceptual en donde se determinaron los Puntos decisivos para llegar al Estado Final Deseado”.</p> <p>“Como Centro de Gravedad se determinaron a los Equipos de vigilancia y asistencia y al Equipo Militar de Recojo de Cadáveres (E.M.R.C.)”.</p> <p>“Para desarrollar el planeamiento detallado, se determinaron los siguientes puntos decisivos: verificación de domicilios de personas positivas, equipos de vigilancia y seguridad, equipo de asistencia sanitaria, equipo de asistencia alimentaria, equipo militar de recojo de cadáveres (E.M.R.C.), equipamiento y vehículos para el E.M.R.C., capacitación y acreditación del E.M.R.C. y asistencia del personal sanitario del E.M.R.C. (Médico)”.</p> <p>“Unos de los factores que más limitan la corriente de abastecimiento es la movilidad de la Brigada de Servicios, debido a que la unidad no dispone de una cantidad de vehículos suficiente para las tareas de abastecimiento; esta limitación se pudo evidenciar durante las acciones militares a consecuencia de la Pandemia de la COVID 19, puesto que no existían un número adecuado de vehículos para el desplazamiento de las patrullas hacia sus puntos de aplicación”.</p> <p>“Esta misión es cumplida cabalmente por la 5a Brigada de Servicios, que lo hace en cada abastecimiento, y que siempre lo realiza de forma oportuna, y proveyendo todos los abastecimientos. Considero que la organización, se encuentra acorde porque está enmarcada dentro de nuestro Reglamento de Brigada de Servicios, con todas sus debidas Compañías y sus respectivas Clases, que se encuentran enmarcadas en el cumplimiento de sus funciones”.</p> <p>“Cada 3 meses, se realiza el abastecimiento a las Unidades no endivisionadas de la V DE, el abastecimiento se realiza de manera fluvial, en lanchas donde se coloca el abastecimiento y se realiza el recorrido por los ríos, Amazonas, Pastaza, Napo, Marañón y se llega a cada Unidad pertenecientes y ubicada en los sectores de responsabilidad de la V DE, donde muchas veces los viajes duran en un promedio de 30 a 45 días entre ir y regresar, dependiendo del mes del año, dadas las condiciones climatológicas que pueden ocasionar algún tipo de demora”.</p> <p>“Considero que los medios logísticos son insuficientes, desde el punto de vista administrativo la falta de personal, el hecho de colocar un (01) oficial, responsable que va al mando de cada abastecimiento,</p>

		quedando muchas veces el 5a Brigada de Servicios, reducido en personal para continuar cumpliendo con el resto de responsabilidades que tiene dentro de la Guarnición de Iquitos”.
Participantes	Método de recolección de datos	Principales unidades
Jefe Operaciones de la 5ta Brigada de Servicios	Entrevista semiestructurada	<p>“La misión de la 5a Brigada de Servicios es proporcionar apoyo logístico a los elementos de la V DE y en operaciones al ejército de operaciones del COAM en su conjunto, si se cumple con la misión, en las unidades de la guarnición de Iquitos mediante punto de abastecimiento y a las unidades de frontera mediante la distribución a las unidades”.</p> <p>“El abastecimiento esta relacionando directamente con el batallón de transportes ya que el abastecimiento a las unidades de frontera se realiza de manera fluvial por lo cual sería recomendable que exista una compañía de transportes como elemento orgánico dentro del Batallón de Intendencia que maneje los vehículos terrestres y fluviales necesarios para cumplir con el objetivo principal de abastecimiento”.</p> <p>“Considero que el abastecimiento es oportuno y continuo, sin embargo, para las unidades de frontera por la distancia y las condiciones geográficas para llegar al abastecimiento, se tienen dificultades porque se lleva el abastecimiento de manera fluvial por el rio y el tiempo es aproximadamente entre 20 o 30 días de acuerdo si el rio se encuentre bajo o no”.</p> <p>“A las unidades de la guarnición de Iquitos, las unidades recogen su abastecimiento de manera terrestre, se da de manera diaria y mensual, a diferencia de las unidades de frontera, su abastecimiento es de manera fluvial mediante embarcaciones en el caso de Clase I el abastecimiento es trimestral por la distancia”.</p> <p>“Considero que, aún le falta implementar, más recursos logísticos para un eficiente abastecimiento. Sería eficaz implementar el abastecimiento de manera aérea.</p> <p>“Para el abastecimiento terrestre no cuenta con vehículos con la capacidad suficiente, para el abastecimiento fluvial es necesario una remodelación de la embarcación <i>Muñiz</i>”</p> <p>“Las condiciones geográficas, muchos de los abastecimientos son por rio por largos trayectos, los medios de transporte, algunas embarcaciones tienen que ser remodeladas en especial el motor para que el abastecimiento llegue en la menor cantidad de días, las condiciones climatológicas, el clima de la región es caliente por lo cual muchos de los artículos de CL I están constantemente propensos a malograrse y las constantes lluvias pueden generar dificultades en el trayecto del abastecimiento”.</p> <p>“En el caso de víveres frescos se debe tener una instalación con refrigeración para su conservación, en el caso de víveres secos se necesitan vehículos para su transporte”.</p> <p>“Existe una limitación con respecto al personal, puesto que permanecen en el Batallón por poco tiempo, posteriormente llega personal nuevo que tiene que ser capacitado nuevamente”.</p>

“En lo posible siempre se trata de que el abastecimiento llegue a tiempo a las unidades de la línea de frontera, pese a las dificultades meteorológicas; sin embargo, es difícil cumplir por los pocos medios de transporte”

Participantes	Método de recolección de datos	Principales unidades
Adjunto al Jefe Operaciones de la 5ta Brigada de Servicios	Entrevista semiestructurada	<p>“La Brigada de Servicios no puede cumplir tareas relacionadas al control del personal, toda vez que no es parte de su misionamiento; sin embargo, ante las necesidades operacionales, esta unidad puede emplear sus elementos de maniobra para realizar tareas de control de la población en el caso se presente una emergencia sanitaria como ocurrió durante la Covid 19”.</p> <p>“De acuerdo a la doctrina, la Brigada de Servicios dispone de una Fuerza de Seguridad, la cual está conformada por elementos de maniobra que pueden cumplir tareas relacionadas al apoyo a la autoridad civil, puesto que se requiere disponer de este tipo de unidades en zonas en donde no hay unidades de maniobra”.</p> <p>“Con la intención de mejorar la corriente de abastecimiento de la V D.E., la Brigada de Servicios debe de realizar las gestiones correspondientes al escalón superior; asimismo, se debe de disponer de organizaciones con la capacidad de realizar tareas propias de las unidades de maniobra, toda vez que de acuerdo a las necesidades operacionales, existen áreas en donde se requiere el empleo de este tipo de organizaciones para realizar tareas diferentes a las de abastecimiento”.</p> <p>“Las tareas de abastecimiento, comprometen todos los medios de la Brigada de Servicios, toda vez que esta actividad se realiza tres veces al año por medio de las embarcaciones del Batallón de Transportes N° 115; de esta manera, se envían todos los artículos de todas las clases dando la conformidad por medio de un acta de entrega para que el oficial de abastecimiento de la unidad realice la verificación de dichos artículos y remita su acta de recepción”.</p>
Jefe de sección de Inteligencia de la 5ta Brigada de Servicios	Entrevista semiestructurada	<p>“Los medios, que dispones el 5a Brigada de Servicios, para las tareas de abastecimiento, es limitado, ya que solo tiene una (01), embarcación a su mando que es la <i>Muñiz</i> pero que no cuenta con las dimensiones el suficiente para poder llevar un abastecimiento a las distintas Unidades, pero sin embargo tiene que depender del Batallón de Transporte, cada vez que realiza el abastecimiento a las unidades que se encuentran en línea de frontera y sus respectivos Puestos de Vigilancia”.</p> <p>“El desplazamiento del abastecimiento se realiza por los diferentes ríos donde se encuentran ubicadas, es por ello que sería recomendable, que exista siempre un presupuesto especial para el continuo mantenimiento de mencionadas unidades de transporte fluvial, y también se podría contar con la disponibilidad en la medida de los casos, que el abastecimiento se pueda realizar de manera aérea, ya que se cuenta con dos (02) pistas de aterrizaje en la Provincia del Putumayo (El Estrecho, Gueppi)”.</p>

		<p>“Los factores que limitan el abastecimiento son los medios de transporte que muchas veces se tiene que depender de otras unidades para poder disponer de las embarcaciones, y así mismo la parte de la asignación de su respectivo combustible, para poder trasladarse por las distintas rutas de traslado del abastecimiento, y no dejando de lado la respectiva asignación de mantenimiento de mencionadas embarcaciones”.</p>
Participantes	Método de recolección de datos	Principales unidades
Oficial de Operaciones del Batallón de Transportes	Entrevista semiestructurada	<p>“Para el proceso de planeamiento se determinaron las consideraciones civiles siguientes: Que las personas afectadas con la COVID 19 que vienen cumpliendo el aislamiento domiciliario obligatorio no reciban asistencia sanitaria o alimentaria ocasionando esta limitación que se incrementen los casos moderados o severos; asimismo, se consideró la posibilidad que las personas que fallezcan a consecuencia de la COVID 19 o sospecha no puedan ser recogidas y trasladadas por el excesivo incremento de los mismos en la vía pública”.</p> <p>“Para cada uno de los Puntos Decisivos, se consideraron los Efectos correspondientes; para el PD: Asegurar el manejo de cadáveres, se consideraron como efectos, que los familiares o vecinos del fallecido por COVID 19 o sospecha comunicaran del hecho a la PNP del sector y este al fiscal de turno; asimismo que se cumpla con lo requerido por el Batallón de Intendencia N° 115, este asegurara el recojo y traslado de cadáveres en su sector de responsabilidad”.</p>
Oficial Logístico de la 5a Brigada de Servicios	Entrevista semiestructurada	<p>“En el caso de víveres frescos se debe tener una instalación con refrigeración para su conservación, en el caso de víveres secos se necesitan vehículos para su transporte”.</p> <p>“La organización del 5a Brigada de Servicios no es la adecuada ya que no se cuenta con el suficiente personal especialista en el batallón, y las instalaciones con las que contamos no permiten cumplir de manera oportuna el abastecimiento a las unidades fluviales”.</p> <p>“Las instalaciones que dispone el 5a Brigada de Servicios, son antiguas y de material rustico, ya que cuenta con almacenes muy grandes, que son utilizados para el almacenar y conservación de los víveres de Clase I, cumplen su función; sin embargo, deberían ser remodeladas acorde a las necesidades y a las actualizaciones tecnológicas, esto permitiría proporcionar estándares de conservación altos”.</p> <p>“Una tarea critica, fue la de conseguir los equipos de protección personal, toda vez que no se habían previsto los medios logísticos para la fabricación de este material; sin embargo, se realizaron procesos rápidos de adquisición, con el propósito de tener el materia adecuado que permita proteger la salud del personal”.</p>

		<p>“Debido al continuo uso, los uniformes sufrieron un gran desgaste, toda vez que, al llegar el personal al Puesto de Comando, pasaba por una cámara de desinfección; asimismo, las indicaciones del Comando de la 5ta Brigada de Servicios, era la de realizar lavado de prendas continuamente”.</p> <p>“El abastecimiento de víveres secos, se realiza 3 veces al año utilizando las motochatas para este trabajo; sin embargo, el año comienza en enero, pero año a año se cambia de comando en esta fecha, razón por la cual las unidades deben estar abastecidas hasta febrero del siguiente año utilizando una cuenta corriente, para que el Comandante de unidad entrante tenga tiempo de planear el primer abastecimiento a las unidades fluviales; este hecho ocasiona un retraso en el abastecimiento del mes de enero, repitiéndose este malestar todos los años que hay relevo de Comandante de unidad”.</p>
Participantes	Método de recolección de datos	Principales unidades
Adjunto al Jefe de Operaciones de la 5a Brigada de Servicios	Entrevista semiestructurada	<p>“El apoyo a las unidades fluviales se viene realizando con la motochatas de la v de, en donde se envía artículos de Clase I, Clase II y Clase III de intendencia para un periodo de 4 meses”.</p> <p>“Debido a que la 5a Brigada de Servicios no dispone de vehículos para el traslado de los artículos de Clase I a las motochatas, no cuenta con presupuesto para la preparación de la carga (embalaje) y que esta no sufra ningún percance durante su traslado”.</p> <p>“Uno de los factores que limita el abastecimiento de todas las clases es el factor de las condiciones meteorológicas, debido a las lluvias que se presentan en la zona, y durante el transporte se tiene que tener en cuenta el caudal del río, si está en vaciante se hace dificultoso navegar por este, llevando en muchos casos más tiempo del previsto en el planeamiento logístico”.</p> <p>“Las instalaciones para el almacenaje de los artículos de todas las clases, no son las adecuadas, debido a que el departamento de Loreto es una zona tropical, altamente calurosa, haciendo que los almacenes sean propensos a ser infectados por gorgojos, por lo cual se debería de implementar los almacenes con sistema de ventilación y se pueda mantener los artículos a temperaturas adecuadas; esta limitación se podría superar implementando frigoríficos en el Batallón de Intendencia para el correcto almacenamiento de víveres frescos, adquiriendo vehículos de carga para el traslado de los artículos a los puertos y así embarcarlos en los vehículos de transporte fluvial (motochata)”.</p>

Nota: Unidades de análisis producto del análisis de las Guías de entrevistas. Fuente: Tabla adaptada de Hernández y Mendoza (2018).

Tabla 5

Definición de unidades de análisis (Guías de Observación)

Participantes	Método de recolección de datos	Principales unidades
Oficial de Operaciones del Batallón de Transportes	Guías de observación	<p>“Las instalaciones de las unidades orgánicas de la Quinta división de Ejército, no son las más adecuadas, puesto que ninguna ha sido construida de acuerdo a una planificación, sino que obedecen a cubrir las necesidades operacionales del Ejército; uno de estos ejemplos es la 35ª Brigada de selva, la cual fue creada teniendo como base las instalaciones del Batallón de Selva <i>La Pedrera</i> N° 49, posteriormente se fueron construyendo las instalaciones, empleando mayormente material de la zona, en consecuencia estas instalaciones no han sido previstas y mucho menos se viene planificando la construcción de estas”.</p> <p>“Se puede observar que en unidades como la 35ª Brigada de Selva no se dispone de frigoríficos suficientes que permitan conservar los productos cárnicos en buen estado; únicamente se dispone de instalaciones de madera o carpas prefabricadas”.</p> <p>“A comparación de países como Colombia y Ecuador el abastecimiento de los artículos de Clase I es deficiente, puesto que estos países disponen de infraestructura vial moderna que permite llevar los productos hacia las unidades de frontera”.</p> <p>“Los víveres frescos, no llegan en buen estado debido a que no se dispone de almacenes adecuados; sería una buena opción adelantar almacenes modernos en zonas cercanas a los puestos de Comando de las unidades endivisionadas”.</p> <p>“La distribución de los víveres se dificulta por las vías de comunicaciones, puesto que mayormente se emplean los ríos para esta actividad, existiendo una limitación con la cantidad de embarcaciones; los medios de transporte aéreos pueden ser una opción, sin embargo, existe un problema debido al costo para el traslado por este medio”.</p> <p>“La falta de rutas para la distribución de los artículos de clase I constituye una limitación, puesto que al considerar como Vía Principal de Abastecimiento al Rio Amazonas, las unidades se encuentran supeditadas a su caudal; esto dificulta el abastecimiento de las unidades en la época de vaciante, la cual se presenta durante los meses de junio y octubre, en donde se dificulta el tránsito de botes”.</p> <p>“Los elementos de apoyo logístico de la 5ª Brigada de Servicios, proporcionaran apoyo logístico a partir del día (D) en el área de responsabilidad, con el propósito de asegurar el flujo interrumpido de los suministros de todas las clases a fin de permitir el cumplimiento de la misión de la V DE”</p>

“En los manuales no figura un procedimiento especial de abastecimiento para unidades en la selva, considerando que la configuración del aérea de operaciones exige un sistema de abastecimiento particular”.

Participantes	Método de recolección de datos	Principales unidades
Oficial de Operaciones del Batallón de Transportes	Guías de observación	<p>“Si se busca considerar el transporte de víveres empleando los medios aéreos, surgen dos problemáticas; una es el limitado número de helicópteros que son asignados a la Quinta división de Ejército, debido a que la mayoría de estas aeronaves se encuentran proporcionando apoyo a las operaciones contraterroristas que se ejecutan en el Vraem; asimismo se presenta como limitación, las condiciones meteorológicas, toda vez que la nubosidad que se presenta en esta zona , no permite que se realicen los desplazamientos aéreos, pudiendo presentarse accidentes a consecuencia de la visibilidad limitada; por lo cual constituye un riesgo cuando los helicópteros se desplazan por rutas con alta densidad de nubes”.</p> <p>“Se puede observar que el Ejército Nacional de Colombia dispone de Procedimientos Logísticos modernos, los cuales les permite sostener el abastecimiento continuo a las unidades de frontera; asimismo, el ejército de Ecuador, al tener ciudades importantes cerca de la zona de frontera, tampoco tiene problemas para el abastecimiento de víveres”.</p> <p>“Es evidente que, debido a las múltiples dificultades ocasionadas por la configuración del terreno y las condiciones meteorológicas adversas, en algunas oportunidades se retrasa el abastecimiento de artículos de Clase I, por lo cual se recomienda la construcción de instalaciones adelantadas que faciliten la distribución de los víveres frescos”.</p> <p>“Se debería de realizar las gestiones administrativas correspondientes que permitan la construcción de almacenes y puntos de distribución adelantados para la distribución de los artículos de Clase I”.</p> <p>“Con respecto a los víveres secos, estos tienen un mayor tiempo de duración, y su almacenamiento no es afectado significativamente por las condiciones meteorológicas, puesto que algunas construcciones, a pesar de no ser de material noble proporcionan una protección adecuada mediante la utilización de material de la zona previamente modificado”.</p> <p>“En sectores aledaños a las unidades de frontera se encuentran alejados y carecen de medios de seguridad, así como estar próximos a los sectores con incidencia delictiva que representa riesgo para las mismas”.</p> <p>“Se puede observar que la mayoría de las instalaciones de los Puestos de Vigilancia son de material de la zona, asimismo, no se dispone de infraestructura para la conservación de los víveres frescos; en tal sentido, se deberían de realizar las gestiones que permitan tener infraestructura moderna en los Puestos de Vigilancia, como si la tienen los Ejércitos de Colombia y Brasil”.</p>

“En la época de lluvias, se restringe el empleo de embarcaciones, debido a que el elevado caudal puede ocasionar accidentes en el personal; en estas épocas normalmente hay retrasos en el aprovisionamiento a los Puestos de Vigilancia”.

Nota: Unidades de análisis producto del análisis de las Guías de Observación. Fuente: Tabla adaptada de Hernández y Mendoza (2018).

Observación realizada por el oficial de operaciones del Batallón de transportes

Tabla 6

Definición de unidades de análisis (Fichas de investigación)

Texto	Método de recolección de datos	Principales unidades
Apreciación de la situación a los P/O contra el Covid-19 de las 5ta Brigada de Servicios	Ficha de análisis documental	<p>“La misión de la 5ta Brigada de Servicios para acciones militares, es previa coordinación y orden de la V D.E., realizar Acciones Militares de vigilancia y seguridad a las personas afectadas por COVID 19 a los que habitan con ellos, durante la fase de aislamiento obligatorio hasta que las autoridades sanitarias determinen su alta médica, en el área donde se haya determinado la ubicación de pacientes positivos, para asegurar el aislamiento domiciliario obligatorio, con la finalidad de evitar que las personas abandonen el domicilio establecido. Asimismo, apoyar para el manejo de cadáveres en su sector de responsabilidad”.</p> <p>“Como principales limitaciones, se pueden mencionar que los equipos de vigilancia no son suficientes para el patrullaje itinerante; asimismo, estos equipos no están constituidos con personal policial, municipal (serenazgo, fiscalizador), junta vecinal y de salud; las unidades móviles no son suficientes para el patrullaje itinerante”.</p> <p>“Se ha determinado una falta de concientización por parte de la ciudadanía para cumplir con el aislamiento domiciliario obligatorio y se evidencio la falta de compromiso de las autoridades de la región”.</p> <p>“El equipamiento individual de protección, no es suficiente para el personal de la 5ta Brigada de Servicios; asimismo, el uniforme del personal sufrió un desgaste al ser lavado continuamente para la desinfección, por lo cual fue necesario solicitar una dotación adicional”.</p> <p>El personal de inteligencia no es empleado para la producción de inteligencia en las zonas críticas, esto se debe a que no dispuso de un plan específico para este personal; asimismo, no se realizaron las coordinaciones correspondientes para designar a la autoridad sanitaria responsable de las tareas propias del área médica”.</p>

“Existía la posibilidad de un desabastecimiento de medicamentos, por lo cual se planifico un abastecimiento por vía aérea; sin embargo, las condiciones meteorológicas dificultan estas tareas”.
 “La intención del Comandante de la Brigada de Servicios sostiene que, al término de las acciones militares en la provincia de Maynas se ha recuperado a todo el personal positivo y sus familiares, las fuentes de trabajo funcionando con estrictas medidas sanitarias. Los Equipos de Vigilancia y Seguridad (EVS) de la 5ta Brigada de Servicios han evitado la proliferación y expansión de la COVID-19 en su respectivo sector de responsabilidad, en condiciones de mantener la situación obtenida y mantener la libertad de acción. Las personas sin capacidad de contagiarse del Virus COVID 19. Los derechos de la población afectada hayan sido respetados ya tendidos en sus principales necesidades con las condiciones creadas para reincorporarse a la sociedad”.

Texto	Método de recolección de datos	Principales unidades
Apreciación de la situación a los P/O contra el Covid-19 de las 5ta Brigada de Servicios	Ficha de análisis documental	<p>“Se establecieron las siguientes tareas clave: Asegurar la verificación de las personas que hayan dado positivo a la COVID 19; asegurar la vigilancia y seguridad a todas las personas afectadas; asegurar el apoyo para la asistencia alimentaria y sanitaria; asegurar el apoyo para el recojo y traslado de cadáveres”.</p> <p>“La 5a Brigada de Servicios, mantendrá el sostenimiento logístico al Sistema de Vigilancia de Fronteras (SVF) frente a AMARILLO y VERDE; del (D) al (D+10); en condiciones de conducir la defensa militar en el ámbito de responsabilidad, en condiciones de apoyar logísticamente al CONO; brindar protección a los PPCC y AAVV de acuerdo al área de responsabilidad de la SZSNNO-9 y 11; a partir del día (D) a la hora (H), para mantener la soberanía e integridad territorial, a fin de permitir el cumplimiento de la misión del Componente Terrestre del Comando Operacional de la Amazonia (COAM)”.</p> <p>“La temperatura en la selva varía entre 28° Max y 12° Min. Puede bajar rápidamente de noche, especialmente en las zonas cerca de la Cordillera y durante los periodos de fuertes lluvias”.</p> <p>Las velocidades del viento son inferiores a las de otro tipo de Región, teniendo una media de 8 kms/h. El viento pocas veces penetra en la selva, dada la capa de vegetación que presenta”.</p> <p>Generalmente la neblina es baja hasta 100 mts aproximadamente y hasta las 10:00 hrs. En las Quebradas es baja, al ras del suelo, limitando la observación hasta 10 mts”.</p> <p>“La nubosidad es permanente, se mantiene con cúmulos y extra cúmulos, a partir de 40 mts de altura”.</p> <p>“La temperatura varía entre 18° y 35°, habiendo horas de bastante frío particularmente en la madrugada entre las 0100 hrs y las 0500 Hrs y a medida que nos vamos acercando a la Cordillera”.</p> <p>“La duración del día y de la noche son casi iguales. Los días sin nubes son raros. La ICNM se da a las 0530 hrs y la FCNV a las 1800 hrs. A partir de las 1830 hrs la oscuridad es casi total, dificultando todo tipo de movimiento, tanto terrestre como aéreo”.</p>

“El Área de Operaciones de la V D.E., se encuentra en zona selvática la cual cuenta con pocas áreas despejadas y no existen carreteras de ningún tipo que permita un flujo normal de los abastecimientos”.
 “Los caminos existentes en la Zona de operaciones: Entre el Batallón de selva N° 49 y el PC existen caminos afirmados, lo que permite el flujo de la comunicación y abastecimiento; el Batallón de Selva N° 515 no cuenta con PPVV, sin embargo, entre su PC y el PC-5a Brigada de Servicios existe una trocha de 30 km que en épocas de lluvia su desplazamiento es restrictivo, el Batallón de Selva N° 525 no cuenta con PPVV y no existe caminos entre su PC y el PC-5a Brigada de Servicios; de esta manera, se puede observar la importancia del transporte aéreo para esta zona, puesto que existen zonas que solo tienen acceso por medios aéreos , debido a la inexistencia de carreteras y de corrientes de agua navegables”.

Participantes	Método de recolección de datos	Principales unidades
Apreciación de la situación a los P/O contra el Covid-19 de las 5ta Brigada de Servicios	Ficha de análisis documental	<p>“La selva se caracteriza por un alto grado de humedad. En los primeros meses del año el suelo permanece húmedo y resbaloso”.</p> <p>“El Batallón de Selva N° 535 no cuenta con PPVV y no existe caminos entre su PC y el PC-5a Brigada de Servicios, el Batallón de Servicios N° 35 y las pequeñas unidades cuenta con una carretera de cemento con varios trechos en mal estado que permite limitadamente el desplazamiento de vehículos”.</p> <p>“Entre las suposiciones para el planeamiento, se consideró que ante una prórroga del aislamiento domiciliario obligatorio o cuarentena dispuestos por la autoridad sanitaria, una parte de las personas afectadas y no afectadas abandonarían el domicilio establecido; asimismo, que ante la escases o acaparamiento de medicamentos, se eleven sus precios y se haga más difícil su acceso; finalmente se consideró como una suposición que exista un acaparamiento de los víveres de primera necesidad, ocasionando un problema de desabastecimiento, agudizando la crisis social del Estado”.</p> <p>“La 5a Brig Servicios mantendrá el apoyo logístico frente a “AMARILLO” y “VERDE” a partir del día “D” al “D+10”, en condiciones de apoyar logísticamente al CONO, brindar protección a las AAVV de la SZSNNO-9, a partir del día (D) a la hora (H), a lo largo de todo el sector de responsabilidad, para mantener la soberanía e integridad territorial, a fin de permitir el cumplimiento de la misión del CT-COAM”.</p> <p>“Los elementos de apoyo logístico de la 5ª Brig Servicios, proporcionaran apoyo logístico en el área de responsabilidad con orden, con el propósito de asegurar el flujo interrumpido de los suministros de todas las clases”.</p> <p>“Los responsables de la logística deben asesorar al mando sobre el estado del apoyo logístico, como base del sostenimiento de la capacidad de combate de una organización operativa. Hay que obtener una inteligencia proveniente de la obtención y elaboración de información de carácter logístico</p>

relacionada con las funciones logísticas y su influencia sobre los campos de los materiales, los recursos humanos y la infraestructura, ya sea propia o del enemigo”.

“El apoyo logístico a las operaciones será realizado por el Btn Serv. N° 35 (previsto) que actualmente se encuentra en el Fuerte Ticuna (CUSHILLOCOCHA), operando instalaciones logísticas, para facilitar a las unidades de maniobra de la 5a Brig Servicios perteneciente al CT del COAM; el apoyo a las operaciones se cumplirá desde Área de Servicios previsto (aeropuerto de CABALLOCOCHA)”.

“Se empleará el método de distribución a las Unidades, empleando de preferencia transporte aéreo y/o embarcaciones fluviales (PREVISTO) de acuerdo a la situación y disponibilidad de medios”.

“Asimismo, proporciona una valoración de las capacidades logísticas del enemigo y demás actores presentes en el teatro de operaciones”.

Participantes	Método de recolección de datos	Principales unidades
Observaciones de la guerra de Ucrania 24FEB22-31DIC22	Ficha de investigación	<p>“Parece evidente que el planeamiento de la guerra por la parte rusa careció de una inteligencia logística adecuada. De esta forma, los medios disponibles fueron incapaces de apoyar a la maniobra, dejándonos las imágenes de las interminables columnas detenidas por falta de combustible, el caos en el control de los movimientos, los saqueos de supermercados de las tropas rusas, los vehículos abandonados, etc.”.</p> <p>“Los órganos logísticos tienen una estructura reconocible y una huella electrónica distintiva. Dentro de un entorno que lo permita, estos centros podrían ocultarse dentro del desorden físico y electromagnético del entorno urbano”.</p> <p>“Los sistemas de comunicaciones civiles, las ubicaciones industriales y las medidas de decepción dificultan la identificación y destrucción de los nodos logísticos”.</p> <p>“El conflicto en Ucrania ha generado que se implementen nuevos procedimientos en todos los ámbitos de la guerra; en el campo logístico, los procedimientos se centran en los aspectos de seguridad del Eje de Abastecimiento y de los Puntos de distribución”.</p>
MC 3-5 1.3 Empleo de la infantería de selva en la protección de la Amazonía	Ficha de investigación	<p>En el contexto de las operaciones en la selva, una táctica comúnmente empleada en las maniobras ofensivas es el envolvimiento vertical, que tiende a ser efectiva, aunque su aplicación se ve restringida por diversos factores como las condiciones climáticas y del terreno, así como la capacidad defensiva del enemigo. Otras estrategias frecuentes incluyen el desbordamiento y el envolvimiento, donde es crucial ejecutar ataques frontales para distraer al enemigo y garantizar una rápida reacción.</p> <p>Para las operaciones defensivas en la selva, se recomienda organizar las fuerzas en profundidad y adoptar una defensa perimétrica en cada posición, creando una especie de erizo. Ya sea en una acción</p>

ofensiva o defensiva, el objetivo principal de la maniobra debe ser neutralizar al grueso de las fuerzas enemigas.

En cuanto al Principio de Unidad de Comando, se destaca su importancia en entornos selváticos, donde las condiciones del terreno y la vegetación dificultan la coordinación centralizada. Aunque idealmente las operaciones deberían ser dirigidas por un solo comando, en la selva esto es más complejo, requiriendo una planificación detallada y coordinaciones exhaustivas en el terreno.

Los ríos anchos e infranqueables representan desafíos significativos en las operaciones militares, ya que restringen el movimiento y la maniobrabilidad, sirviendo como barreras naturales que dificultan los ataques y ofrecen oportunidades para la defensa estratégica.

Participantes	Método de recolección de datos	Principales unidades
Logística militar en los conflictos del siglo XXI.	Ficha de investigación	<p>Las tendencias identificadas por los autores delimitan, en líneas generales, amenazas catalogadas como no convencionales, que se inscriben en el concepto de asimetría. Esto se refiere a situaciones donde un actor (A) posee recursos superiores a otro actor (B), pero este último contrarresta esa disparidad empleando tácticas diversas, aprovechando ventajas no relacionadas con la fuerza militar, e incluso utilizando medios irregulares o ilegales desde una perspectiva militar.</p> <p>En lo referente a la conducción táctica, el combate asimétrico implica adaptaciones significativas en la estrategia del combate terrestre, destacando la importancia de la inteligencia estratégica, el uso de armas combinadas y la movilidad de las fuerzas especiales. Es crucial garantizar un esfuerzo logístico que permita mantener la movilidad de las tropas y asegurar el suministro constante de recursos de combate. La construcción de una estructura logística dinámica y funcional es fundamental para una nueva forma de hacer la guerra, donde lo táctico y lo estratégico se entrelazan.</p> <p>Los objetivos de un sistema logístico eficiente incluyen proporcionar apoyo al despliegue de tropas, respaldar las operaciones en curso, facilitar la redistribución de fuerzas y brindar apoyo para la conclusión de las operaciones y el repliegue de las fuerzas. Estos objetivos deben mantenerse en consonancia con los principios rectores de sencillez, economía, equilibrio, continuidad, oportunidad y flexibilidad.</p>

Nota: Unidades de análisis producto del análisis de las Fichas de investigación. Fuente: Tabla adaptada de Hernández y Mendoza (2018).

Tabla 7*Descripción de categorías (Entrevistas semiestructuradas)*

Código	Categorías	Testimonios	Numero de citas	Descripción
ESEG	Elementos de seguridad	Estos elementos, tienen como misión proporcionar seguridad del Área de Servicios, instalaciones industriales y a los Servicios Públicos Esenciales (SS.PP.EE.) que se encuentran en la Zona de Retaguardia y que proporcionan artículos de diferentes clases a la G.U.B.; asimismo, participan en las actividades de control de daños del Área de Servicios.	04	De acuerdo a la doctrina la Brigada de Servicios dispone de elementos de seguridad para proporcionar seguridad al Área de Servicios, por lo cual estos elementos pueden cumplir las tareas asignadas de acuerdo al cumplimiento de los roles estratégicos institucionales, toda vez que la misión de la Brigada de Servicios es proporcionar sostenimiento a la G.U.B.
UMINF	Unidades de maniobra de infantería	Las unidades de maniobra de Infantería constituyen la base de los elementos de seguridad, toda vez que son los elementos que participan en los patrullajes y ocupan los puestos de vigilancia en el Área de Servicios, asimismo, disponen de una reserva móvil y flexible que puede desplazarse a zonas críticas dentro del Área de Servicios.	05	De acuerdo a los nuevos estratégicos institucionales, las unidades de maniobra de la Brigada de Servicio deben de encontrarse en la capacidad de participar en estas tareas, toda vez que no existen otros elementos con las capacidades necesarias para cumplir tareas relacionadas al control del orden interno, apoyo a la G.R.D y al Desarrollo Nacional.
URCAB	Unidades de reconocimiento de caballería	Las unidades de reconocimientos cumplen tareas como elemento de Inteligencia Vigilancia y Reconocimiento (I.V.R.) del sistema de seguridad del Área de servicios; asimismo, dispone de elementos de alta movilidad táctica debido a sus vehículos blindados.	05	Las unidades de caballería que forman parte de los elementos de seguridad tienen como tarea principal constituir el elemento de reconocimiento; en tal sentido, debe de adecuar sus medios para las tareas propias de las operaciones en apoyo a la autoridad civil
UACAB	Unidades de apoyo de artillería	El apoyo de fuegos de la artillería, permite de disponer potencia de fuegos particularmente para las tareas a ejecutar para el cumplimiento del Rol Institucional Control del Orden Interno, toda vez que se dispone de material de que puede ser transportado en la selva y ubicado en puntos críticos importantes en el terreno y apoyar a las unidades de infantería.	05	Los medios de apoyo de fuegos de artillería deben de adaptarse a las necesidades operacionales propias del cumplimiento de los nuevos roles institucionales, toda vez que las unidades del Ejército vienen pasando por un proceso de transformación institucional en el cual se realizaran también operaciones en apoyo a la autoridad civil.

Código	Categorías	Testimonios	Numero de citas	Descripción
SABS	Sistema de abastecimiento en Selva	Hace referencia al conjunto de recursos humanos, equipos y actividades logísticas y de personal que el Batallón Intd. emplea para beneficiar tanto a sus elementos orgánicos como a los de refuerzo. Aunque el Batallón Intd. cuenta con el personal y los medios necesarios para llevar a cabo esta tarea, aún hay aspectos que requieren ser implementados.	05	Falta implementar, más recursos logísticos para un eficiente abastecimiento. Sería eficaz implementar el abastecimiento de manera aérea. Para el abastecimiento terrestre no se dispone de vehículos adecuados, para el abastecimiento fluvial es necesario una remodelación de la embarcación Muñiz
ORG	Organización	Se trata de la planificación de la disposición estructural de una fuerza o unidad militar, la cual se encuentra adecuadamente organizada, estructurada de manera eficiente, lo bastante flexible y versátil para desempeñarse en diversos contextos, siendo capaz de interactuar mediante el establecimiento de relaciones directas de comando y apoyo.	04	Es necesario que en la organización del Batallón de Intendencia se considere una Compañía de transportes, puesto que, en las consideraciones de la guerra en selva, es necesario disponer de medios de transporte terrestres, fluviales y aéreos; y en ocasiones se ha llegado a trasladar los abastecimientos
TAR	Tareas	Una tarea se puede entender como una acción específica y mensurable que tanto individuos como organizaciones llevan a cabo. Estas acciones están claramente definidas y contribuyen al cumplimiento de la misión de una fuerza u otros requisitos, alineándose con objetivos adicionales o condiciones dentro del Entorno Físico del Dominio (EFD).	06	El sistema de abastecimiento de la Brigada de Servicios desarrolla capacidades para el cumplimiento de tareas determinadas que permiten cumplir el abastecimiento de Clase I para las unidades de la V D.E., principalmente para las unidades de línea de frontera y sus respectivos Puestos de Comando.
PROC	Procedimientos	Constituyen patrones establecidos que pueden ser aplicados repetidamente con poco o ningún discernimiento en una amplia variedad de circunstancias; son pasos estandarizados que permiten cumplir una tarea específica relacionada a una Función de Conducción de la Guerra, en este caso el Abastecimiento.	06	En la actualidad el abastecimiento de Clase I (víveres Frescos), se realiza por el procedimiento de <i>Encargo</i> , que consiste en asignar el presupuesto de víveres frescos, a cada unidad de la V DE, para que el oficial de abastecimiento pueda comprar los víveres en su localidad, teniendo la facilidad de comprar una mayor cantidad de artículos, teniendo un beneficio, en lo reducido del costo.

Código	Categorías	Testimonios	Numero de citas	Descripción
DOC	Doctrina	Condiciona la táctica, la organización, el equipamiento, la educación, la instrucción y el entrenamiento de un ejército, en base a una deducción de un escenario a futuro, la doctrina adapta y adopta actividades, procesos, procedimientos y sistemas complejos del Ejército para obtener el éxito en esos hipotéticos escenarios en la actualidad, pero que serán los escenarios reales en el futuro.	04	Es necesario que todos los cambios que se puedan hacer en la organización del Batallón de Intendencia sean formalizados por medio de la doctrina, por lo cual es necesario seguir el procesamiento de la doctrina, con el propósito de disponer de nuevos manuales que permitan emplear de una mejor manera el Batallón de Intendencia.

Nota: Se realizó el análisis de datos de manera artesanal. Fuente: Tabla adaptada de Hernández y Mendoza (2018).

Tabla 8

Descripción de categorías (Guías de observación).

Código	Categorías	Evidencias	Numero de citas	Descripción
OPS	Operaciones en Selva	Las operaciones en la selva alta originan un incremento en el consumo de RRCCEE, clase III-A, munición y de las actividades de evacuación y hospitalización. Las dificultades de transporte, almacenamiento y distribución se acentúan debido a la limitada disponibilidad de medios aéreos, condiciones meteorológicas adversas y por la acción del enemigo. Los mínimos detalles que se tengan en cuenta tendrán una influencia en la moral y desarrollo de las Operaciones.	06	Debido a las condiciones geográficas, muchos de los abastecimientos son por río por largos trayectos, los medios de transporte, algunas embarcaciones tienen que ser remodeladas en especial el motor para que el abastecimiento llegue en la menor cantidad de días, las condiciones climatológicas, el clima de la región es caliente por lo cual muchos de los artículos de todas las clases están propensos a malograrse; asimismo, las constantes lluvias dificultan el transporte del abastecimiento
ILOG	Instalaciones logísticas	Una instalación logística se describe como un establecimiento, ya sea fijo, semi-fijo o móvil, que engloba diversos recursos, como locales y equipos, destinados a respaldar las operaciones logísticas del Ejército. Estas	05	Las instalaciones para el almacenaje de los artículos, no son las adecuadas, debido a que el departamento de Loreto es una zona tropical, altamente calurosa, haciendo que los almacenes sean propensos a ser infectados por

		instalaciones, al contar con la infraestructura necesaria, pueden servir como puntos de partida para llevar a cabo acciones militares.		gorgojos, por lo cual se debería de implementar los almacenes con sistema de ventilación y se pueda mantener los artículos a temperaturas adecuadas.
TOPN	Tipos de operaciones en Selva	Las operaciones que se realizan en terreno selvático se dividen, de acuerdo al tipo de vía empleada, en: operaciones fluviales, terrestres mixtas y helitransportadas; en consecuencia y dadas estas particularidades, constituyen factores de éxito: el entrenamiento apropiado, el conocimiento del terreno, la adaptación al ambiente, la disciplina, la iniciativa individual y la acción personal del comandante.	06	La configuración del terreno selvático permite la ejecución de maniobras en donde el factor sorpresa permita a una fuerza obtener la iniciativa operacional mediante la conquista de puntos críticos importantes que logren quebrar el esquema del adversario; en tal sentido, el tipo de operación a realizar debe de procurar sorprender a las fuerzas enemigas mediante la ejecución de acciones inusuales.
Código	Categorías	Evidencias	Numero de citas	Descripción
PA	Puntos de abastecimiento	Estas instalaciones están diseñadas para proveer un suministro limitado de artículos de alta demanda, llevando a cabo tareas como el almacenamiento, la distribución y el control interno del inventario.	06	Las instalaciones para el almacenaje de los artículos de Clase I, no son las adecuadas, debido a que el departamento de Loreto es una zona tropical, altamente calurosa, haciendo que los almacenes sean propensos a ser infectados por gorgojos, por lo cual se debería de implementar los almacenes con ventilación.
PD	Puntos de distribución	Son sitios donde se efectúa la entrega directa de suministros a los usuarios finales, sin embargo, no se realiza el almacenamiento de inventarios, ya que su función se concentra exclusivamente en la distribución de abastecimientos.	05	Se ha podido observar las dificultades existentes con respecto al empleo de almacenes adecuados; sin embargo, se debe de implementar un sistema de almacenes que permita conservar mejor el estado de los artículos de clase I en general.
EQP	Equipamiento	Constituye el conjunto de plataformas y artículos requeridos por las fuerzas militares para el completamiento de su capacidad operativa en cumplimiento de las tareas asignadas por el escalón superior; estos requerimientos se sustentan en la doctrina	05	El equipamiento necesario para los elementos de seguridad, debe de considerar el cumplimiento de tareas para el control del orden interno, apoyo a la G.R.D. y actividades relacionadas con el desarrollo nacional; en tal sentido, se debe de proporcionar los medios

		vigente y en el análisis de la situación táctica de un ambiente operacional particular.		necesarios considerando también la situación táctica en donde se ejecutan las operaciones.
TTBB	Trenes de Batallón	Los trenes de batallón son los órganos de ejecución del sistema logístico del Batallón, constituido de una manera general por la Sección Abastecimiento, la Sección Mantenimiento y la Sección Sanidad, que operan normalmente organizados para el apoyo logístico de las operaciones en Trenes de Combate y Trenes de Campaña.	04	De acuerdo a la doctrina el Escalón Superior es responsable de colocar los artículos de Clase I en el Área de Servicios, para ser entregados a los trenes de Campaña de los batallones; sin embargo, las trochas y ejes de abastecimiento existentes obligan a que los trenes, se ubiquen inmediatamente a retaguardia de las tropas que se encuentran al contacto con el enemigo y a disponer de grupos de acarreo conformado por tropa o personal nativo de la zona.
Código	Categorías	Evidencias	Numero de citas	Descripción
EAB	Eje de abastecimiento	Constituye el área por donde se desplazará el abastecimiento, se encuentra conformado por las carreteras, ríos y rutas aéreas; en el caso del Eje de abastecimiento de la V DE, tiene la característica de ser mixto, puesto que el abastecimiento inicialmente puede ser transportado vía fluvial, posteriormente, por vehículos y en algunas oportunidades por nativos de la zona, quienes llevan el abastecimiento a los Puestos de Vigilancia que se encuentran en la línea de frontera,	06	Otro aspecto importante de la Zona de Operaciones son las vías disponibles para el desplazamiento. Por ejemplo, entre el Batallón de Selva N° 49 y el Puesto de Comando (PC) hay carreteras pavimentadas que facilitan la comunicación y el suministro. A diferencia, el Batallón de Selva N° 515 carece de estas vías, pero entre su PC y el PC-5a Brigada de Servicios existe un sendero de aproximadamente 30 km, aunque durante la temporada de lluvias, su uso puede ser restringido. Por otro lado, el Batallón de Selva N° 525 tampoco tiene carreteras pavimentadas y no hay vías que conecten su PC con el PC-5a Brigada de Servicios. En tales circunstancias, los habitantes locales pueden ser utilizados como medio de transporte.
COAB	Corriente de abastecimiento	Constituye el curso o flujo de los abastecimientos empleados en una operación	06	La cadena logística tiene la responsabilidad de atender las necesidades del personal militar en

militar, permite mantener el impulso logístico a las unidades de maniobra

un área geográfica muy amplia, donde el acceso se limita mayormente a través de vías fluviales. Por lo tanto, es esencial contar con embarcaciones y equipo adecuado para la navegación por los ríos y la apertura de senderos, lo que facilita la distribución hacia los puntos de partida y llegada.

Nota: Se realizó el análisis de datos de manera artesanal. Fuente: Tabla adaptada de Hernández y Mendoza (2018).

Tabla 9

Descripción de categorías (Fichas de investigación).

Código	Categorías	Conceptos	Numero de citas	Descripción
ADAC	Apoyo de defensa a la autoridad civil	Este tipo de operaciones son ejecutadas por las fuerzas terrestres en respuesta a solicitudes de apoyo por parte de autoridades civiles en distintos niveles gubernamentales. Estas intervenciones buscan enfrentar emergencias que demandan la colaboración de diversas instituciones del Estado, a través de acciones multisectoriales coordinadas entre organismos tanto gubernamentales como no gubernamentales.	06	Las operaciones en Apoyo a la Defensa a la Autoridad Civil (ADAC), son acciones que realizan las unidades del Ejército, con el propósito de facilitar las acciones multisectoriales planificadas previamente para afrontar las diferentes amenazas que se presentan en la actualidad y que requieren del empleo de las capacidades del Ejército para su solución, toda vez que existen amenazas que sobrepasan las capacidades de la PNP
POI	Participación en el orden interno	Las operaciones militares destinadas a mantener y controlar el orden interno tienen como fin asegurar la continuidad y el adecuado funcionamiento de las instituciones políticas y jurídicas del Estado. Estas acciones se vuelven especialmente importantes en regiones declaradas en Estado de Emergencia o de Sitio, donde es necesario enfrentar amenazas que puedan poner en riesgo la soberanía nacional.	06	En el marco de este tipo de operaciones el Ejército del Perú viene realizando operaciones contraterroristas en el Vraem, y operaciones de interdicción de interdicción contra el T.I.D.; adicionalmente, también las unidades del Ejército vienen realizando operaciones para erradicar la minería ilegal que se viene desarrollando en la amazonia. Actualmente se viene considerando la posibilidad de la

		Por lo tanto, es fundamental que las fuerzas armadas se desplieguen a nivel nacional, con especial atención en la Amazonía, para proteger y estabilizar estas áreas críticas.		intervención de del Ejército, para afrontar la Delincuencia Organizada Transnacional (D.O.T.) y la delincuencia común.
PGRD	Participar en la gestión del riesgo de desastres	En cumplimiento de las operaciones o Acciones Militares en apoyo al SINAGERD, las unidades del Ejército han adaptado su organización disponiendo de Compañías de Intervención Rápida frente a Desastres (CIRD), apoyadas con unidades de ingeniería y con los elementos de transporte para el desplazamiento, particularmente medios aéreos.	04	Las operaciones en apoyo al SINAGERD vienen siendo implementadas con un marco normativo que permite disponer de elementos de intervención rápida que pueden desplazarse a zonas afectadas de acuerdo a la solicitud de las autoridades competentes; de esta forma el Ejército apoya en casos de inundaciones, huaycos, deslizamientos, entre otros.
Código	Categorías	Conceptos	Numero de citas	Descripción
PDN	Participar en el desarrollo nacional	El objetivo de estas operaciones es colaborar con las autoridades estatales en la implementación de políticas públicas que promuevan el progreso económico, social y sostenible del país. Este enfoque es especialmente relevante en la región amazónica, donde actividades ilícitas como el narcotráfico, la deforestación y la minería ilegal están causando un rápido deterioro ambiental.	06	La proliferación de organizaciones criminales en el sector de fronterizo viene afectando la institucionalidad del Estado, mediante el quebrantamiento de las normas legales; asimismo, no permiten el desarrollo de las poblaciones que se encuentran en esta zona; en tal sentido constituye una tarea del Ejército, el contribuir con el desarrollo nacional en zonas fronterizas y alejadas.
CASEL	Características de la selva	Las selvas se caracterizan por su densa vegetación, abundantes precipitaciones, elevada humedad, temperaturas altas, variedad de fauna que incluye animales, aves e insectos, así como un alto riesgo de enfermedades.		El medio ambiente impone características especiales en la selección, empleo y cuidado del material y armamento, por lo que se requiere un constante mantenimiento orgánico, almacenes e instalaciones adecuadas y el empleo de bolsas impermeables para así evitar el deterioro por las lluvias y la vegetación
SVF	Sistema de vigilancia de fronteras	El sistema de Vigilancia de Fronteras (SVF) protege el territorio nacional frente a AMARILLO y VERDE y se encuentra en condiciones de conducir la defensa militar en el ámbito de responsabilidad, en condiciones de	06	La principal dificultad de abastecer a las unidades de línea de frontera, es la falta de carreteras, por lo cual normalmente el abastecimiento es por vía fluvial; asimismo, la poca disposición de medios de transporte

		apoyar con parte de las fuerzas al COS; brindar protección a los PPCC y AAVV de acuerdo al área de responsabilidad de la SZSNNO-9 y 11		aéreo, no permiten mantener un flujo de abastecimiento a las unidades de línea de frontera.
CSELV	Particularidades del combate en selva	El medio ambiente impone características especiales en la selección, empleo y cuidado del material y armamento, por lo que se requiere un constante mantenimiento orgánico, almacenes e instalaciones adecuadas y el empleo de bolsas impermeables para así evitar el deterioro por las lluvias y la vegetación.	06	La selva por sus efectos requiere que el personal reciba un entrenamiento progresivo y adecuado que le permita sobrevivir y poder cumplir con la misión; en especial el personal procedente de otras zonas que ingresa a filas. Los combatientes que llegan en refuerzo deben seguir un período de adaptación progresivo.

Nota: Se realizó el análisis de datos de manera artesanal. Fuente: Tabla adaptada de Hernández y Mendoza (2018).

4.4. Soporte de categorías

El soporte de categorías comprende un resumen de la totalidad de categorías que se lograron definir en el trabajo de campo, información que a la vez fue sintetizada en temas, la cual agrupaba a las categorías que se relacionaban entre sí, lo cual permitió una adecuada interpretación de la realidad estudiada.

Tabla 10

Soporte de categorías.

Categorías	Subcategoría	Patrones	Descripción
	Elementos de seguridad	Unidades maniobra de infantería	Constituyen la base del sistema de seguridad del Área de Servicios, al ocupar los puestos de vigilancia y conformar las patrullas de reconocimiento de la zona.
		Unidades de reconocimiento de caballería	Realizan tareas de Inteligencia, Vigilancia y Reconocimiento en el Área de Servicios, y dispone de una movilidad táctica que le permite realizar desplazarse hacia áreas críticas.
		Unidades de apoyo artillería	Proporcionan apoyo de fuegos, normalmente a solicitud de las unidades de infantería particularmente en las operaciones que se realizan para el mantenimiento y control del orden interno,
		Participación en el orden interno	Conjunto de acciones militares que realizan las unidades del Ejército para enfrentar diferentes amenazas como el T.I.D., la tala y minería ilegal, y últimamente la delincuencia organizada transnacional (DOT).

Organización de Brigada de Servicios	Apoyo de defensa a la autoridad civil	Participar en la gestión del riesgo de desastres	Tareas que realizan las unidades del Ejército para participar como elemento de Primera Respuesta, para lo cual debe de llevarse a cabo la preparación permanente en cooperación y colaboración con las autoridades competentes
		Participar en el desarrollo nacional	Constituyen las operaciones que contribuyen a enfrentar a las organizaciones criminales de las zonas fronterizas y afectan el desarrollo de la población.
		Organización	Es la planificación de la configuración orgánica de una fuerza o unidad militar, de manera ordenada, sistematizada, con la suficiente flexibilidad y adaptabilidad.
	Capacidades militares	Logística	Las limitadas vías de comunicación y las dificultades del terreno y CCMM, presentan una serie de dificultades al sistema de transporte.
		Equipamiento	Está conformado por el conjunto de plataformas y artículos que proporcionan los medios necesarios a los elementos de maniobra para el cumplimiento de su misión.
		Tareas	Una tarea se define como una actividad específica y medible que realiza una unidad militar, individuos u organizaciones
		Procedimientos	Son patrones establecidos que pueden ser aplicados repetidamente con poco o ningún discernimiento en una amplia variedad de circunstancias
Limitaciones para el apoyo al control del orden interno	Instalaciones logísticas	Doctrina	Se refiere al conjunto de principios esenciales acompañados de sus respectivas tácticas, técnicas, términos, procedimientos y símbolos que orientan las acciones del Ejército.
		Eje de abastecimiento	Constituye el área por donde se desplazará el abastecimiento, se encuentra conformado por las carreteras, ríos y rutas aéreas.
		Puntos de distribución	Son sitios donde se distribuyen directamente los suministros a los consumidores, prescindiendo de la necesidad de mantener niveles de almacenamiento.
		Puntos de abastecimiento	Se construyen instalaciones para proveer un abastecimiento limitado de artículos de alta demanda.
		Trenes del batallón	Son los órganos de ejecución del sistema logístico del Batallón, constituido por la Sección Abastecimiento, la Sección Mantenimiento y la Sección Sanidad.
		Características de la selva	Las características generales de la selva son: vegetación tupida, alto índice de lluvia, alta concentración de humedad, temperatura alta, diversidad de animales, aves e insectos y alto índice de enfermedades.
		Guía de Procedimientos	Operaciones en Selva

Tipos de operaciones	Las operaciones en selva pueden realizarse mediante el empleo de medios fluviales, terrestres, helitransportados y mixtos, de acuerdo al análisis de la situación táctica y a la Intención del Comandante.
----------------------	------------------------------------------------------------------------------------------------------------------------------------------------------------------------------------------------------------

Particularidades combate en selva	La Selva de por sí constituye un obstáculo para las operaciones, ya que el desplazamiento se verá canalizado por los Ríos y trochas existentes.
-----------------------------------	-------------------------------------------------------------------------------------------------------------------------------------------------

Nota: Se llevó a cabo el análisis de datos de forma manual. Adaptado de Hernández y Mendoza (2018).

4.5 Red semántica

Figura 9

Red Semántica



Nota: la red semántica agrupa los cinco temas que definen la realidad problemática de la 5ta Brigada de Servicios.

A continuación, se procedió a describir la red semántica respecto al empleo de la 5ta Brigada de Servicios en apoyo a la PNP para realizar el control del orden interno.

Elementos de seguridad

Los elementos de seguridad de la Brigada de Servicios son esenciales para operaciones de ADAC, desempeñando un papel crucial en la ocupación de Puestos de Vigilancia, control del orden interno. y patrullajes en zonas de alto tránsito. Aunque la brigada carecía de elementos de maniobra, asignó estas tareas a sus elementos de seguridad, mostrando flexibilidad operativa, a pesar de la falta de capacidades.

Apoyo de Defensa a la Autoridad Civil (ADAC)

En el pasado, la Brigada de Servicios enfrentó el desafío de participar en operaciones de ADAC, a pesar de no contar con doctrina, vehículos, personal, entrenamiento y equipamiento específico para acciones militares. La unidad, al seguir órdenes superiores durante situaciones de emergencia sanitaria, demostró su compromiso con el apoyo a la

Defensa a la Autoridad Civil, subrayando la necesidad de una planificación más específica para este tipo de escenarios.

Capacidades militares

Durante situaciones de emergencia, como la crisis sanitaria en la provincia de Maynas-Loreto, la Brigada de Servicios, especializada en tareas logísticas, sanidad y apoyo de personal para el sostenimiento de la V División de Ejército, se encontró desempeñando misiones para las cuales no estaba originalmente preparada. Aunque carecía de los medios y personal necesarios para tareas de control de población, la brigada improvisó recursos y capacitó a su personal para cumplir con la misión de apoyar a la PNO en el control del orden interno, destacando así su capacidad de adaptación a realizar acciones militares que normalmente son asignadas a las unidades de maniobra.

Instalaciones Logísticas

En experiencias anteriores, las limitaciones en la infraestructura del Batallón de Intendencia impactaron el abastecimiento, especialmente durante situaciones de emergencia como la crisis del COVID-19. La carencia de recursos como una Cámara Frigorífica y la rusticidad de las instalaciones logísticas dificultaron el almacenamiento y flujo de abastecimiento, subrayando la necesidad de una infraestructura moderna y puntos de abastecimiento adelantados con cámaras frigoríficas.

Operaciones en Selva

En episodios previos, las operaciones en selva pusieron de manifiesto la necesidad de un entrenamiento progresivo para el personal, especialmente aquellos provenientes de otras zonas. La demanda logística aumentada en estas áreas resaltó la importancia de contar con medios aéreos, pistas de aterrizaje y almacenes adelantados con cámaras frigoríficas para enfrentar los desafíos operativos. Las experiencias pasadas en conflictos subrayaron la necesidad de mejorar los procedimientos logísticos en terrenos selváticos antes de un conflicto en la región.

4.6 Triangulación

En el presente estudio se realizó la triangulación de técnicas cualitativas, contrastando la información obtenida de cada una de las técnicas empleadas, de esta manera se pudo contrastar la información por estamentos, pudiendo emplear conclusiones de segundo o tercer nivel, quiere decir las que son producto del cruce de las conclusiones categoriales y que permitirían expresar los resultados de las preguntas surgidas desde las interrogantes centrales que guían el estudio; de esta manera se realizó una integración de los datos triangulados, disponiendo de esta manera de un cuerpo coherente para la elaboración de los productos de la investigación (Cisterna, 2005).

Tabla 31

Matriz de triangulación por técnicas cualitativas por subcategorías

	Entrevista semiestructurada	Observación directa	Indagación documental	Síntesis integrativa
Elementos de seguridad	El empleo de los elementos de seguridad de la Brigada de Servicios permite disponer de una organización con las capacidades necesarias para cumplir las tareas que realizan para cumplir las operaciones ADAC como la ocupación de Puestos Vigilancia, la conformación de la C.I.R.D., la ejecución de patrullaje disuasivo en la zona de frontera para evitar el ingreso de extranjeros.	La Brigada de Servicios al no disponer de elementos de maniobra debe de asignar este tipo de tareas a los elementos de seguridad orgánicos, toda vez que en unidades de guarnición la seguridad del Área de Servicios no es necesaria; sin embargo, debido a su ubicación geográfica, esta G.U.C. debe de realizar operaciones en cumplimiento de los roles estratégicos institucionales.	De acuerdo a la doctrina vigente los elementos de seguridad de la Brigada de Servicios, se encuentran conformados por elementos de infantería, caballería blindada y artillería que son asignados por las unidades de maniobra al comando de la Brigada de Servicios; sin embargo, en el caso de la V D.E., no se dispone de algunos elementos que le permitan que esta G.U.C. tenga estos medios para las operaciones de ADAC	Los elementos de seguridad constituyen organizaciones proporcionadas a la Brigada de Servicios para proporcionar seguridad al Área de Servicios; sin embargo, en el caso de la 5ta Brigada de Servicios, no se dispone de estos elementos; asimismo, estos elementos pueden cumplir tareas relacionadas a las operaciones de A.D.A.C, puesto que en guarnición el Área de Servicios no necesita elementos de seguridad.
Apoyo de defensa a la autoridad civil	Las operaciones de ADAC consideran el empleo de las unidades del Ejército para cumplir tareas particulares que permiten el cumplimiento de los Roles Estratégicos Institucionales, el cumplimiento de estas	Se puede observar que el personal de oficiales, supervisores, técnicos y suboficiales no tienen un entendimiento sobre las operaciones de Mantenimiento y control del Orden interno, Apoyo al	En este tipo de operaciones se considera la participación de la fuerza en el control del orden interno, en operaciones contraterroristas en zonas declaradas en emergencia, en simultaneo con operaciones y acciones contra el T.I.D., la	La realización de las operaciones de ADAC, constituyen el conjunto de tareas que realizan las unidades del Ejército para cumplir los roles estratégicos institucionales; sin

	<p>tareas implica el desarrollo de capacidades y la adecuación de las capacidades del Ejército del Perú para cumplir los roles estratégicos institucionales.</p>	<p>SINAGERD y apoyo al desarrollo nacional, toda vez que esta G.U.C., normalmente realiza tareas de abastecimiento a la G.U. B., en operaciones militares.</p>	<p>protección de Activos Críticos Nacionales (ACN) y problemas por la degradación del medio ambiente en Áreas Naturales Protegidas (ANP) y de las Áreas Críticas de Frontera (ACF)</p>	<p>embargo, aun la doctrina no ha sido difundida y no se han llevado programas de capacitación que permitan cumplir de manera eficiente las tareas de control del O.I., acciones en apoyo al SINAGERD y al D.N.</p>
<p>Capacidades militares</p>	<p>La Brigada de Servicios tiene como tarea principal, el planeamiento y ejecución de tareas logísticas que permitan mantener el sostenimiento de una División de Ejército o ejército de Operaciones; sin embargo, de acuerdo al cumplimiento de los roles estratégicos institucionales y por su ubicación geográfica puede realizar operaciones o acciones militares en su Área de operaciones.</p>	<p>.Se puede evidenciar que la Brigada de Servicios no dispone de los medios logísticos ni del personal necesario que le permita realizar tareas de Control de la población; sin embargo se cumplieron este tipo de tareas debido a la recepción de la orden del escalón superior, por lo cual se improvisaron los medios y se capacito al personal, cumpliendo los objetivos del comando de la V D.E.</p>	<p>Se pudo constatar en los documentos normativos de la Brigada de Servicios, que esta unidad no se encuentra en condiciones de realizar tareas que normalmente ejecutan las unidades de maniobra; de esta forma se revisaron las apreciaciones de la situación, planes de operaciones, el Procedimiento Operativo Vigente (POV) de la brigada, no encontrando doctrina o lecciones aprendidas sobre acciones militares.</p>	<p>Las capacidades militares de la Brigada de Servicios no han sido desarrolladas para realizar tareas relacionadas a las operaciones en apoyo de Defensa a la Autoridad Civil (ADAC); sin embargo, a pesar de la falta de vehículos, personal, entrenamiento, equipamiento y doctrina de Acciones Militares, se cumplió el misionamiento asignado por el escalón superior durante la emergencia sanitaria en la provincia de Maynas-Loreto.</p>

	Entrevista semiestructurada	Observación directa	Indagación documental	Síntesis integrativa
Instalaciones logísticas	La infraestructura es una limitación debido a que el Batallón de Intendencia necesita de recursos para que al abastecimiento se realice de la mejor manera, por ejemplo, no cuenta con una Cámara Frigorífica para la conservación de los artículos sobre todo víveres frescos para el abastecimiento a todas las unidades que son parte del Sistema de Vigilancia de fronteras de la V D.E.	Las instalaciones logísticas del Batallón de Intendencia son de material rustico, n se dispone un número adecuado de almacenes que permitan almacenar los productos cárnicos que van a ser enviados las unidades de frontera; asimismo, las unidades receptoras tampoco disponen de este tipos de instalaciones, lo cual dificulta que se pueda mantener el flujo de abastecimiento a esta zona.	Entre las principales vías de comunicaciones se debe de considerar a la hoya hidrográfica del Amazonas con su extensa red de ríos que afluyen en él, proporciona las principales vías de comunicación fluvial hacia y desde las unidades de frontera; la mayoría de los ríos de la zona son navegables, aunque en determinadas épocas del año esta se ve dificultada por la pérdida de agua que ocurre entre junio y octubre.	Se requiere disponer de una infraestructura logística moderna que permita conservar particularmente los víveres frescos; asimismo, es necesario de que se disponga de Puntos de abastecimiento adelantados que también dispongan de cámaras frigoríficas para el almacenamiento de los víveres frescos, considerando que debido al calor tienden a descomponerse a una mayor velocidad que en la costa.
	Entrevista semiestructurada	Observación directa	Indagación documental	Síntesis integrativa
Operaciones en Selva	La selva por sus efectos requiere que el personal reciba un entrenamiento progresivo y adecuado que le permita supervivir y poder cumplir con la misión; en especial el personal procedente de otras zonas que ingresa a filas. Los	Las operaciones en selva demandan una exigencia mayor para los esfuerzos logísticos, puesto que en caso no se disponga de medios aéreos (Helicópteros y aviones), así como las respectivas pistas de aterrizaje, se debe disponer	No se dispone de procedimientos a seguir para actuar en operaciones de control de orden interno en apoyo y defensa de la autoridad civil (ADAC)	Las experiencias en el conflicto del Alto Cenepa, han evidenciado las falencias existentes en los procedimientos de abastecimiento en terreno selvático; es necesario mejorar estos

combatientes que llegan en refuerzo deben seguir un período de aclimatación y adaptación progresivo.

de almacenes adelantados que dispongan de cámaras frigoríficas para los recursos cárnicos y vegetales.

procedimientos, antes que exista un conflicto en esta zona, que exija implementar procedimientos logísticos durante las operaciones militares. No se dispone de procedimientos a seguir para actuar en operaciones de control de orden interno en apoyo y defensa de la autoridad civil (ADAC)

Capítulo V: Dialogo teórico-empírico

Respecto al primer objetivo de describir la organización la 5ta Brigada de Servicios para el apoyo a la Policía Nacional del Perú en el control del orden interno en la provincia de Maynas – Loreto, 2020, las brechas encontradas fueron las siguientes:

Elementos de seguridad

De acuerdo a la doctrina vigente, la Brigada de Servicios dentro de su organización dispone de elementos de seguridad conformados por elementos de infantería, caballería y artillería de las unidades orgánicas de la GUB.; estos elementos proporcionan seguridad al Área de Servicios, con relación la composición de los elementos de seguridad el ME 1-410 Brigada de Servicios, 2016, p. 3-25 sostiene los siguiente:

La composición de estas fuerzas es variable, dependiendo la cantidad, tipo y magnitud de las unidades que se asignen para este fin, la situación táctica, las posibilidades del enemigo que pueden interferir las operaciones de apoyo administrativo, de la cantidad, magnitud e importancia de los puntos sensibles e instalaciones por defender y de la disponibilidad de unidades de combate y apoyo de combate (ME 1-410 Brigada de Servicios, 2016, p. 3-25)

De esta manera, estas unidades pueden disponer de organizaciones de maniobra, reconocimiento y apoyo de fuegos, con la finalidad de participar de manera independiente en tareas de seguridad; para la participación de las operaciones en ADAC, se necesita emplear a estas unidades como elementos de maniobra, para lo cual se debe de disponer de unidades de maniobra en la organización de la brigada de servicios, que si bien es cierto es una Gran Unidad de apoyo administrativo, es necesario que esté preparada para realizar acciones militares sobre la base de una unidad de maniobra

Figura 10

FFAA apoyan a la PNP durante la Covid 19



Nota: El apoyo a la PNP fue muy importante para controlar a la población durante la Covid 19.

Apoyo de Defensa a la Autoridad Civil

Actualmente el empleo de las unidades del Ejército se guía de los manuales fundamentales, en los cuales se contemplan cuatro (04) tipos de operaciones: Operaciones ofensivas, operaciones defensivas, operaciones de estabilidad y operaciones de Apoyo de Defensa a la Autoridad Civil (ADAC.); en este sentido, las operaciones de control de la población que realizó la 5ta Brigada de Servicios se encuentran enmarcada en las operaciones ADAC.

Las operaciones ADAC que realizan las unidades de la V DE, están enmarcadas en el cumplimiento de los roles estratégicos institucionales Mantenimiento y Control del Orden Interno, apoyo al Sinagerd y apoyo al Desarrollo Nacional; la V DE particularmente en las que están dirigidas a mantener y controlar el orden interno; en tal sentido, si bien la misión principal de la Brigada de Servicios es el cumplimiento de tareas de abastecimiento, también es necesario que esta GUC. desarrolle capacidades para las operaciones ADAC. Al respecto la brecha identifica es que no se disponía de guías de procedimientos que contribuyan a un eficaz empleo de la Brigada de Servicios en acciones militares, porque estas tareas no estaban contempladas dentro de su misionamiento, al ser una unidad de servicio y de apoyo administrativo.

Figura 11

Operaciones Terrestres unificadas

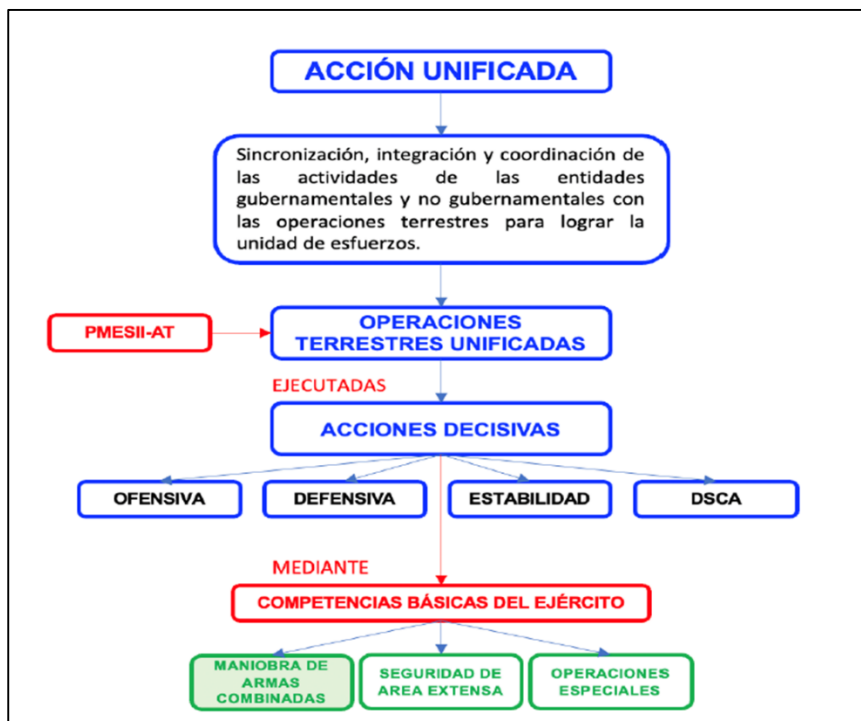

Nota: las acciones terrestres unificadas contemplan las operaciones de apoyo a la autoridad civil. Fuente: MD 3-0 Operaciones y Acciones Terrestres Unificadas.

La doctrina generalizada que se dispone es limitada para el despliegue de unidades administrativas en acciones militares durante la emergencia sanitaria. Ante ello es necesario disponer de un enfoque más específico y fortalecido para optimizar el empleo de la Brigada de Servicios en situaciones de crisis. Las demandas urgentes generadas por la emergencia requerían una movilización efectiva de todos los medios militares disponibles, subrayando así la importancia de mejorar la preparación y la capacidad de respuesta de estas unidades administrativas, siendo necesario disponer de una guía de procedimientos para el empleo de la Brigada de Servicios en apoyo a la Policía Nacional del Perú para el control del orden interno.

Los hallazgos respecto al segundo objetivo de analizar cuáles fueron las limitaciones que afectaron el empleo de la 5ta Brigada de Servicios en apoyo a la Policía Nacional del Perú para el control del orden interno en la provincia de Maynas – Loreto, 2020.

Los resultados obtenidos en el estudio sobre la 5ta Brigada de Servicios en Maynas-Loreto durante el año 2020 proporcionan una evidencia concreta de las deficiencias y desafíos enfrentados por esta Brigada en el contexto del control del orden interno durante la pandemia de COVID-19.

Diez (2021) destacó la importancia de integrar las labores relacionadas con la pandemia dentro del marco de la seguridad nacional, enfatizando la necesidad de aprovechar las capacidades organizativas y estructurales de las instituciones armadas. En concordancia con este enfoque, el estudio reveló que la 5ta Brigada de Servicios participó en el control del orden interno durante la crisis sanitaria en Maynas-Loreto en 2020. Sin embargo, se evidenciaron deficiencias en sus capacidades operativas y organizativas, lo que sugiere que, a pesar de su integración en la respuesta, su efectividad se vio comprometida por limitaciones internas, como la falta de preparación y recursos logísticos adecuados.

Rosales (2021) resaltó la necesidad de fortalecer la preparación para crisis sanitarias, enfocándose en mejorar la capacidad de respuesta de las instituciones frente a emergencias de salud pública. En este contexto, el estudio identificó deficiencias en la preparación del personal y la disponibilidad de recursos logísticos durante las operaciones de control del orden interno realizadas por la 5ta Brigada de Servicios en Maynas-Loreto. Esto subraya la importancia de mejorar la preparación de las unidades militares para enfrentar eficazmente situaciones de crisis como la pandemia de COVID-19, asegurando que estén debidamente equipadas y capacitadas.

Huanilo (2021) enfatizó la importancia de capacitar al personal militar en metodologías de planeamiento militar y mejorar el equipamiento y el comando y control. Estos aspectos están estrechamente relacionados con las limitaciones identificadas en el estudio sobre la 5ta Brigada de Servicios. La falta de preparación y recursos adecuados afectó la capacidad de esta unidad para planificar y ejecutar de manera efectiva las operaciones de control del orden

interno, lo que subraya la necesidad de mejorar estos aspectos en el futuro para garantizar una respuesta más eficaz y coordinada ante crisis y emergencias.

Ludeña (2021) resaltó la necesidad de preparar al personal militar para llevar a cabo acciones de control y seguridad de la población. Este aspecto se relaciona directamente con los resultados del estudio sobre la 5ta Brigada de Servicios, donde se identificaron deficiencias en la preparación y los recursos logísticos adecuados para llevar a cabo estas tareas de manera efectiva. Esto destaca la importancia de contar con un personal debidamente capacitado y equipado para enfrentar crisis y amenazas internas, asegurando así una respuesta efectiva y segura.

Aguilar et al. (2019) identificaron desafíos significativos en la capacidad de respuesta del Ejército del Perú en apoyo a la Policía Nacional, destacando la necesidad de mejorar el marco legal, el equipamiento disponible y la actualización en la doctrina militar. Estos desafíos se reflejaron en los resultados del estudio sobre la 5ta Brigada de Servicios, donde las limitaciones en el equipamiento, la preparación del personal y la doctrina militar aplicada durante las operaciones de control del orden interno evidenciaron la necesidad de mejorar estos aspectos para fortalecer la capacidad de respuesta del ejército en situaciones de crisis y emergencias.

Las limitaciones que afectaron el empleo de la 5ta Brigada de Servicios en apoyo a la Policía Nacional del Perú en el control del orden interno radican en la falta de capacidades por ser una unidad netamente de apoyo administrativo, y doctrinariamente no tiene misionamiento para acciones militares, sin embargo operacionalmente, la V DE le asignó áreas de responsabilidad para su empleo durante la pandemia por el Covid 19, denotándose que ante la emergencia, se realiza el empleo de todos los medios, incluidas unidades de apoyo administrativo, lo cual afectó severamente su empleo.

Finalmente, los resultados del estudio sobre la 5ta Brigada de Servicios en Maynas-Loreto durante el año 2020 proporcionaron evidencia concreta de las deficiencias y desafíos enfrentados por esta unidad en el contexto del control del orden interno durante la pandemia de COVID-19. Estos resultados, en línea con los hallazgos de los autores citados, subrayan la importancia de mejorar la preparación, la capacitación y el equipamiento de las unidades militares para enfrentar eficazmente crisis y amenazas internas y externas.

Capacidades militares

Las capacidades militares de la 5ta Brigada de Servicios han sido desarrolladas para operaciones de sostenimiento, teniendo en consideración que esta Gran Unidad realiza estas operaciones en un ambiente particular como lo es la selva, lo cual dificulta el cumplimiento de los aspectos doctrinarios relacionados al empleo de la Brigada de Servicios; sin embargo, debido a su ubicación geográfica la Brigada de Servicios fue misionada para realizar acciones militares de control de la población, durante la emergencia sanitaria, cumpliendo de manera

eficiente las tareas asignadas, pero denotando algunas deficiencia que dificultaron cumplir la misión asignada; de esta manera, se pudo evidenciar lo siguiente:

En la organización de la Brigada de Servicios no dispone de un elemento en particular que pueda ser empleado para cumplir tareas relacionadas a las acciones militares, puesto que la mayoría de los medios está empeñado a cumplir tareas logísticas. La logística durante la ejecución de las acciones militares no fue eficiente, toda vez que los equipos de protección personal no estaban completos; asimismo, el material de bioseguridad fue limitado, poniendo en riesgo la salud del personal; de igual manera los uniformes del personal no fueron suficientes, puesto que debido al continuo uso se desgastaron rápidamente.

Instalaciones logísticas

La infraestructura en la 5ta Brig Servicios es una limitación debido a que se necesita recursos para que al abastecimiento se realice de la mejor manera, por ejemplo, una Cámara Frigorífica para la conservación de los artículos sobre todo víveres frescos para el abastecimiento a todas las unidades que son parte del Sistema de Vigilancia de fronteras de la V DE. Las instalaciones logísticas de la brigada en su mayoría, son de material rustico, no se dispone un número adecuado de almacenes que permitan almacenar los productos que van a ser enviados las unidades de frontera; asimismo, las unidades receptoras tampoco disponen de este tipo de instalaciones, lo cual dificulta que se pueda mantener el flujo de abastecimiento a esta zona. Entre las principales vías de comunicaciones se debe de considerar a la hoya hidrográfica del Amazonas con su extensa red de ríos que afluyen en él, proporciona las principales vías de comunicación fluvial hacia y desde las unidades de frontera; la mayoría de los ríos de la zona son navegables, aunque en determinadas épocas del año esta se ve dificultada por la pérdida de agua que ocurre entre junio y octubre

El tercer objetivo de formular una guía de procedimientos para el empleo de la Brigada de Servicios en acciones militares para el control del orden interno en Apoyo a la Policía Nacional. Denoto la necesidad de disponer de esta guía para un desarrollo eficaz de las acciones militares en apoyo de la PNP.

Operaciones en selva

La 5ta Brig Servicios en operaciones en la selva por sus efectos, requiere que el personal reciba un entrenamiento progresivo y adecuado que le permita supervivir y poder cumplir con la misión; en especial el personal procedente de otras zonas que ingresa a filas. Los combatientes que llegan en refuerzo deben seguir un período de aclimatación y adaptación progresivo. Estas operaciones demandan una exigencia mayor para los esfuerzos logísticos, puesto que en caso no se disponga de medios aéreos (Helicópteros y aviones), así como las respectivas pistas de aterrizaje, se debe disponer de almacenes adelantados que dispongan de cámaras frigoríficas para carne y vegetales.

La 5ta Brig Servicios, no dispone de procedimientos a seguir para actuar en operaciones de control de orden interno en apoyo y defensa de la autoridad civil (ADAC)

Capítulo VI: Conclusiones y recomendaciones

6.1. Conclusiones

De acuerdo al Objetivo Específico1: Conocer la organización la 5ta Brigada de Servicios para el apoyo a la Policía Nacional del Perú en el control del orden interno en la provincia de Maynas – Loreto, 2020.

Elementos de seguridad

La organización de la 5ta Brigada de Servicios para la ejecución de acciones militares en apoyo a la PNP fue configurada en apoyo con patrullas , las cuales estaban conformadas por 8 efectivos, los cuales actuaban en diferentes sectores del área de responsabilidad, para garantizar el distanciamiento social, así como asegurar el orden interno, protegiendo los servicios públicos esenciales y demás puntos de aplicación dispuestos por el Escalón Superior como mercados, bancos y zonas de alta concurrencia de personas. En este contexto es que la Brigada de Servicio pese a no tener una organización para realizar acciones militares, por ser una Gran Unidad de apoyo administrativo, se vio forzada a desplegar sus Batallones de los Servicios Logísticos en su área de responsabilidad, para contribuir con el apoyo a la Policía Nacional del Perú en el control del orden interno en el contexto de pandemia.

Tabla 4

Organización de la 5ta Brigada de Servicios

Unidad	Distrito
Batallón de intendencia N° 115	Belén, Fernando Lores, Indiana, Las Amazonas, Alto Nanay y parte de Iquitos de la provincia de Maynas
Batallón de Material de Guerra N° 115	Fernando Lores de la provincia de Maynas
Compañía de Comunicaciones N° 115, la Compañía Comando N° 115	en parte de Iquitos de la provincia de Maynas
Compañía de Ingeniería N° 115- Compañía Comando N° 115	Belén de la provincia de Maynas
Compañía de Sanidad N° 115	Sala de aislamiento en el Puesto de Comando y tareas de desinfección

Las principales limitaciones se presentaron en el empleo táctico de las patrullas, toda vez que la Brigada de Servicios no dispone de unidades orgánicas con las capacidades militares que les permitiera realizar tareas de control del orden interno, por lo cual no tenía la organización, la preparación y el entrenamiento necesario para las contingencias que podían presentarse durante la ejecución de las acciones militares; asimismo, el POV de la Brigada no contempla su empleo para acciones militares en apoyo a la PNP.

Apoyo de Defensa a la Autoridad Civil (ADAC)

Las necesidades identificadas durante el empleo de la Brigada de Servicios en acciones militares, específicamente en apoyo a la Policía Nacional del Perú para el control del orden interno en la provincia de Maynas-Loreto, durante la pandemia de COVID-19,

resaltaron la importancia de adaptar sus capacidades para cumplir con las tareas de Apoyo de Defensa a la Autoridad Civil (ADAC). Estas tareas involucraron el control del orden interno, el apoyo al Sistema Nacional de Gestión del Riesgo de Desastres (Sinagerd) y el respaldo al desarrollo nacional. Sin embargo, la falta de una doctrina difundida y programas de capacitación adecuados dificultó el entendimiento y la ejecución eficiente de estas operaciones por parte del personal de la brigada. Este escenario evidenció la necesidad urgente de desarrollar y difundir una doctrina clara, así como de implementar programas de capacitación específicos que permitan a la Brigada de Servicios adaptarse y desempeñarse de manera efectiva en situaciones de ADAC en el futuro.

Según el objetivo específico 2: Analizar cuáles fueron las limitaciones que afectaron el empleo de la 5ta Brigada de Servicios en apoyo a la Policía Nacional del Perú para el control del orden interno en la provincia de Maynas – Loreto, 2020.

Capacidades militares

La 5ta Brigada de Servicios es una Gran Unidad (GU) de apoyo administrativo, la cual participo con limitaciones en las tareas en apoyo a la PNP para el control del orden interno, durante la ejecución de las Acciones Militares se pudo evidenciar que esta GU no dispone de las capacidades militares necesarias para desempeñarse como una unidad de maniobra y ejecutar Acciones Militares, siendo necesario que esta GU pueda responder a las necesidades operacionales del Comando de la V DE, considerando que el Comando del Ejército, en la actualidad viene impulsando que las unidades puedan participar en operaciones y acciones militares de acuerdo al cumplimiento de los roles estratégicos institucionales, considerando que por ubicación geográfica, el Ejército dispone de unidades en la mayoría de ciudades del país, por lo cual se debe de disponer de organizaciones militares con la capacidad de participar de apoyar a la población en caso de alguna emergencia.

Instalaciones logísticas

Durante la pandemia en el departamento de Loreto, la 5ta Brigada de Servicios enfrentó una serie de desafíos significativos en el despliegue de su infraestructura logística para brindar apoyo a las unidades orgánicas desplegadas en la región. La falta de almacenes adecuados fue una de las principales problemáticas. La carencia de instalaciones apropiadas para almacenar suministros esenciales, especialmente aquellos que requerían condiciones especiales de conservación, como alimentos perecederos y material médico, dificultaba enormemente la capacidad de la brigada para mantener un inventario adecuado y garantizar la disponibilidad oportuna de recursos.

Además, la ausencia de puntos de distribución avanzados representaba otro obstáculo importante. La falta de una red de puntos de distribución dificultaba la entrega eficiente de suministros a las unidades desplegadas en la línea de frontera, y que eran de

difícil acceso. Esta limitación logística no solo afectaba la capacidad operativa de las unidades, sino que también ponía en riesgo la seguridad y el bienestar del personal militar en el terreno, así como la capacidad de respuesta ante la emergencia sanitaria

Otro aspecto crítico fue la falta de una planificación logística integral. La gestión de los recursos y la distribución de suministros se realizó con limitaciones. La falta de un enfoque logístico estratégico dificultaba la capacidad de la Brigada para anticipar y satisfacer las necesidades operativas de las unidades en el terreno de manera efectiva, lo que resultaba en retrasos en la entrega de suministros vitales y en la respuesta en el contexto de la Covid 19.

De acuerdo al Objetivo Específico 3 de formular una guía de procedimientos para el empleo de la Brigada de Servicios en acciones militares para el control del orden interno en Apoyo a la Policía Nacional.

Operaciones en Selva

Se evidencio la ausencia de un manual de empleo específico para la Brigada de Servicios en operaciones en selva, enfocado en acciones militares, representó una limitación significativa para su despliegue efectivo en apoyo a la Policía Nacional del Perú durante la pandemia de COVID-19. Esta carencia doctrinaria implicó que la brigada no estuviera debidamente preparada ni capacitada para enfrentar las demandas operativas y logísticas requeridas en un entorno selvático, especialmente en un contexto de crisis como el generado por la pandemia. La falta de directrices claras y procedimientos establecidos para operaciones en selva dificultó la planificación y ejecución de tareas logísticas, así como la coordinación con otras unidades militares y civiles involucradas en el control del orden interno. Esta limitación doctrinaria resalta la necesidad de desarrollar y actualizar manuales de empleo que aborden las diversas contingencias y escenarios operativos a los que podría enfrentarse la Brigada de Servicios, garantizando así su capacidad para cumplir eficazmente con su misión en situaciones de crisis y emergencia.

Asimismo, al término del trabajo de campo, se conoció la ausencia de una guía de procedimientos específica para el empleo de la Brigada de Servicios en situaciones operativas como las enfrentadas durante el apoyo a la Policía Nacional del Perú en la provincia de Maynas-Loreto durante la pandemia de COVID-19. Esta carencia representó un desafío importante para la eficacia operativa de la Brigada, ya que dificultaba su capacidad para planificar, coordinar y ejecutar acciones militares de manera eficiente y coordinada. La necesidad de una guía de procedimientos adecuada se hizo aún más evidente dada la complejidad y la urgencia de las acciones militares en apoyo a la PNP llevadas a cabo, resaltando la importancia de desarrollar y establecer procedimientos claros y estandarizados que puedan orientar las acciones de la Brigada en futuras misiones de apoyo y respuesta ante crisis y emergencias.

Como conclusión general al presente trabajo: Analizar el empleo de la 5ta Brigada de Servicios en apoyo a la Policía Nacional del Perú, para el control del orden interno en la provincia de Maynas-Loreto, 2020.

La 5ta Brigada de Servicios tuvo un papel crucial en el contexto del apoyo a la Policía Nacional del Perú para el control del orden interno en la provincia de Maynas-Loreto durante el año 2020. Aunque originalmente diseñada como una unidad de apoyo administrativo y logístico, la brigada se vio obligada a adaptarse rápidamente a las nuevas demandas operativas derivadas de la emergencia sanitaria y las necesidades de seguridad pública en la región. Su empleo se centró en proporcionar apoyo logístico y desplegar patrullas de seguridad en apoyo a la PNP en su área de responsabilidad. Esto incluyó tareas como el abastecimiento de víveres, la gestión de recursos y la prestación de seguridad en áreas críticas para mantener el orden público. Además, la brigada se vio involucrada en acciones militares directas, a pesar de no estar inicialmente preparada para estas operaciones.

Sin embargo, el empleo de la 5ta Brigada de Servicios también estuvo marcado por una serie de limitaciones. La falta de equipamiento adecuado, la carencia de doctrina específica para operaciones de control del orden interno y la improvisación de procedimientos logísticos fueron algunos de los desafíos enfrentados por la brigada. A pesar de estas limitaciones, la brigada demostró una capacidad notable para adaptarse a las circunstancias y cumplir con las tareas asignadas.

6.2. Recomendaciones

Con relación a la conclusión Nº 1

Se recomienda que el negociado de Planes y Operaciones de la Brigada de Servicios gestionar ante la V División de Ejército la asignación de un Batallón de Selva que permita llevar a cabo las acciones militares que sean encomendadas a la Brigada. Actualmente, la Brigada dispone únicamente de batallones de los Servicios Logísticos, los cuales están exclusivamente capacitados para realizar operaciones de apoyo administrativo. Adicionalmente, carecen de la formación y capacidades necesarias para el control del orden interno, tarea que normalmente realizan las unidades de maniobra. Por lo tanto, resulta imprescindible contar con un Batallón de Infantería como unidad orgánica de la 5ta Brigada de Servicios, con el fin de desarrollar de manera eficaz acciones militares y participar en operaciones ADAC de manera efectiva.

Con relación a la conclusión Nº 2

Se recomienda que la Sección Logística de la Brigada de Servicios realice las gestiones correspondientes ante la V División de Ejército, para asegurar la provisión de los medios logísticos necesarios para que la Brigada pueda participar eficazmente en acciones militares de ADAC, específicamente en el apoyo a la PNP para el control del orden interno.

Esto implica garantizar el suministro de armas no letales para el control de la población, equipo contra disturbios civiles y equipamiento especial para proteger la salud del personal militar de amenazas como la Covid-19. Además, se sugiere asignar equipo de campaña disuasivo y desarrollar una cadena logística desplegada que permita establecer instalaciones logísticas avanzadas para el apoyo administrativo a las unidades orgánicas ubicadas en la zona de frontera, a fin de no afectar el apoyo administrativo y realizarlo de manera adecuada en el lugar y momento oportuno, satisfaciendo las necesidades de las unidades orgánicas de la V División de Ejército.

Con relación a la conclusión N° 3

Es esencial que el jefe de la establecer protocolos claros y detallados para el empleo de la Brigada de Servicios en diversas situaciones operativas, incluyendo acciones militares y apoyo a la autoridad civil durante emergencias como pandemias. Estos protocolos deben abordar aspectos como la organización y despliegue de unidades, el suministro de recursos logísticos, la coordinación con otras unidades y agencias gubernamentales, y las medidas de seguridad y protección del personal. Además, es fundamental que estos protocolos se documenten y materialicen en una guía de procedimientos oficial, que sirva como referencia para el personal de la brigada y como herramienta para la planificación y ejecución de operaciones. Esta guía debe ser accesible y estar actualizada regularmente para reflejar las mejores prácticas y lecciones aprendidas en el campo. Al establecer y seguir estos protocolos y procedimientos, la Brigada de Servicios puede mejorar su capacidad de respuesta y desempeño en situaciones de crisis y emergencias, garantizando así la eficacia y seguridad de sus operaciones.

Con relación a la conclusión N° 4

Es esencial que la Sección de Instrucción y entrenamiento realice una actualización de la doctrina en relación con el empleo de la Brigada de Servicios en acciones militares para apoyar a la Policía Nacional del Perú (PNP) ante el Comando de educación y Doctrina del Ejército. Esta actualización permitirá desarrollar capacidades específicas que sean necesarias para su empleo efectivo en situaciones de control del orden interno. La doctrina actualmente existente no aborda adecuadamente las operaciones de apoyo a la PNP, lo que impide que la Brigada de Servicios esté completamente preparada y haya desarrollado capacidades para cumplir con estas funciones de manera eficaz. Al actualizar la doctrina, se pueden identificar las necesidades de formación, entrenamiento y equipamiento que la Brigada requiere para desempeñarse de manera óptima en este tipo de acciones militares, asegurando así una respuesta más eficiente y coordinada ante crisis y emergencias.

Bibliografía

- (CCFFAA), C. C. (2016). *Guía metodológica de diseño de la Fuerza. Ministerio de Defensa, Gobierno nacional.* Lima, Perú.
- (N°003), D. S. (2020). *Reglamento del Decreto Legislativo N° 1095 que establece reglas de empleo y uso de la Fuerza por parte de las Fuerzas Armadas en el territorio nacional.* . Lima, Perú: Ministerio de Defensa, Gobierno nacional.
- (N°1095), D. L. (2010). *Reglas de empleo y uso de la Fuerza por parte de las Fuerzas Armadas en el territorio nacional.* . Lima, Perú: Congreso de la República.
- Aguilar, R. A. (2019). *Capacidad de respuesta del Ejército del Perú en apoyo a la Policía nacional en el control del orden interno.* Obtenido de Escuela superior de Guerra del Ejército: <http://repositorio.esge.edu.pe/handle/20.500.14141/200>
- Anzelini, L. (2022). Fuerzas armadas y pandemia en Argentina (2020-2021): profesionalización militar ante la asignación de misiones subsidiarias. *URVIÓ. Revista Latinoamericana de Estudios de Seguridad* , (32), 42–58, <https://doi.org/10.17141/urvio.32.2022.4992>.
- Arteaga, F. (2020). La gestión de pandemias como el Covid 19 en España: ¿enfoque de salud o de seguridad? *Real Instituto Elcano*.
- Astudillo, C. (Lima, Perú de 2017). *Un ensayo sobre la seguridad y la defensa en el Perú, nuevas amenazas, nuevos roles.* Obtenido de Escuela conjunta de las Fuerzas Armadas, Ministerio de Defensa.
- Ballesteros, B. (2014). Reflexión sobre la teoría de la sociedad del riesgo. *Revista Cielo*, 203-215. Obtenido de http://www.scielo.org.bo/scielo.php?script=sci_arttext&pid=S0040-29152014000200008&lng=es&nrm=iso
- Ballesteros, M. Á. (2016). En busca de una Estrategia de Seguridad Nacional, Instituto Español de Estudios Estratégicos. *Ministerio de Defensa* , 92.
- Ballesteros, T. (2014). Reflexión sobre la teoría de la sociedad del riesgo. *Revista de Temas Sociales*(35), 203-2015. doi:http://www.scielo.org.bo/scielo.php?script=sci_arttext&pid=S0040-29152014000200008&lng=es&nrm=iso
- Bonilla, E. R. (1997). *Más allá del dilema de los métodos. La Investigación en las ciencias sociales.* Buenos Aires: Ediciones Uniandes. Edit. Norma.
- Cerón, A. y Rico, Y. Nuevos roles militares y otras medidas asociadas a la gestión del riesgo en relación con la pandemia de la covid-19 en Colombia. (2021). *Revista Ciencia y Poder Aereo*, 17 (1), 116-127. Obtenido de <https://doi.org/10.18667/cienciaypoderaereo.745>
- Cisterna, F. (2005). *Categorización y triangulación como procesos de validación del conocimiento en investigación cualitativa.* *Theoria*, 14(1), 61-71. Obtenido de <https://www.redalyc.org/pdf/299/29900107.pdf>
- Diez, J. (2021). La capacidad militar de las Fuerzas Armadas y los derechos fundamentales de las personas en el contexto de la respuesta frente a la Covid 19. *Revista de Ciencia e Investigación en Defensa – CAEN.* (2) 1. 20-30. Obtenido de [HTTPS://ORCID.ORG/0000-0002-9010-0835](https://ORCID.ORG/0000-0002-9010-0835)

- Estratégicos, I. E. (2020). *Las Fuerzas Armadas ante la Covid -19: ¿un nuevo entorno en el marco de las operaciones internacionales de la Unión Europea?*
- Flick, U. (2012). *Introducción a la investigación cualitativa*. Obtenido de Madrid: España. Ediciones Morata: <https://investigacionsocial.sociales.uba.ar/wp-content/uploads/sites/103/2013/03/INVESTIGACIONCUALITATIVAFLICK.pdf>
- Haas, D. (2022). Políticas de seguridad y defensa durante la pandemia de COVID-19: lecciones aprendidas por México, Estados Unidos y Canadá. *Revista científica de Estudios en Seguridad y Defensa*, 121-143. Obtenido de <https://esdeguerevistacientifica.edu.co/index.php/estudios/article/view/322/522>
- Hernández – Sampieri, R. y. (2018). *Metodología de la investigación, las rutas cuantitativa, cualitativa y mixta*.
- Huanilo, R. (2021). *Capacidad de respuesta de la 1ª Brigada de Fuerzas Especiales frente a nuevas amenazas caso de guerra bacteriología – pandemia*. . Obtenido de Escuela Superior de Guerra del Ejército – EPG. .
- Ludeña, E. (2021). *Participación del batallón de ingeniería de combate “Sacsayhuaman” y su influencia en la lucha contra la pandemia del Covid 19, 2020*. Obtenido de Instituto Científico y Tecnológico del Ejército – EPG.
- MINDEF. (2016). Resolución Ministerial (N° 1490) . *Aprueba la directiva general que definen los factores que conforman una capacidad militar y la tipología de las capacidades militares*. Lima, Perú: Ministerio de Defensa, Gobierno nacional.
- Monje, C. (2011). *Metodología de la investigación cuantitativa y cualitativa*. . Obtenido de Neiva. Universidad SurColombiana: <https://www.uv.mx/rmipe/files/2017/02/Guia-didactica-metodologia-de-la-investigacion.pdf>
- Montenegro, S. (2005). *La Sociología de la Sociedad del Riesgo: Ulrich Beck y sus Críticos*. . Obtenido de PAMPA, Universidad Nacional del Rosario. Revista Dialnet, (1), 117–130: <https://doi.org/10.14409/pampa.v1i1.3122>
- Ñaupas, H. V. (2013). *Metodología de la investigación cualitativa, cualitativa y redacción de la tesis*. Obtenido de http://www.biblioteca.cij.gob.mx/Archivos/Materiales_de_consulta/Drogas_de_Abuso/Articulos/MetodologiaInvestigacionNaupas.pdf
- Piza, N. A. (2019). *Métodos y técnicas en la investigación cualitativa. Algunas precisiones necesarias*. Obtenido de Revista Conrado, (15) 70 , pp. 455-459.: <http://scielo.sld.cu/pdf/rc/v15n70/1990-8644-rc-15-70-455.pdf>
- Resdal. (2020). *La labor de fuerzas militares en el contexto de crisis – covid 19*. . Obtenido de https://www.resdal.org/assets/resdal-boletin_covid-19n2_esp_final.pdf
- Rosales, R. (2021). *Análisis de la capacidad operacional de la 1ª Brigada de Infantería para la realización de acciones militares en apoyo a la policía Nacional del Perú, frente a la Covid 19, región Tumbes – 2020*. Obtenido de Escuela Superior de Guerra del Ejército – EPG.
- Sandín, M. (2013). *Investigación cualitativa en educación*. McGraw-Hill.

- Santos, M. (2021). *Implicaciones del Covid 19 en la seguridad y el rol de la FAC en el marco de la pandemia durante el año 2020*. Obtenido de Revista de la Universidad Militar de Granada: <https://www.redalyc.org/journal/927/92770298007/html/>
- Ujaen.es. (2022). *Metodología cualitativa*. . Obtenido de Universidad de Jaén: http://www.ujaen.es/investiga/tics_tfg/enfo_cuali.html
- Vargas, X. (2011). *¿Cómo hacer investigación cualitativa?* . Obtenido de Editorial ETXETA.SC: <http://www.paginaspersonales.unam.mx/files/981/94805617-Xavier-Vargas-B-COMO-HACER-INVESTIGA.pdf>

ANEXO 1



MATRIZ DE CONSISTENCIA

Título: “Empleo de la 5ta brigada de servicios en apoyo a la Policía Nacional del Perú para el Control del Orden Interno en la provincia de Maynas-Loreto, 2020”

Pregunta de investigación	Objetivos	Teorías	Categorías	Subcategorías	Metodología	Plan de análisis de datos
<p>Pregunta General ¿Cuál ha sido el empleo de la 5ta Brigada de Servicios en apoyo a la Policía Nacional del Perú, para el control del orden interno en la provincia de Maynas-Loreto, 2020?</p> <p>Preguntas Específicas ¿Con que tipo de organización la 5ta Brigada de Servicios apoyo a la Policía Nacional del Perú para el control del orden interno en la provincia de Maynas – Loreto, 2020? ¿Cuáles fueron las limitaciones que afectaron el empleo de la 5ta Brigada de Servicios en apoyo a la Policía Nacional del Perú para el control del orden interno en la provincia de Maynas – Loreto, 2020? ¿Qué procedimientos existen para el empleo de la Brigada de Servicios, a fin de realizar acciones militares para el control del orden interno en Apoyo a la Policía Nacional?</p>	<p>Objetivo General Analizar el empleo de la 5ta Brigada de Servicios en apoyo a la Policía Nacional del Perú, para el control del orden interno en la provincia de Maynas-Loreto, 2020</p> <p>Objetivos Específicos Conocer la organización la 5ta Brigada de Servicios para el apoyo a la Policía Nacional del Perú en el control del orden interno en la provincia de Maynas – Loreto, 2020. Analizar cuáles fueron las limitaciones que afectaron el empleo de la 5ta Brigada de Servicios en apoyo a la Policía Nacional del Perú para el control del orden interno en la provincia de Maynas – Loreto, 2020. Formular una guía de procedimientos para el empleo de la Brigada de Servicios en acciones militares para el control del orden interno en Apoyo a la PNP.</p>	<p>Teoría de la sociedad del riesgo La teoría de la sociedad del riesgo nos da a conocer que: <i>La sociedad de riesgo</i> es una sociedad expuesta al peligro inminente. En ella se ha perdido todo "cálculo de riesgos" y todo se torna ininteligible. Es una sociedad en la que el ser humano se encuentra en un ambiente completamente contaminado que amenaza la seguridad de su existencia. Una sociedad marcada por la destrucción de la naturaleza realizada por las sociedades industriales (Ballesteros, 2014). La sociedad del riesgo no es, en el sentido tradicional, sociedades de clases, es decir, el conflicto asume en ellas la forma de un conflicto de clase; los riesgos tienen un efecto igualador porque potencialmente pueden afectar a todas las capas sociales. Esa teoría supone el paso de una sociedad de clases basada en el reparto de la riqueza a una sociedad basada en el reparto de los riesgos. (Montenegro, 2005).</p>	<p>Organización de la Brigada de Servicios</p> <p>Limitaciones para el apoyo al control del Orden interno</p> <p>Guía de Procedimientos</p>	<p>Elementos de seguridad</p> <p>Apoyo de Defensa a la autoridad civil</p> <p>Capacidades militares</p> <p>Instalaciones Logísticas</p> <p>Operaciones en Selva</p>	<p>Paradigma: Hermenéutico interpretativo</p> <p>Enfoque: Cualitativo</p> <p>Tipo: Teórico – empírica</p> <p>Informantes Oficiales del Ejército del Perú con conocimientos en Acciones Militares.</p> <p>Muestreo Muestra de expertos conformada por 06 oficiales superiores del Ejército del Perú expertos en planeamiento y ejecución de Acciones Militares</p>	<p>Técnicas</p> <ul style="list-style-type: none"> - Observación directa - Entrevista - Análisis Documental <p>Instrumento</p> <ul style="list-style-type: none"> - Guía de observación - Guía de Entrevista - Ficha de investigación <p>Técnica de análisis de datos El análisis de la información recolectada se realizará de manera artesanal, mediante el procesamiento del material textual, la definición de unidades de análisis, descripción de las categorías, triangulación, y la red semántica</p>

ANEXO 2



INSTRUMENTOS DE RECOLECCIÓN DE DATOS

Guía de observación

La observación se realizará de manera no participante, registrándose el empleo de la 5ta Brigada de Servicios en acciones militares para el control del orden interno.

Nº	ASPECTOS POR EVALUAR	OBSERVACIONES
01	Organización de la 5ta Brigada de Servicios para realizar acciones militares para el control del orden interno.	
02	Equipamiento para realizar acciones militares	
03	Entrenamiento para realizar acciones militares	
04	Instrucción para realizar acciones militares	
05	Vehículos	
06	Armas no letales	
07	Desarrollo de acciones militares	
08	Tareas de control de orden interno	
09	Infraestructura	
10	Apoyo a la PNP en el control del orden interno	

GUÍA DE ENTREVISTA

Entrevista al Señor

Buenos días, me encuentro desarrollando un trabajo de investigación de tesis para la obtención del grado académico de Maestro en Ciencias Militares con mención en Planeamiento Estratégico y Toma de Decisiones en la Escuela Superior de Guerra del Ejército-Escuela de Postgrado, habiendo elegido el tema titulado: **Empleo de la 5ta Brigada de Servicios en apoyo a la Policía Nacional del Perú para el control del orden interno en la provincia de Maynas-Loreto, 2020**. Desde ya le agradezco su colaboración.

1. ¿Podría explicarnos cual ha sido el empleo de la 5ta Brigada de Servicios para el apoyo a la PNP en el control del orden interno el año 2020 ante la Covid 19?

Rpta.-

2. De acuerdo al misionamiento dispuesto por la V DE ¿Cuál fue la organización de la 5ta Brigada de Servicios para el apoyo a la PNP y el área de operaciones que se le asignó para el control del orden interno?

Rpta.-

3. ¿Cómo responsable del planeamiento de las acciones militares de control del orden interno en apoyo a la PNP, cual fue la misión de la 5ta Brigada de Servicios y que funciones realizó en apoyo de la PNP?

Rpta.-

4. ¿Podría describirnos cuales fueron las limitaciones de la 5ta Brigada de Servicios, para el apoyo al control del orden interno en apoyo a la PNP?

Rpta.-

5. ¿Cuál fue el marco legal (normas legales y directivas institucionales) que respaldaron las acciones militares realizadas por la 5ta Brigada de Servicios en apoyo a la PNP para el control del orden interno el año 2020 frente a la Covid 19?

Rpta.-.....

6. ¿Cuál fue el área de responsabilidad de la 5ta Brigada de Servicios para el apoyo a la PNP?

Rpta.-

7. ¿Considera que es adecuado la realización de acciones militares para el apoyo a la PNP en el control del orden interno por parte de la Brigada de Servicios?
¿Considerando que es una GU de apoyo administrativo y que operativamente no disponía de?

Rpta.-

8. ¿Cuáles eran las capacidades operacionales (personal, logística, infraestructura, organización, instrucción y entrenamiento) de la 5ta Brigada de Servicios para realizar acciones militares en apoyo a la PNP para el control del orden interno?

Rpta.-.....

9. ¿Qué tipo de tareas se realizaron bajo el concepto de acciones militares para el apoyo a la PNP en el control del orden interno frente a la Covid 19?

Rpta.-

- 10 ¿Cuáles han sido los procedimientos que se emplearon para la realización de las acciones militares en apoyo a la PNP en el control del orden interno frente a la Covid 19?

Rpta.-

11. ¿Cómo cree que se podría mejorar el empleo de la 5ta Brigada de Servicios en acciones militares en apoyo a la PNP para el control interno?

FICHA DE INVESTIGACIÓN

La ficha de investigación buscara extraer la información relevante de la ruta de documentos a ser analizados, a fin de disponer de un adecuado mapeo del objeto de estudio respecto al empleo de la 5ta Brigada de Servicios para el control del orden interno en apoyo de la PNP.

RUTA DE DOCUMENTOS

N°	LISTA DE DOCUMENTOS	INFORMACIÓN QUE SE REQUIERE	CONCLUSIONES
1	Apreciación de la situación a los planes a los planes P/O contra el COVID-19 de la 5ta Brigada de Servicios	2020	
		Apreciación de personal. 2020	
		Apreciación logística 2020	
		Apreciación de inteligencia.2020	
		Apreciación de operaciones 2020	
2	Operaciones de la guerra de Ucrania Del 24 feb 22 – 31 dic 22	Planeamiento de la guerra Rusa Organos Logísticos Sistemas de comunicación Procedimietos	
3	MC 3-5 1.3 Empleo de la infantería de selva en la protección de la amazonia.	Conducción de operaciones en selva	
4	Logística militar en los conflictos del siglo XXI	Amenazas no convencionales Conducción táctica Sistema logístico	

ANEXO 3



VALIDACIÓN DE INSTRUMENTOS DE RECOLECCIÓN DE DATOS

INFORME DE VALIDEZ DE INSTRUMENTO

Informe N° 004/JFL

Sr: : CrI EP Jefe del Departamento de Investigación de la ESGE - EPG

Asunto : Evaluación de la guía de entrevista

Me dirijo a usted respetuosamente para saludarlo, agradecer la designación para la evaluación de la validez de contenido de la: guía de entrevista, instrumento de recolección de datos propuesto por el Bach. Edgar Sánchez Gamarra, en la tesis titulada **“Empleo de la 5ta Brigada de Servicios en apoyo a la Policía Nacional del Perú para el control del Orden Interno en la provincia de Maynas-Loreto, 2020”**.

Al respecto informarle a usted que el instrumento: Guía de entrevista semi estructurada

- Cumple con los requerimientos fundamentales y específicos, evalúa adecuadamente la variable de estudio.
- No cumple en su totalidad con los requerimientos, por lo que el Tesisista deberá levantar las observaciones siguiendo las sugerencias propuestas y volverá a presentar para la evaluación correspondiente.

Lima, 30 de noviembre del 2023



Jacome Falcon Luis Robinson
My INF
DNI : 40541139

VALIDACIÓN DE GUÍA DE ENTREVISTA POR EXPERTO

TÍTULO DE LA INVESTIGACIÓN: “Empleo de la 5ta Brigada de Servicios en apoyo a la Policía Nacional del Perú para el control del Orden Interno en la provincia de Maynas-Loreto, 2020”			
I. DATOS DEL EXPERTO:			
a.	Apellidos y nombres	: Jacome Falcon Luis Robinson	
b.	Grado académico-profesión	: Magister	
c.	D.N.I.	: 40541139	
d.	N° de teléfono	: 990014926	
e.	Lugar y fecha	: Chorrillos 30 de noviembre del 2023	
f.	Firma:		
II. DATOS DEL INSTRUMENTO DE EVALUACIÓN (entrevista)			
a.	Autor(es) del instrumento	:	Edgar SÁNCHEZ GAMARRA
b.	Institución a la que pertenece:	:	ESGE-EPG
c.	Método de investigación	:	Cualitativo
d.	Tipo de entrevista	:	Semi-estructurada
III. ASPECTOS DE EVALUACIÓN			
N°	Criterios	Indicadores	Valoración De: 0 a 1
01	Diseño	Convocatoria: Lugar – tiempo. Contenidos: Propuesta de temas- preguntas – respuestas.	0.96
02	Organización	Selección: informantes – representación de temas – tipo de respuesta – número de entrevistas.	0.95
03	Estructuración	Guía de entrevista : Dirección a seguir - Objetivos - N° de preguntas según tipo de entrevista Contexto de los datos: Conocer experiencias del entrevistado Tema propios : Aspectos que interesen	0.94
04	Secuencial	Con relación a variables – dimensiones e indicadores. Siguió un orden lógico y pre-requisitorial.	0.96
05	Conectividad	Conjuga el tipo de pregunta con el objetivo de investigación y se armoniza con las experiencias que esperan ser revaloradas en el cuestionario.	0.95
06	Intencionalidad	Adecuado para valorar aspectos desconocidos y/o modificados de las variables de investigación.	0.95
07	Actualidad	Existe coherencia entre resultados alcanzados con la realidad por conocer en el marco de doctrina, leyes, teorías vigentes.	0.95
08	Contrastación de otros resultados	Han sido formuladas las preguntas, conociéndose los resultados alcanzados por otro instrumento para comparar la hipótesis de investigación.	0.96
09	Orientación a solución de problemas	Se concatenan las preguntas para alcanzar criterios, juicios, conceptos que ayuden a solucionar el problema de investigación planteado.	0.95
10	Análisis e interpretación	Se ha adecuado algún instrumento o herramienta para verter los resultados de la entrevista y analizarlos /interpretarlos.	0.95
IV. RESULTADO DE VALORACIÓN: 0.95		V. OPINIÓN DE APLICACIÓN	
Aspectos para la valoración <ul style="list-style-type: none"> - Valida por 05 expertos de la ESGE-EPG - Debe aplicarse la prueba de la “V” de Aiken - Resultado mínimo aprobatorio: 0.85 u 85% - La validación solo se hará hasta dos decimales que terminen en cero o en cinco. Ejemplo: 0.60; 0.75 		La guía de entrevista esta estructurada adecuadamente, alineada con los objetivos de investigación, lo cual la hacen aplicable para la recolección de datos durante el trabajo de campo.	

INFORME DE VALIDEZ DE INSTRUMENTO

Informe N° 006/MAA

Sr: : CrI EP Jefe del Departamento de Investigación de la ESGE - EPG

Asunto : Evaluación de la guía de entrevista

Me dirijo a usted respetuosamente para saludarlo, agradecer la designación para la evaluación de la validez de contenido de la: guía de entrevista, instrumento de recolección de datos propuesto por el Bach. Edgar Sánchez Gamarra, en la tesis titulada "**Empleo de la 5ta Brigada de Servicios en apoyo a la Policía Nacional del Perú para el control del Orden Interno en la provincia de Maynas-Loreto, 2020**".

Al respecto informarle a usted que el instrumento: Guía de entrevista semi estructurada

- Cumple con los requerimientos fundamentales y específicos, evalúa adecuadamente la variable de estudio.
- No cumple en su totalidad con los requerimientos, por lo que el Tesista deberá levantar las observaciones siguiendo las sugerencias propuestas y volverá a presentar para la evaluación correspondiente.

Lima, 30 de noviembre del 2023



Montes Álvarez Álvaro Fabian

My INF

DNI : 41441269

VALIDACIÓN DE GUÍA DE ENTREVISTA POR EXPERTO

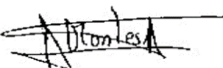
TÍTULO DE LA INVESTIGACIÓN: “Empleo de la 5ta Brigada de Servicios en apoyo a la Policía Nacional del Perú para el control del Orden Interno en la provincia de Maynas-Loreto, 2020”			
I. DATOS DEL EXPERTO:			
a.	Apellidos y nombres	: Montes Álvarez Álvaro Fabian	
b.	Grado académico-profesión	: Magister	
c.	D.N.I.	: 41441269	
d.	N° de teléfono	: 959170738	
e.	Lugar y fecha	: Chorrillos 30 de noviembre del 2023	
f.	Firma:		
II. DATOS DEL INSTRUMENTO DE EVALUACIÓN (entrevista)			
a.	Autor(es) del instrumento	: Edgar SÁNCHEZ GAMARRA	
b.	Institución a la que pertenece:	ESGE-EPG	
c.	Método de investigación	: Cualitativo	
d.	Tipo de entrevista	: Semi-estructurada	
III. ASPECTOS DE EVALUACIÓN			
N°	Criterios	Indicadores	Valoración De: 0 a 1
01	Diseño	Convocatoria: Lugar – tiempo. Contenidos: Propuesta de temas- preguntas – respuestas.	0.96
02	Organización	Selección: informantes – representación de temas – tipo de respuesta – número de entrevistas.	0.95
03	Estructuración	Guía de entrevista : Dirección a seguir - Objetivos - N° de preguntas según tipo de entrevista Contexto de los datos: Conocer experiencias del entrevistado Tema propios : Aspectos que interesen	0.94
04	Secuencial	Con relación a variables – dimensiones e indicadores. Sigue un orden lógico y pre-requisitorial.	0.96
05	Conectividad	Conjuga el tipo de pregunta con el objetivo de investigación y se armoniza con las experiencias que esperan ser revaloradas en el cuestionario.	0.94
06	Intencionalidad	Adecuado para valorar aspectos desconocidos y/o modificados de las variables de investigación.	1
07	Actualidad	Existe coherencia entre resultados alcanzados con la realidad por conocer en el marco de doctrina, leyes, teorías vigentes.	0.95
08	Contrastación de otros resultados	Han sido formuladas las preguntas, conociéndose los resultados alcanzados por otro instrumento para comparar la hipótesis de investigación.	0.96
09	Orientación a solución de problemas	Se concatenan las preguntas para alcanzar criterios, juicios, conceptos que ayuden a solucionar el problema de investigación planteado.	1
10	Análisis e interpretación	Se ha adecuado algún instrumento o herramienta para verter los resultados de la entrevista y analizarlos /interpretarlos.	0.94
IV. RESULTADO DE VALORACIÓN: 0.96		V. OPINIÓN DE APLICACIÓN	
<u>Aspectos para la valoración</u>		El instrumento está estructurada en base a las categorías y sub categorías definidas apriorísticamente, así como estar soportada en el mapeo teórica, lo cual permite orientar una adecuada recolección de datos.	
<ul style="list-style-type: none"> - Valida por 05 expertos de la ESGE-EPG - Debe aplicarse la prueba de la “V” de Aiken - Resultado mínimo aprobatorio: 0.85 u 85% - La validación solo se hará hasta dos decimales que terminen en cero o en cinco. Ejemplo: 0.60; 0.75 			

INFORME DE VALIDEZ DE INSTRUMENTO

Informe N° 007/ASJ

Sr: : CrI EP Jefe del Departamento de Investigación de la ESGE - EPG

Asunto : Evaluación de la guía de entrevista

Me dirijo a usted respetuosamente para saludarlo, agradecer la designación para la evaluación de la validez de contenido de la: guía de entrevista, instrumento de recolección de datos propuesto por el Bach. Edgar Sánchez Gamarra, en la tesis titulada **“Empleo de la 5ta Brigada de Servicios en apoyo a la Policía Nacional del Perú para el control del Orden Interno en la provincia de Maynas-Loreto, 2020”**.

Al respecto informarle a usted que el instrumento: Guía de entrevista semi estructurada

- Cumple con los requerimientos fundamentales y específicos, evalúa adecuadamente la variable de estudio.
- No cumple en su totalidad con los requerimientos, por lo que el Tesista deberá levantar las observaciones siguiendo las sugerencias propuestas y volverá a presentar para la evaluación correspondiente.

Lima, 30 de noviembre del 2023



Alanoca Sanchez Jefferson

Tte CrI MG
DNI 40422376

VALIDACIÓN DE GUÍA DE ENTREVISTA POR EXPERTO METODOLOGICO

TÍTULO DE LA INVESTIGACIÓN: "Empleo de la 5ta Brigada de Servicios en apoyo a la Policía Nacional del Perú para el control del Orden Interno en la provincia de Maynas-Loreto, 2020"			
I. DATOS DEL EXPERTO:			
a.	Apellidos y nombres	: Alanoca Sánchez Jefferson	
b.	Grado académico-profesión	: Magister	
c.	D.N.I.	: 40422376	
d.	N° de teléfono	: 937286574	
e.	Lugar y fecha	: Chorrillos 30 de noviembre del 2023	
II. DATOS DEL INSTRUMENTO DE EVALUACIÓN (entrevista)			
a.	Autor(es) del instrumento	: Edgar SANCHEZ GAMARRA	
b.	Institución a la que pertenece:	ESGE-EPG	
c.	Método de investigación	: Cualitativo	
d.	Tipo de entrevista	: Semiestructurada	
III. ASPECTOS DE EVALUACIÓN			
N°	Criterios	Indicadores	Valoración De: 0 a 1
01	Diseño	Convocatoria: Lugar – tiempo. Contenidos: Propuesta de temas- preguntas – respuestas.	0.96
02	Organización	Selección: informantes – representación de temas – tipo de respuesta – número de entrevistas.	0.95
03	Estructuración	Guía de entrevista : Dirección a seguir - Objetivos - N° de preguntas según tipo de entrevista Contexto de los datos: Conocer experiencias del entrevistado Tema propios : Aspectos que interesen	0.94
04	Secuencial	Con relación a variables – dimensiones e indicadores. Sigue un orden lógico y pre-requisitorial.	0.96
05	Conectividad	Conjuga el tipo de pregunta con el objetivo de investigación y se armoniza con las experiencias que esperan ser revaloradas en el cuestionario.	1
06	Intencionalidad	Adecuado para valorar aspectos desconocidos y/o modificados de las variables de investigación.	1
07	Actualidad	Existe coherencia entre resultados alcanzados con la realidad por conocer en el marco de doctrina, leyes, teorías vigentes.	0.95
08	Contrastación de otros resultados	Han sido formuladas las preguntas, conociéndose los resultados alcanzados por otro instrumento para comparar la hipótesis de investigación.	0.96
09	Orientación a solución de problemas	Se concatenan las preguntas para alcanzar criterios, juicios, conceptos que ayuden a solucionar el problema de investigación planteado.	1
10	Análisis e interpretación	Se ha adecuado algún instrumento o herramienta para verter los resultados de la entrevista y analizarlos /interpretarlos.	0.98
IV. RESULTADO DE VALORACIÓN: 0.97		V. OPINIÓN DE APLICACIÓN	
<p>Aspectos para la valoración</p> <ul style="list-style-type: none"> - Valida por 05 expertos de la ESGE-EPG - Debe aplicarse la prueba de la "V" de Aiken - Resultado mínimo aprobatorio: 0.85 u 85% - La validación solo se hará hasta dos decimales que terminen en cero o en cinco. Ejemplo: 0.60; 0.75 		<p>El instrumento de validación cumple con todos los criterios que deben de valorarse en su formulación. Es aplicable y dispone de una adecuada estructuración que permite una recolección eficaz de datos.</p>	

ANEXO 4



AUTORIZACIÓN PARA RECOLECCIÓN DE DATOS



PERÚ

Ministerio
de DefensaEjército
del PerúCOEDE
Escuela Superior de Guerra del Ejército
Escuela de Postgrado

"Año de la Unidad, la Paz y el Desarrollo"

Chorrillos, 10 de julio del 2023

Oficio N° 234/U-26.e/DGI/ESGE-EPG

Señor: Crl EP
Zambrano Zaire Daniel
Comandante General de la 5ta Brigada de Servicios

Asunto: Solicita brindar facilidades al personal que se indica.

Ref : a. Reglamento para la obtención de grado académico de Maestro en
Ciencia Militares AF - 2023.
b. Reglamento General de Investigación de la ESGE-EPG.

Tengo el agrado de dirigirme a Ud., en relación a los documentos de la referencia, se solicita se digne brindar las facilidades para el levantamiento de datos e informaciones al Bach. Edgar Sánchez Gamarra, investigador de esta casa de estudios que realiza la investigación titulada: **Empleo de la 5ta Brigada de Servicios en apoyo a la Policía Nacional del Perú para el control del Orden Interno en la provincia de Maynas-Loreto, 2020**".

Agradeciendo de antemano por las facilidades brindadas, siendo propicia la oportunidad para expresarle mis consideraciones y deferente estima.

Dios guarde a Ud.

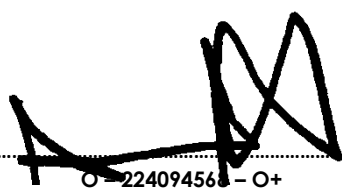

O-22409456-O+
JORGE CRISTHIAN AREVALO KALINOWSKI
General de Brigada
Director de la Escuela Superior de Guerra -
Escuela de PostGrado

DISTRIBUCION

5ta Brigada de Servicios.....01
ARCHIVO.....01/02

ANEXO 5



COMPROMISO ÉTICO

Declaración de Compromiso Ético

El presente trabajo de investigación titulado: **“Empleo de la 5ta Brigada de Servicios en apoyo a la Policía Nacional del Perú para el control del Orden Interno en la provincia de Maynas-Loreto, 2020”**.

Se ha realizado en estricto apego a la metodología de la investigación y a las normas éticas para investigación en Ciencias Militares promulgadas por el Departamento de Gestión de la Investigación de la Escuela Superior de Guerra del Ejército-Escuela de Postgrado.

En vista de lo anterior:

Yo Bach. Sánchez Gamarra Edgar, egresado del VI PEGGUUC – 2012 de la Escuela Superior de Guerra del Ejército-Escuela de Postgrado (ESGE-EPG), declarando bajo juramento que he desarrollado esta investigación siguiendo las instrucciones brindadas por el Departamento de Gestión de la Investigación, desde la elaboración del marco referencial y recolección de la información, hasta el análisis de datos y elaboración del informe final.

En tal sentido la información contenida en el presente documento es producto de mi trabajo personal, apegándome a la legislación sobre propiedad intelectual, sin haber incurrido en falsificación de la información o cualquier tipo de fraude, por lo cual me someto al marco legal y normativo vigente relacionado a dicha responsabilidad, así como a las normas disciplinarias establecidas en la ESGE-EPG.

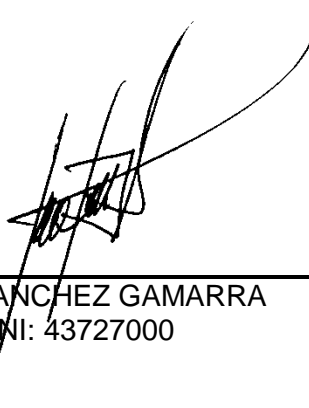

Edgar SANCHEZ GAMARRA
DNI: 43727000

ANEXO 6



HOJA DE DATOS PERSONALES

HOJA DE DATOS PERSONALES

GRADO : Cri

NOMBRES : Edgar

APELLIDOS : Sanchez Gamarra

EMAIL : ESANCHEZG@EGE.EDU.PE

DIRECCIÓN : Villa Militar Moronacocha Casa No 8, Iquitos, Maynas, Loreto

CELULAR : 961984333

FIRMA :

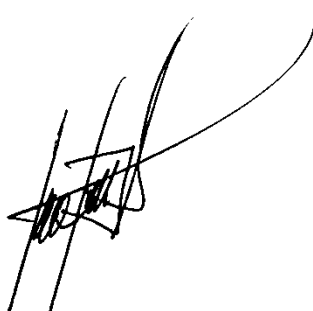
A handwritten signature in black ink, consisting of several overlapping loops and lines, positioned to the right of the 'FIRMA' label.

ANEXO 7



APORTE DE INVESTIGACIÓN

“Guía de procedimientos para el empleo de la Brigada de Servicios en Acciones Militares de control del orden interno en apoyo de la Policía Nacional del Perú en contexto de pandemia”

La Brigada de Servicios, originalmente destinada a funciones administrativas, se ha visto compelida a llevar a cabo acciones militares en colaboración con la Policía Nacional en la selva peruana debido a la emergencia generada por la pandemia de la Covid-19. Este escenario requiere el desarrollo de nuevas capacidades para afrontar estas tareas ante las amenazas presentes en la región.

1.2 Objetivos del Aporte de Investigación:

- Diseñar una estructura organizativa adaptada de la Brigada de Servicios para operar eficientemente en la selva.
- Establecer las funciones a realizar en apoyo a la PNP.
- Dictar normas para el empleo de la fuerza.

1.3 Justificación del Aporte de Investigación:

La Brigada de Servicios, es una unidad que se caracteriza por proporcionar apoyo de personal, logística y sanidad a la División de Ejército, su empleo en acciones militares en Apoyo a la Policía Nacional de Perú para el control del orden interno en el contexto de la Covid 19, superaba sus capacidades, sin embargo tuvo que desarrollar dichas acciones militares por la necesidad que existía para controlar a la población en el contexto de la Covid 19, en ese contexto es que resulta necesario disponer de una guía de procedimientos de empleo de la Brigada de Servicio para desarrollar acciones militares en apoyo a la Policía Nacional del Perú en contextos de pandemia, en ese sentido permitirá desarrollar de manera eficaz las acciones militares frente a este tipo de amenazas al orden interno, haciendo más adecuado el empleo de la Brigada de Servicios, asegurando así la capacidad de la unidad para asumir los nuevos Roles Estratégicos alineado con el Plan de Transformación Institucional.

1.4 Resumen ejecutivo del Aporte de Investigación:

Misión

Realizar acciones militares en apoyo a la PNP para el control del orden interno en su área de responsabilidad.

- a. Control de la población para mantener el aislamiento social obligatorio.
- b. Control de centros de abastecimiento.
- c. Patrullaje mixto nocturno con la PNP

- d. Control del tránsito vehicular integrado con la PNP
- e. Seguridad de Servicios Públicos Esenciales

Organización de las patrullas organizadas por la Brigada de Servicios en apoyo a la PNP

La Organización para el Combate (OPC). Cada patrulla estará compuesta por 13 efectivos, bajo el mando de un oficial y un suboficial, con el objetivo de contribuir a la protección de la salud pública y garantizar la seguridad de la población en todo momento.

- a. Jefe de Patrulla
- b. Adjunto al Jefe de Patrulla
- c. Fusilero de control (05)
- d. Fusilero de seguridad (04)
- e. Fusilero en reserva (02)

Figura N° 1.

Organización del Básica de una patrulla

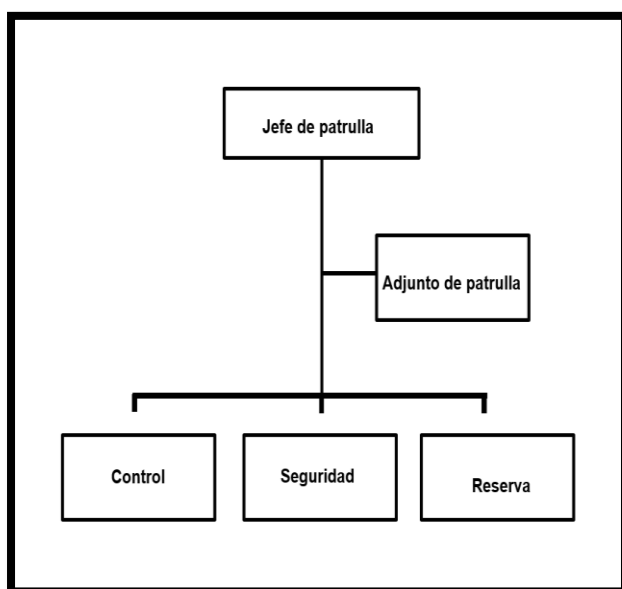

Tipos de Tareas a realizar por las patrullas

- a. Establecer puntos de control y áreas de patrullaje para garantizar la vigilancia efectiva.
- b. Controlar los puntos de acceso en cada distrito respectivo.
- c. Implementar el aislamiento de áreas mediante el bloqueo de accesos en sectores restringidos por distritos.
- d. Realizar patrullajes móviles en las vías principales, ajustados a la situación de riesgo.
- e. Brindar respaldo a la PNP en la seguridad de los Servicios de Salud Pública, centros de abastecimiento e infraestructuras críticas.

- f. Apoyar a la PNP en la intervención de personal civil y vehículos, en cumplimiento del Decreto Legislativo N°1095, que establece las normativas para el empleo y uso de la fuerza por parte de las FFAA en el territorio nacional, siguiendo la cartilla de Procedimientos de las FFAA.
- g. Organizar Equipos de Acción Inmediata Antidisturbios (PRIA) por áreas o distritos, según la situación de riesgo para brindar apoyo

Procedimiento para el control de la población

Acciones previas del Jefe de patrulla

- 1) Realizar un reconocimiento de su sector de responsabilidad de control a fin de distribuir equitativamente a su personal, así verificar zonas de peligro.
- 2) Establecer la ubicación de su reserva
- 3) Establecer la ubicación de sus fuerzas de seguridad
- 4) Revistar el armamento antes de desplegar su personal en los puntos de control
- 5) Establecer señales de alerta y evacuación.

Procedimiento de control

El control de la población se realizará en coordinación con la Policía Nacional del Perú asignada al sector de responsabilidad, las tareas a realizarse serán de apoyo a la PNP debiendo exclusivamente brindar la seguridad del caso en el área a operar:

- Antes del despliegue de la patrulla el Jefe de patrulla deberá de verificar las medidas de protección del personal en cuanto a bioseguridad a fin estar protegidos de la Covid 19.
- El jefe de patrulla deberá tomar contacto con el efectivo mas antiguo de la PNP en el área de responsabilidad a fin de establecer las responsabilidades y la unidad de esfuerzos.
- Realizar el reconocimiento del sector de responsabilidad a fin de evitar amenazas para los miembros de la patrulla.
- Desplegar a su personal en zonas que permitan brindar una seguridad en los 360 grados
- Establecer una zona en el área de operaciones para establecer a la reserva.
- Mantener la distancia con la población, dos metros a fin de evitar contagios con la Covid 19.
- No realizar la identificación del personal civil, ni en transporte privado durante los operativos mixtos de manera aislada, dicho trabajo se realizará de manera conjunta con los miembros de la PNP.
- De no existir miembros de la PNP en el sector de responsabilidad dar cuenta al Jefe del sector inmediatamente, sin presencia policial no realizar ningún tipo de tarea.
- Ubicar la zona de embarque y desembarque de la patrulla para la realización de los relevos.

Reglas de empleo de la fuerza

Decreto Legislativo N° 1095 y su reglamentación.

ANEXO 8



CD CONTENIENDO LA TESIS EN PDF

**ESCUELA SUPERIOR DE GUERRA
DEL EJÉRCITO
ESCUELA DE POSTGRADO**



TESIS

**EMPLEO DE LA 5TA BRIGADA DE SERVICIOS EN APOYO A LA
POLICIA NACIONAL DEL PERU PARA EL CONTROL DEL ORDEN
INTERNO EN LA PROVINCIA DE MAYNAS-LORETO, 2020**

AUTOR

Bach. Edgar Sánchez Gamarra

2024

ANEXO 9



REPORTE DE SIMILITUD DE TURNITIN



Identificación de reporte de similitud: oid:12350:365952110

NOMBRE DEL TRABAJO

**TESIS Crl Sánchez 17 junio procesada.do
CX**

AUTOR

SANCHEZ GAMARRA

RECuento DE PALABRAS

34311 Words

RECuento DE CARACTERES

189495 Characters

RECuento DE PÁGINAS

116 Pages

TAMAÑO DEL ARCHIVO

4.9MB

FECHA DE ENTREGA

Jul 12, 2024 12:15 PM GMT-5

FECHA DEL INFORME

Jul 12, 2024 12:18 PM GMT-5

● **20% de similitud general**

El total combinado de todas las coincidencias, incluidas las fuentes superpuestas, para cada base de datos.

- 18% Base de datos de Internet
- Base de datos de Crossref
- 13% Base de datos de trabajos entregados
- 3% Base de datos de publicaciones
- Base de datos de contenido publicado de Crossref

● **Excluir del Reporte de Similitud**

- Material bibliográfico
- Material citado