

ESCUELA SUPERIOR DE GUERRA DEL EJÉRCITO

ESCUELA DE POSGRADO



TESIS DE GRADO

**CREACIÓN DE UNIDADES DE OPERACIONES PSICOLÓGICAS
EN APOYO A LAS OPERACIONES CONTRA EL
NARCOTERRORISMO EN EL VRAEM**

NOMBRE DEL AUTOR

Bach. Michael Joaquín Herrera Contreras

NOMBRE DE ASESORES

Dra. Pando Ezcurra, Tamara Tatiana

Dr. Gonzales Begazo, Ronald

Para optar el grado académico de:

MAESTRO EN CIENCIAS MILITARES

Con mención en Planeamiento Estratégico y Toma de Decisiones

2021

ESCUELA SUPERIOR DE GUERRA DEL EJÉRCITO
ESCUELA DE POSTGRADO

DEPARTAMENTO GESTIÓN DE INVESTIGACIÓN



ACTA DE SUSTENTACIÓN DE TESIS No 041 – 2021/ DGI

En la Escuela Superior de Guerra del Ejército - Escuela de Postgrado, a los veintidós días del mes de abril del año dos mil veintiuno, siendo las 16:50 horas, se reunió el jurado evaluador conformado por los docentes:

❖ Doctor José Luis ANGULO ARGUEDAS	Presidente
❖ Maestro José Manuel PALACIOS SANCHEZ	Secretario
❖ Maestro Liliana RODRIGUEZ SAAVEDRA	Vocal

Designados según Resolución de Expedito para Sustentación de Tesis N° 041-2021/SIE/DGI/ESGE-EPG del 08 de marzo de 2021, para evaluar la sustentación virtual y defensa de la Tesis de Grado titulada **“CREACIÓN DE UNIDADES DE OPERACIONES PSICOLÓGICAS EN APOYO A LAS OPERACIONES CONTRA EL NARCOTERRORISMO EN EL VRAEM”**, presentado por el Bachiller Michael Joaquín **HERRERA CONTRERAS**, para optar al Grado Académico de Maestro en Ciencias Militares con mención en Planeamiento Estratégico y Toma de decisiones, de acuerdo a lo establecido en el artículo 45° de la Ley Universitaria N° 30220.

Luego de atender la sustentación virtual y defensa de la tesis de grado y realizadas las preguntas de rigor, el jurado acordó concederle la calificación de **APROBADO POR UNANIMIDAD**.

En mérito del cual, el jurado **APRUEBA** (aprueba / no aprueba) que se les otorgue el Grado Académico de Maestro en Ciencias Militares con mención en Planeamiento Estratégico y Toma de decisiones.

Firmado, en Chorrillos a los veintidós días del mes de abril de 2021.

Dr. José Luis
ANGULO ARGUEDAS
PRESIDENTE

Mg. José Manuel
PALACIOS SANCHEZ
SECRETARIO

Mg. Liliana
RODRIGUEZ SAAVEDRA
VOCAL

Agradecimientos

A mis compañeros de la VIII MCM de la ESGE – EPG, tanto a los ya conocidos como a los recientemente conocidos, que junto a ellos emprendimos este camino tan dificultoso, pero a la vez tan satisfactorio para nuestras vidas.

A la Escuela Superior de Guerra del Ejército – Escuela de Post Grado, ya que fueron sus aulas las que cambiaron mi forma de ver las cosas y me formaron como oficial de Estado Mayor.

Dedicatoria

A Dios por sobre todas las cosas, ya que todo lo que tengo en la vida es gracias a él.

A mi amada esposa junto con mis hermosos hijos, por el tiempo, paciencia y dedicación hacia mi persona, ellos representan la concepción integra de motivación que tengo día a día, y que me empuja en seguir superándome.

A mi madre, mis hermanos y mi padre en el cielo, quienes fueron parte fundamental en mi formación como persona, siempre los voy a tener presentes en mi corazón.

El Autor.

Declaración jurada de autoría

Mediante el presente documento, Yo, Michael Joaquin Herrera Contreras, identificado con Documento Nacional de Identidad N° 43310367, con domicilio real en Jr. Los Poetas MZ H-2 Lt 8 Urbanización Matellini, en el distrito de Chorrillos, provincia de Lima, departamento de Lima, estudiante de la VIII Maestría en Ciencias Militares de la Escuela Superior de Guerra del Ejército - Escuela de Posgrado (ESGE-EPG) declaro bajo juramento que:

Soy el autor de la investigación titulada “Creación de Unidades de Operaciones Psicológicas en apoyo a las Operaciones Contra el Narcoterrorismo en el VRAEM” que presento a los 30 días del mes de setiembre del año 2020, ante esta institución con fines de optar el grado académico de Maestro en Ciencias Militares.

Dicha investigación no ha sido presentada ni publicada anteriormente por ningún otro investigador ni por el suscrito, para optar otro grado académico ni título profesional alguno. Declaro que se ha citado debidamente toda idea, texto, figura, fórmulas, tablas u otros que corresponde al suscrito u a otro en respeto irrestricto a los derechos del autor. Declaro conocer y me someto al marco legal y normativo vigente relacionado a dicha responsabilidad.

Declaro bajo juramento que los datos e información presentada pertenecen a la realidad estudiada, que no han sido falseados, adulterados, duplicadas ni copiados. Que no he cometido fraude científico, plagio o vicios de autoría; en caso contrario, eximo de toda responsabilidad a la Escuela de Posgrado del Escuela Superior de Guerra y me declaro como el único responsable.



Michael Joaquin Herrera Contreras

D.N.I. N° 43310367

Autorización de publicación y uso

A través del presente documento autorizo al Escuela Superior de Guerra la publicación del texto completo o parcial de la tesis de grado titulada “Creación de Unidades de Operaciones Psicológicas en apoyo a las Operaciones Contra el Narcoterrorismo en el VRAEM” presentada para optar el grado de Maestro en Ciencias Militares en el Repositorio Institucional y en el Repositorio Nacional de Tesis (RENATI) de la SUNEDU, de conformidad al marco legal y normativo vigente. La tesis se mantendrá permanente e indefinidamente en el Repositorio para beneficio de la comunidad académica y de la sociedad. En tal sentido autorizo gratuitamente y en régimen de no exclusividad los derechos estrictamente necesarios para hacer efectiva la publicación, de tal forma que el acceso al mismo sea libre y gratuito, permitiendo su consulta e impresión, pero no su modificación. La tesis puede ser distribuida, copiada, exhibida y usada también con fines académicos siempre que se indique la autoría y no se podrán realizar obras derivadas de la misma.

Fecha, 12 de abril de 2021



Michael Joaquin Herrera Contreras

D.N.I. N° 43310367

Índice

	Página
Carátula	I
Agradecimiento	III
Dedicatoria	IV
Declaración Jurada de Autoría	V
Autorización de Publicación y uso	VI
Índice	VII
Índice de tablas	XI
Índice de figuras	XIII
Resumen y Palabras Clave	XVII
Abstract and Keywords	XVIII
Introducción	19

CAPÍTULO I

I. Planteamiento del problema

1.1	Descripción de la realidad problemática	22
1.2	Preguntas de investigación	24
1.3	Objetivos de la investigación	25
1.4	Justificación y viabilidad	25
1.5	Delimitación de la investigación	25
1.6	Limitaciones de la investigación	26

CAPÍTULO II

II. Estado del conocimiento

2.1	Antecedentes de la investigación	27
2.1.1.	Investigaciones nacionales	27
2.1.2.	Investigaciones internacionales	30
2.2	Teorías	36
2.2.1.	Plan de Campaña del Comando Especial de los Valles de los Ríos, Apurímac, Ene y Mantaro	36
2.2.2.	Teoría de la guerra basada en el engaño	38

2.2.3.	Teoría de los aspectos de propaganda de guerra en los conflictos armados más recientes	38
2.2.4	Teorías de las operaciones psicológicas y operaciones de información de campaña	38
2.3	Marco conceptual	39
2.3.1.	Operaciones Psicológicas	39
2.3.1.1.	<i>Características de las Operaciones Psicológicas</i>	39
2.3.1.2.	<i>Posibilidades de las Operaciones Psicológicas</i>	39
2.3.1.3.	<i>Limitaciones de las Operaciones Psicológicas</i>	40
2.3.2.	Acción Psicológica	40
2.3.3.	Guerra Psicológica	40
2.3.4.	Objetivo Psicológico	41
2.3.4.1.	<i>Características de las Operaciones Psicológicas</i>	41
2.3.4.2.	<i>Categorías de las Operaciones Psicológicas</i>	41
2.3.5.	Tipos de Unidades de Operaciones Psicológicas en algunos Ejércitos del Mundo	41
2.3.5.1.	<i>Ejército de los Estados Unidos de América</i>	42
2.3.5.2.	<i>Ejército de la Republica de Argentina</i>	56
2.3.6.	Operaciones contra el Narcoterrorismo	57
2.3.6.1.	<i>Terrorismo</i>	57
2.3.6.2.	<i>Narcoterrorismo</i>	57
2.3.7	Definición de Términos	58
2.3.7.1.	<i>Acción Psicológica</i>	58
2.3.7.2.	<i>Blanco Auditorio</i>	58
2.3.7.3.	<i>Guerra Psicológica</i>	58
2.3.7.4.	<i>Operaciones Psicológicas (OPSIC)</i>	58

CAPÍTULO III

III. Metodología de la investigación

3.1	Enfoque de investigación	60
3.2	Tipo de investigación	60
3.3	Método de investigación	60

3.4	Escenario de estudio	60
3.5	Objeto de estudio	61
3.6	Observable (s) de estudio	61
3.7	Fuentes de información	62
3.8	Técnica e instrumentos de acopio de información	62
3.8.1	Técnica de Acopio de Información	62
3.8.1.1.	<i>Entrevista Cualitativa Estructurada</i>	62
3.8.1.2.	<i>Documentos, Registros, Materiales y Artefactos</i>	63
3.8.2	Instrumento de Acopio de Información	63
3.8.2.1.	<i>Para la Entrevista Cualitativa Estructurada</i>	63
3.8.2.2.	<i>Para los Documentos, Registros, Materiales y Artefactos</i>	63
3.9	Acceso al campo y acopio de información	64
3.9.1	Acceso al campo	64
3.9.2	Acopio de información	64

CAPÍTULO IV

IV. Análisis y Síntesis

4.1	Recolección de Datos	65
4.2	Revisión y Organización de los Datos	66
4.3	Definición de las Unidades de Análisis	67
4.4	Descripción de las Categorías	82
4.5	Soporte de Categorías	87
4.6	Red Semántica	89
4.7	Triangulación	90

CAPÍTULO V

V. Dialogo Teórico – Empírico

Dialogo Teórico – Empírico	109
Conclusiones	112
Recomendaciones	121
Propuesta para enfrentar el problema	124
Referencias Bibliográficas	136

Anexos:

Anexo 1: Matriz de Consistencia	141
Anexo 2: Instrumentos de Acopio y Recolección de Datos	143
Anexo 3: Informes de validez del instrumento de recolección de datos ..	148
Anexo 4: Autorización para el acceso o recolección de datos	161
Anexo 5: Compromiso ético	166
Anexo 6: Hoja de datos personales	168
Anexo 7: CD conteniendo la Tesis de Grado y la Exposición en PDF	170

Índice de Tablas

	Página
Tabla N° 1	Definición de las Unidades de Análisis 67
Tabla N° 2	Descripción de las Categorías 82
Tabla N° 3	Soporte de Categorías 87
Tabla N° 4	Triangulación de Datos 90
Tabla N° 5	Identificación de Necesidades para la propuesta para el Objetivo: Determinar si la creación de unidades de Operaciones Psicológicas contribuye en las operaciones contra el narcoterrorismo en el VRAEM 125
Tabla N° 6	Programa de Actividades para la propuesta para el Objetivo: Determinar si la creación de unidades de Operaciones Psicológicas contribuye en las operaciones contra el narcoterrorismo en el VRAEM.. 126
Tabla N° 7	Identificación de Necesidades para la propuesta para el Objetivo: Establecer la organización de las unidades de Operaciones Psicológicas en apoyo a las operaciones contra el narcoterrorismo en el VRAEM 127
Tabla N° 8	Programa de Actividades para la propuesta para el Objetivo: Establecer la organización de las unidades de Operaciones Psicológicas en apoyo a las operaciones contra el narcoterrorismo en el VRAEM 128
Tabla N° 9	Identificación de Necesidades para la propuesta para el Objetivo: Explicar cómo afecta la creación de unidades de Operaciones Psicológicas en la capacidad operativa del Comando Especial VRAEM con respecto a las operaciones contra el narcoterrorismo 130
Tabla N° 10	Programa de Actividades para la propuesta para el Objetivo: Explicar cómo afecta la creación de unidades de Operaciones Psicológicas en la capacidad operativa del Comando Especial VRAEM con respecto a las operaciones contra el narcoterrorismo 131

Tabla N° 11	Identificación de Necesidades para la propuesta para el	
	Objetivo: Detallar el tipo de actividades de apoyo a las	
	acciones y operaciones militares que puedan realizar	
	las unidades de Operaciones Psicológicas que se	
	encuentren en apoyo a las operaciones contra el	
	narcoterrorismo en el VRAEM	133
Tabla N° 12	Programa de Actividades para la propuesta para el	
	Objetivo: Detallar el tipo de actividades de apoyo a las	
	acciones y operaciones militares que puedan realizar	
	las unidades de Operaciones Psicológicas que se	
	encuentren en apoyo a las operaciones contra el	
	narcoterrorismo en el VRAEM	134
Tabla N° 13	Matriz de consistencia	142

Índice de Figuras

		Página
Figura N° 1.	Organización funcional de un Grupo de Operaciones Psicológicas orgánico del Ejército de los Estados Unidos	43
Figura N° 2.	Soldados estadounidenses con 7° Grupo de Operaciones Psicológicas y el Hospital de Apoyo de Combate N° 352, 2ª brigada médica, 807ª Comando Médico breve a un grupo de pastores y líderes dominicanos en el Horizonte (BTH) 2014 en Barahona, República Dominicana, 14 de abril de 2014	43
Figura N° 3.	Soldados estadounidenses con 7° Grupo de Operaciones Psicológicas y el Hospital de Apoyo de Combate N° 352, 2ª brigada médica, 807ª Comando Médico breve a un grupo de pastores y líderes dominicanos en el Horizonte (BTH) 2014 en Barahona, República Dominicana, 14 de abril de 2014	44
Figura N° 4.	Organización funcional de un Grupo de Operaciones Psicológicas orgánico del Ejército de los Estados Unidos en reserva	44
Figura N° 5.	El Sargento del Ejército de Estados Unidos. Sostenes Rocha, asignado a la 307, 10ª Compañía de Operaciones Psicológicas PSYOP Batallón, 7° grupo PSYOP, regalando plumas a niños locales durante una misión de en las aldeas alrededor de Malajat, Afganistán, el 3 de junio. El objetivo de la misión es reunir ambientaciones de la población local, y a distribuir volantes y radios de las operaciones psicológicas. La Operación "Enduring Freedom-Malajat 110603-A-UJ825-040	45

Figura N° 6.	Organización funcional de un Batallón Regional de Operaciones Psicológicas orgánico del Ejército de los Estados Unidos	46
Figura N° 7.	La 345ª Compañía de Operaciones Psicológicas comienza la capacitación previa al despliegue	46
Figura N° 8.	La 345ª Compañía de Operaciones Psicológicas comienza la capacitación previa al despliegue	47
Figura N° 9.	Organización funcional de una Compañía de Apoyo Regional de Operaciones Psicológicas orgánico del Ejército de los Estados Unidos	48
Figura N° 10.	Un niño somalí sosteniendo un panfleto dispersado durante la Operación Restaurar la Esperanza a principios de la década de 1990	48
Figura N° 11.	Organización funcional del Batallón Táctico de Operaciones Psicológicas orgánico del Ejército de los Estados Unidos	49
Figura N° 12.	Soldados del 350ª Batallón Táctico de Operaciones Psicológicas del Ejército de los Estados Unidos y la 10ª División de Montaña, arrojan folletos sobre una aldea cerca de Hawijah en la provincia de Kirkuk, Irak, el 6 de marzo de 2008	50
Figura N° 13.	Organización funcional de la Compañía de Operaciones Psicológicas Tácticas orgánica del Ejército de los Estados Unidos	51
Figura N° 14.	Soldados de la 345ª Compañía de Operaciones Psicológicas, reserva del Ejército de los Estados Unidos, reparte útiles escolares en Bagdad, Irak, 2005	52
Figura N° 15.	Organización funcional de un Destacamento de desarrollo de Operaciones Psicológicas Tácticas del Ejército de los Estados Unidos	52

Figura N° 16.	Organización funcional de un Destacamento de Operaciones Psicológicas Tácticas del Ejército de los Estados Unidos	54
Figura N° 17.	Soldados del Destacamento 1080^a de la 318^a Compañía de Operaciones Psicológicas, distribuyen productos de periódicos en la región de East Rashid de Bagdad, Irak, 11 de Julio de 2007 ...	54
Figura N° 18.	Organización funcional de un Batallón de Diseminación de Operaciones Psicológicas (Disemination POB) del Ejército de los Estados Unidos	55
Figura N° 19.	La Guardia Nacional Aérea brinda apoyo para Operaciones Psicológicas utilizando un avión Hércules C-130 COMMANDO SOLO, operado por el Ala de Operaciones Especiales 193d	55
Figura N° 20.	Organización funcional de un Batallón de Operaciones Psicológicas orgánico del Ejército Argentino	56
Figura N° 21.	Organización funcional de una Compañía de Operaciones Psicológicas orgánico del Ejército Argentino	57
Figura N° 22.	Red Semántica	89
Figura N° 23.	Jefe del Comando Conjunto Impone Medalla a Militares de la Fuerza Especial Conjunta que Combatieron el terrorismo en el VRAEM	113
Figura N° 24.	Se realiza la ceremonia de condecoración con la Cruz de Guerra al Valor al personal de la Fuerza Especial Conjunta y aquellos que ofrendaron su vida en acción de armas en las operaciones militares.....	113
Figura N° 25.	Detienen en Cusco a presunto narcotraficante tras enfrentamientos en la zona del VRAEM	114

Figura N° 26.	Esfuerzos de las FF.AA. se orientan a pacificar el VRAEM	114
Figura N° 27.	Un secuestro que duro 25 años	115
Figura N° 28.	Rescatados 26 niños y 13 mujeres cautivos de Sendero Luminoso	115
Figura N° 29.	Pichari: Campaña escolar en la I.E. San Luis Gonzales de Canayre – VRAEM	116
Figura N° 30.	VRAEM: Facción terroristas pide reclutar mujeres para su lucha	116
Figura N° 31.	Operativo en VRAEM: Policía capturo al hijo del terrorista Alipio	117
Figura N° 32.	Terrorista “Julio Chapo” capturado en el VRAEM fue trasladado a Lima	117
Figura N° 33.	VRAEM: Hallan laboratorio de procesamiento de droga de alta pureza	118
Figura N° 34.	Incremento de la Capacidad Operativa del CE-VRAEM al incluir la Cia OPSIC	119
Figura N° 35.	Propuesta de Organización funcional de una Compañía de Operaciones Psicológicas en apoyo a las operaciones contra el narcoterrorismo en el VRAEM	128
Figura N° 36.	Proceso para la creación de la Compañía de Operaciones Psicológicas en el Ejército	135

Resumen y palabras clave

Para la presente investigación se utilizó el método de investigación Cualitativo, ya que este permite analizar el fenómeno que podría significar la creación de unidades de operaciones psicológicas en apoyo a las operaciones contra el narcoterrorismo en el Valle de los Ríos Apurímac, Ene y Mantaro (VRAEM).

La teoría básica que sustento esta investigación se encuentra plasmada en el Plan de Campaña del CE-VRAEM, particularmente en lo concerniente al Plan de Operaciones de Información – 2021 y sus tres anexos denominados Anexo “A”: Análisis de Blancos, Anexo “B”: Hoja de Trabajo de las Campañas de Operaciones Psicológicas y Anexo “C”: Campaña “Desprestigio” para quebrantar la voluntad de lucha de la OT-SL.

Los principales instrumentos utilizados para la presente investigación fueron la entrevista estructurada, debido a que no se pudo tener contacto directo con los entrevistados debido a la pandemia ocasionada por el COVID-19, y los Documentos, Registros, Materiales y Artefactos, materializados en los reglamentos y manuales que establecen la doctrina de operaciones psicológicas en el Ejército del Perú.

En cuanto a los resultados que se obtuvieron al término de la investigación, se pudo concluir que una unidad de Operaciones Psicológicas (OPSIC) contribuiría significativamente en las operaciones contra el narcoterrorismo en el VRAEM, que esta unidad debería ser de magnitud de una compañía de OPSIC, así mismo, esta incrementaría la capacidad operativa del CE-VRAEM y contribuiría a crear una imagen favorable del estado para con la población, lo cual facilitaría las posibilidades de alcanzar de una manera más sólida los objetivos psicológicos trazados para nuestras fuerzas.

Palabras claves: Operaciones Psicológicas, Operaciones de Acción Psicológica, Operaciones de Guerra Psicológica, Blanco Auditorio.

Abstract and keywords

For the present research, the Qualitative research method was used, since this allows to analyze the phenomenon that could mean the creation of psychological operations units in support of operations against narco-terrorism in the Valley of the Apurímac, Ene and Mantaro Rivers (VRAEM).

The basic theory that supported this research is found in the CE-VRAEM Campaign Plan, particularly with regard to the Information Operations Plan - 2021 and its three annexes called Annex "A": Target Analysis, Annex "B": Worksheet of the Psychological Operations Campaigns and Annex "C": Campaign "Smear" to break the will to fight of the OT-SL.

The main instruments used for this research were the structured interview, since direct contact with the interviewees could not be had due to the pandemic caused by COVID-19, and the Documents, Records, Materials and Artifacts, materialized in the regulations and manuals that establish the doctrine of psychological operations in the Army of Peru.

Regarding the results obtained at the end of the investigation, it was possible to conclude that a Psychological Operations unit (OPSIC) would contribute significantly in the operations against narco-terrorism in the VRAEM, that this unit should be of the magnitude of an OPSIC company Likewise, this would increase the operational capacity of CE-VRAEM and would contribute to creating a favorable image of the state towards the population, which would facilitate the possibilities of achieving in a more solid way the psychological objectives set for our forces.

Keywords: Psychological Operations, Psychological Action Operations, Psychological Warfare Operations, Target Auditorium.

Introducción

En la actualidad el Ejército del Perú no cuenta con unidades de operaciones psicológicas dentro de su estructura orgánica, es por ello que de manera general la presente investigación busco comprobar que la creación de unidades de operaciones psicológicas en apoyo a las operaciones contra el narcoterrorismo en el VRAEM es un factor clave para el éxito de las operaciones en dicha zona; esta unidad tendría la capacidad de influenciar en las poblaciones locales atacando directamente su CASEO (conducta, actitud, sentimiento, emoción y opinión) facilitando las operaciones militares, minimizando la pérdida innecesaria de vidas humanas y neutralizando los daños colaterales en la población.

Las (OPSIC), son una parte fundamental de la amplia variedad de operaciones que realiza el Ejército del Perú, en ese sentido la importancia de las mismas radica en el conocimiento de la mente humana, su comportamiento y reacciones ante cualquier influencia, por ello los objetivos trazados para la presente investigación fueron Determinar si la creación de unidades de Operaciones Psicológicas contribuye en las operaciones contra el narcoterrorismo en el VRAEM; Establecer la organización de las unidades de Operaciones Psicológicas en apoyo a las operaciones contra el narcoterrorismo en el VRAEM; Explicar cómo afecta la creación de unidades de Operaciones Psicológicas en la capacidad operativa del Comando Especial VRAEM con respecto a las operaciones contra el narcoterrorismo; y Detallar el tipo de actividades de apoyo a las acciones y operaciones militares que puedan realizar las unidades de Operaciones Psicológicas que se encuentren en apoyo a las operaciones contra el narcoterrorismo en el VRAEM.

Tomando como ejemplo a grandes naciones del mundo como Los Estados Unidos o incluso organizaciones internacionales de carácter político-militar como la OTAN quienes emplean las Operaciones Psicológicas para consolidar sus objetivos y logros militares en el campo de batalla, el Ejército del Perú, y las Fuerzas Armadas en general, necesitan, urgentemente, una herramienta que le permita consolidar y afianzar su presencia en todo el territorio nacional, particularmente en las zona del VRAEM, que es el espacio en el cual se desarrolló esta investigación. Así mismo, vista la necesidad de que los comandantes en los

diferentes niveles de comando necesitan un asesoramiento permanente del correcto empleo de las OPSIC, es necesario que este tipo de unidad, de ser creada y activada en la zona del VRAEM, asesore a los comandos de tal manera que se direccionen todos los esfuerzos necesarios de manera planificada, coordinada y sincronizada a cumplir los objetivos psicológicos establecidos por el comando institucional y por otro lado, se contrarreste las acciones propagandísticas enemigas, mostrando a la sociedad en general el daño que ocasiona a la nación la presencia del narcoterrorismo en el Perú, tanto del punto de vista económico como del punto de vista social, permitiendo que el estado lleve desarrollo, educación, salud y trabajo a las zonas más inaccesibles de esta región.

Las OPSIC correctamente empleadas en el teatro de operaciones más allá de obtener el éxito en la batalla, al ser empleadas adecuadamente tienen la capacidad de salvar vidas, ya que al ser permanentes y siendo empleadas mucho antes del inicio de las operaciones, pueden mermar la voluntad de lucha del adversario, desorganizándolo y dejándolo sin capacidad de entrar en combate, en el caso específico de las operaciones que se realizan en el VRAEM, la correcta y permanente aplicación de las OPSIC disuadiría a los actuales integrantes de las organizaciones narcoterroristas de continuar con sus actividades delictivas, evitando así que puedan participar en algún enfrentamiento armado con las fuerzas del orden.

En el Capítulo I, denominado Planteamiento del Problema, se desarrolló la Descripción de la realidad problemática, las Preguntas de investigación, los Objetivos de la investigación, la Justificación, viabilidad, delimitación y limitaciones de la investigación.

En el Capítulo II, denominado Estado del Conocimiento, se desarrolló los antecedentes de la investigación, tanto nacionales como internacionales, así como las teorías de OPSIC y el marco conceptual de la investigación.

En el Capítulo III, denominado Metodología de la Investigación, se puede apreciar que en la presente investigación se empleó el enfoque cualitativo; en cuanto al tipo de investigación fue la empírica; así mismo, se empleó el diseño fenomenológico; el escenario de estudio fue el sector de responsabilidad del Comando Especial VRAEM (CE-VRAEM); el objeto de estudio fue determinar la

necesidad de la creación de unidades de operaciones psicológicas en apoyo a las operaciones contra el narcoterrorismo en el VRAEM; en cuanto a los observables de estudio, estos fueron constituidos por las capacidades de las Grandes Unidades de Combate para realizar operaciones de acción psicológica y guerra psicológica, pertenecientes a la IV División de Ejército e integran el CE-VRAEM; las fuentes de información fueron conformadas por los oficiales del Ejército del Perú que cursaban el Curso Básico de Operaciones Psicológicas, prestando particular atención a los que en algún momento de su carrera como oficial han laborado en el VRAEM, así mismo se emplearon todos los manuales y reglamentos militares referentes a OPSIC con los que cuenta el ejército; en cuanto a la técnica e instrumentos de acopio de información se emplearon dos técnicas, la primera fue la entrevista estructurada, en la cual se empleó una guía de entrevista con los oficiales y la segunda fue los documentos, registros, materiales y artefactos para los manuales y reglamentos, en la cual se empleó una data documental; en cuanto al acceso al campo, este se realizó de manera virtual ya que por motivo de la pandemia ocasionada por el COVID-19 los viajes interprovinciales estuvieron restringidos durante gran parte del año 2020.

En el Capítulo IV, denominado Análisis y Síntesis, se explica el desarrollo de la recolección de datos, la revisión y organización de los mismos, la definición de las unidades de análisis, la descripción y soporte de las categorías, la red semántica y la triangulación.

En el Capítulo V, denominado Dialogo Teórico – Empírico, se buscó aquellos aspectos que difieran y los que coincidieran entre ambas partes del dialogo, lo cual al final corroborar la teoría planteada.

Finalmente, se estableció una serie de conclusiones relacionadas directamente con el objeto de estudio, como consecuencia de estas conclusiones se plantearon algunas recomendaciones y algunas propuestas para enfrentar la problemática.

CAPÍTULO I

Planteamiento del problema

1.1. Descripción de la realidad problemática

En la actualidad el Ejército del Perú no cuenta con unidades de Operaciones Psicológicas dentro de su organización, sin embargo los reglamentos y manuales establecen que las Grandes Unidades de Combate, las Divisiones de Ejército y los Ejércitos de Operaciones cuenten con una sección de informaciones dentro de sus respectivos estados mayores, siendo esta un órgano del Sistema de Informaciones del Ejército (SIIIE), la cual actúa a través de los escalones jerárquicos de comando, facilitando el asesoramiento en cuanto a las OPSIC y participando del planeamiento, ejecución, conducción, supervisión, control y evaluación de las Informaciones en su nivel, apoyando al logro de la misión recibida mediante la consecución de los Objetivos Psicológicos previstos. Sin embargo, en la actualidad lo anteriormente descrito se resume en impresión de volantes, transmisión de algunas cuñas radiales y por un corto periodo de tiempo, en años anteriores, en la fabricación de souvenirs alusivos a la lucha contra el narcoterrorismo en el VRAEM, demostrando de esa manera que al no contar con unidades de Operaciones Psicológicas que estén únicamente abocadas al planeamiento y conducción de operaciones de guerra y acción psicológica, no se ha podido influenciar con firmeza en las conductas, las actitudes, los sentimientos, las emociones y opiniones de la población, las fuerzas amigas y las fuerzas del enemigo, que en este caso sería el narcoterrorismo.

En tal sentido, de acuerdo con Sun Tzu en su obra “El Arte de la Guerra” al hablar sobre “La guerra basada en el engaño”, explica cómo deben aplicarse las acciones necesarias para que el enemigo visualice una realidad totalmente equivocada al respecto de nuestras fuerzas; Alejandro Pizarro Quintero al hablar de los “Aspectos de propaganda de guerra en los conflictos armados más recientes” nos dice que la aplicación de la propaganda militar es fundamental en los conflictos armados actuales; y Manuel Vázquez Mateos al hablar de “Las Operaciones Psicológicas y Operaciones de Información de Campaña” detalla como la OTAN emplea en la actualidad ciertos componentes básicos para la ejecución de sus

Operaciones Psicológicas, y que en la actualidad están pasando a llamarse, por los ejércitos de primer mundo, “Operaciones de Información”.

Se puede decir entonces que la creación de unidades de Operaciones Psicológicas le proporcionarían a las tropas del ejército y de las fuerzas armadas en general una configuración altamente móvil para todas las actividades de OPSIC, y a la vez, adquiriendo los refuerzos idóneos puede proporcionar apoyo a las operaciones de asuntos civiles de su Gran Unidad de Combate, de la misma manera puede estar en condiciones de proporcionar medios de radiodifusión, dar una guía general en cuanto a los objetivos psicológicos de la institución y realizar programas de OPSIC dirigidos a los familiares, amigos y personas más allegadas al narcoterrorismo.

Como podemos darnos cuenta, las Operaciones Psicológicas son más que impresión de volantes y arengas, conllevan un planeamiento detallado para una ejecución coordinada en todos los niveles de comando, siendo esto posible de realizar solamente con unidades independientes, que cuenten con un COEq (cuadro de organización y equipamiento) propio y un presupuesto establecido para la ejecución de sus operaciones el cual pueda darle al comandante de la unidad de OPSIC la libertad necesaria para poder desarrollar acciones que contribuyan con el CE-VRAEM (Comando Especial de los Valles de los Ríos Apurímac, Ene y Mantaro) en el logro de sus objetivos y lo conduzca al éxito de las operaciones dentro del marco de los nuevos roles institucionales y los Objetivos Psicológicos trazados por el Ejército del Perú.

Cabe señalar que en la actualidad en algunos ejércitos del mundo existe la tendencia de denominar las Operaciones Psicológicas como Operaciones de Información, esto con la intención de minimizar la desconfianza que tienen algunas organizaciones civiles con la terminología propiamente dicha, Cowan y Cook (2018) en su artículo titulado “¿Qué hay en un nombre? Operaciones psicológicas vs. Operaciones de apoyo a la información militar y un análisis del cambio organizacional” describen como en el Ejército de los Estados Unidos se pretendió cambiar el termino Operaciones Psicológicas (PSYOP) por el de Operaciones de Apoyo a la Información Militar (MISO) y por lo tanto el cambio de denominación a las respectivas unidades de la especialidad, reestructuración que fue aplicada solo

a algunas unidades de OPSIC, y además, tuvo como consecuencia el rechazo de los soldados especialistas integrantes de estas unidades, esto afectó en gran medida la actitud del hombre con respecto a su identidad como operador psicológico y por consiguiente la efectividad con respecto a sus operaciones disminuyó cuestionablemente, finalmente a finales del 2017 el término PSYOP fue nuevamente empleado. Dentro de este contexto quiero señalar además que el ME 1-13 “OPERACIONES” (2015) del Ejército del Perú, menciona que las Operaciones de Información comprende las acciones de búsqueda y recolección de conocimiento que pueda ser empleado en contra del adversario mientras que las Operaciones Psicológicas buscan cambiar el comportamiento de los blancos auditorios mediante el empleo de las modalidades de OPSIC.

En la actualidad, en nuestra realidad nacional, no existen estudios, militares o civiles, que exploren al respecto de la creación de unidades dentro del Ejército, mucho menos que hablen al respecto de este tipo de unidades en apoyo a las operaciones militares, por lo tanto creo que es de suma importancia que el Comando Institucional del Ejército del Perú analice esta deficiencia en su organización, ya que, siendo el VRAEM un área con una amplia diversidad de culturas, de idiomas y geografía, es necesario un permanente y activo planeamiento de Operaciones Psicológicas, lo que tendrá como consecuencia la adhesión de la población y el apoyo de nuestros objetivos psicológicos militares establecidos por el comando de la institución.

1.2. Preguntas de investigación

¿Como la creación de unidades de Operaciones Psicológicas contribuye en las operaciones contra el narcoterrorismo en el VRAEM?

¿Cuál sería la organización de las unidades de Operaciones Psicológicas en apoyo a las operaciones contra el narcoterrorismo en el VRAEM?

¿Cómo afecta la creación de unidades de Operaciones Psicológicas en la capacidad operativa del Comando Especial VRAEM con respecto a las operaciones contra el narcoterrorismo?

¿Qué tipo de actividades de apoyo a las acciones y operaciones militares pueden realizar las unidades de Operaciones Psicológicas que se encuentren en apoyo a las operaciones contra el narcoterrorismo en el VRAEM?

1.3. Objetivos de la investigación

Determinar si la creación de unidades de Operaciones Psicológicas contribuye en las operaciones contra el narcoterrorismo en el VRAEM.

Establecer la organización de las unidades de Operaciones Psicológicas en apoyo a las operaciones contra el narcoterrorismo en el VRAEM.

Explicar cómo afecta la creación de unidades de Operaciones Psicológicas en la capacidad operativa del Comando Especial VRAEM con respecto a las operaciones contra el narcoterrorismo.

Detallar el tipo de actividades de apoyo a las acciones y operaciones militares que puedan realizar las unidades de Operaciones Psicológicas que se encuentren en apoyo a las operaciones contra el narcoterrorismo en el VRAEM.

1.4. Justificación y viabilidad

La presente investigación se justifica porque sienta las bases para implementar nuevas unidades operativas contra el Narcoterrorismo, así como también para que el Ejército del Perú pueda realizar un mejor planeamiento y empleo de las Operaciones de información en el VRAEM creando nuevas unidades de Operaciones Psicológicas las cuales puedan aplicar la propaganda y la guerra psicológica activamente tal como lo hacen en la actualidad países como Estados Unidos y Colombia quebrantando la voluntad de lucha de las fuerzas enemigas y empleando la Acción Psicológica para mantener la moral elevada de los miembros de sus fuerzas armadas, aumentan el apoyo de la población civil a su causa y mejorando la opinión pública hacia las instituciones del estado.

La presente investigación es viable ya que su realización no ocasiono gastos económicos fuera de lo previsto por el investigador y los recursos para su ejecución se encontraban al alcance, lo que permitió su óptimo desarrollo y solidez en las conclusiones.

1.5. Delimitación de la investigación

La presente investigación denominada: “Creación de Unidades de Operaciones Psicológicas en apoyo a las Operaciones contra el Narcoterrorismo en el VRAEM” se realizó dentro del ámbito de responsabilidad geográfico del del Comando Especial de los Valles de los Ríos Apurímac, Ene y Mantaro (CE-VRAEM), prestando una particular atención al apoyo de Operaciones Psicológicas a las

diferentes Brigadas y unidades operativas que la conforman; así mismo se encuentra en la línea de investigación N° 1 “Empleo de GUB, GUC, Armas y Especialidades en GC y GNC, Operaciones y Liderazgo”, de acuerdo a lo establecido por la Escuela Superior de Guerra del Ejército – Escuela de Post Grado.

1.6. Limitación de la investigación

La principal limitación que se presenta en esta investigación es que en el Ejército del Perú no existen unidades de Operaciones Psicológicas lo que tiene como consecuencia que no existan teorías al respecto, particularmente por tratarse de un tema esencialmente militar.

CAPÍTULO II

Estado del conocimiento

2.1. Antecedentes de la investigación

Existen muchas investigaciones tanto nacionales como internacionales orientadas a las Operaciones Psicológicas, pero muy pocas, particularmente en el ámbito nacional, que se enfoquen específicamente a la creación de unidades militares de este tipo, es así, que los antecedentes más cercanos que se tienen son los que se enfocan a la aplicación de este tipo de operación militar tanto en tiempos de paz como en tiempos de guerra, es de estas investigaciones de donde se toma los primeros análisis, aprendiendo de otros investigadores para poder llevar a cabo esta tesis de la mejor manera y poder aplicar sus formas en nuestra realidad nacional.

2.1.1. Investigaciones Nacionales. En cuanto a los antecedentes nacionales se puede observar que las investigaciones se orientan en mayor medida a la aplicación de las Operaciones Psicológicas en tiempos de paz.

En la actualidad el accionar de las OPSIC abarcan cada vez más áreas dentro del campo militar, siguiendo esta premisa. Barrera, en su investigación titulada, *Acciones Psicológicas en el Proceso de Admisión a la EOFAP 2017*. (2017) afirma:

La Escuela de Oficiales de la Fuerza Aérea del Perú (EOFAP) es el ente encargado de la formación de los futuros líderes de la Fuerza Aérea del Perú (FAP) para lo cual requiere personas altamente capacitadas y que cumplan con los requisitos que la institución demanda, para poder cumplir con estos requisitos la EOFAP realiza anualmente un proceso de admisión el cual en los últimos años se ha visto disminuido no llegando a alcanzar el total de vacantes; por tal motivo, es importante realizar estudios que permitan la mejora del proceso de admisión de la EOFAP a fin de lograr captar un número mayor de postulantes; así mismo, la FAP cuenta dentro de sus doctrinas operacionales con las Operaciones Psicológicas, las cuales cuentan con acciones psicológicas las mismas que tienen las modalidades de educación, propaganda, agitación, información, relaciones públicas, acciones cívicas, relaciones con la comunidad e información a las tropas; todas las anteriores mencionadas pueden usarse para mejorar el proceso de captación de futuros postulantes (p.2).

En el texto anterior el autor señala que es posible el empleo de las Operaciones Psicológicas en el proceso de admisión de la Escuela de Oficiales de la FAP, y así mismo trata de demostrar que este tipo de operación también se puede emplear para la ejecución de procesos administrativos que se basen en la exposición de un mensaje, idea o símbolo ante un blanco auditorio seleccionado.

Las Operaciones Psicológicas se explotan de una mejor manera y tienen mucho mayor éxito cuando se integran y se conjugan con los demás sistemas operacionales de las Fuerzas Armadas, particularmente con las fuerzas especiales. Vines, en su investigación titulada, *Las Operaciones Psicológicas (PSYOP) y su relación con las operaciones Especiales que ejecuta el Grupo de Fuerzas Especiales de la Fuerza Aérea del Perú*. (2015) afirma:

La ejecución de Operaciones Psicológicas se relaciona de forma directa y significativa con las Operaciones Especiales que efectúa el personal militar DOE del GRUFE en el año 2015 según los resultados obtenidos, representando una correlación positiva Muy Buena. En tal sentido, se recomienda brindar instrucción y entrenamiento al personal militar DOE del GRUFE FAP acerca de las modalidades y medios de comunicación de las Operaciones Psicológicas y su importancia en las Operaciones Especiales que efectúan. La ejecución de Operaciones Psicológicas se relaciona con las Tareas de las Operaciones Especiales que efectúa el personal militar DOE del GRUFE FAP según los resultados obtenidos, representando una correlación positiva Buena. En tal sentido, se recomienda implementar planes de modernización de los medios tecnológicos que permitan llevar a cabo las diversas Tareas encomendadas a las Fuerzas de Operaciones Especiales de la FAP de acorde a la actualidad, de tal manera que sean utilizados en posibles conflictos internos y externos. La ejecución de Operaciones Psicológicas se relaciona con el Empleo de Operaciones Especiales que efectúa el personal militar DOE del GRUFE FAP según los resultados obtenidos, representando una correlación positiva Muy Buena. En tal sentido, se recomienda contar con un Plan a nivel Institución, en el cual se prevea el aumento de personal de la especialidad Defensa y Operaciones Especiales (oficiales, técnicos y sub oficiales). Esto permitirá contar con la cantidad necesaria de Patrullas que se

encuentren en capacidad de ser empleadas para cumplir con las diferentes Tareas y Misiones que les son encomendadas por el Comando Conjunto de las Fuerzas Armadas, entre las cuales se encuentran las Operaciones Psicológicas (p.18-19).

En este caso, el autor sostiene que el Grupo de Fuerzas Especiales y el Sistema de Operaciones Psicológicas de la FAP deben ser en un sistema integrado que puede aplicar sus medios durante toda la ejecución de las operaciones bélicas, siendo capaces de afectar el C.A.S.E.O. de cualquier Blanco Auditorio que haya sido identificado en el teatro de operaciones.

Las Operaciones Psicológicas son planeadas tanto en tiempo de paz como en tiempos de guerra, es de esta manera que ellas nos permiten influir en la conducta de los blancos – objetivo de manera directa o indirecta. Colque, en su investigación titulada, *El Clima Organizacional del Comando de Educación y Doctrina del Ejército y su relación con el Nivel de Actuación en Operaciones Psicológicas en el Personal de Oficiales recientemente egresados de la Escuela Militar de Chorrillos*. (2011) afirma:

El clima organizacional del comando de educación y doctrina del ejército no tiene relación con el nivel de actuación en operaciones psicológicas que desarrolla el personal de oficiales recientemente egresado de la escuela Militar de Chorrillos del ejército peruano, con un nivel de confianza del 95%. La característica relevante del clima organizacional que predomina en el comando de educación y doctrina del ejército es el de identidad, concretizada en una sólida formación en valores. El nivel de actuación en operaciones psicológicas alcanzado por los oficiales recientemente egresados de la Escuela Militar de Chorrillos, en las especialidades de infantería, caballería, artillería, ingeniería, comunicación, inteligencia, material de guerra, intendencia y blindados, es insatisfactorio (p.116-117).

Lo dicho por el autor en el texto anterior establece que nuestro propio personal, y más aún nuestras propias instituciones no tienen la capacidad doctrinal para emplear las OPSIC (en este caso acción psicológica) en nuestro propio personal, lo cual hace necesario la activación de ente tipo de unidades dentro de la estructura organizacional del Ejército del Perú.

2.1.2. Investigaciones Internacionales. Después de una ardua investigación se puede decir que las investigaciones a nivel internacional con respecto a las Operaciones Psicológicas se orientan básicamente a su aplicación en el ámbito de batalla ya que para las naciones de primer mundo es un arma que se emplea mucho antes del inicio de las operaciones bélicas y se mantienen en ejecución mucho después del fin de las hostilidades.

Desde sus orígenes las OPSIC han venido acompañadas del óptimo empleo de la tecnología de la época, de tal manera de lograr la efectividad de la aplicación de la propaganda negra, propaganda blanca o propaganda gris. Chingo y Vásquez en su artículo titulado, *Tecnología de la Información y Comunicación en las Operaciones Psicológicas en Oficiales alumnos del Escuela Técnica del Ejército*". Colombia (2017), señalan que:

En las modernas operaciones de paz, el objetivo de las operaciones psicológicas es ganar los "corazones y mentes" de la población en general (no sólo del elemento militar, pues nos encontramos en conflictos asimétricos). Para ello, las operaciones psicológicas han de proyectar una imagen favorable de un ejército, amplificar los efectos de una demostración de fuerza, evaluar las actitudes e impresiones, apoyar a las operaciones de engaño, desmoralizar e interrumpir al enemigo y realizar evaluaciones de la zona. Por lo tanto, son críticas para el éxito sobre el terreno. Tradicionalmente, estas operaciones necesitaban conseguir acceso a medios de comunicación corporativos o estatales (estaciones de TV, radio) o la puesta en marcha de campañas de divulgación (emisoras, altavoces, carteles, anuncios, panfletos, buzoneo). Esto supone poner ingentes recursos en marcha y/o que las campañas se realicen con un marco temporal amplio. En muchos casos, precisa de la entrada o la convivencia de personas en "territorio enemigo" y, además la operación se realiza en la superficie, es decir, notoriamente visible a todo el mundo. El uso de Internet y, en general las tecnologías de la información y las comunicaciones (TIC), simplifica mucho la utilización de las operaciones psicológicas y las convierte en armas mucho más potentes. Las operaciones psicológicas llegarán a ser el arma dominante en la forma de intervención en los medios de comunicación y a través de las TIC; los adversarios de la cuarta

generación de guerra manipularán los medios para alterar la opinión pública mundial y local para doblegar la voluntad de lucha. El objetivo principal será el soporte popular al gobierno y a la dirección de la guerra (p.233).

Las informaciones y las comunicaciones son parte esencial de la modernización y los avances científicos y que estas, gracias a la acogida que tienen en todas las poblaciones pueden emplearse para cambiar la manera de pensar de las personas e incluso hasta la manera de actuar, llegando a afectar a poblaciones enteras, en tal sentido, podrían ser muy bien empleadas por las Operaciones Psicológicas para cumplir los objetivos que los comandos operacionales le asignen a las diversas fuerzas, gracias a su rápida llegada a los blancos auditorio y particularmente por la posibilidad de ser empleada de manera masiva en cualquier lugar.

El correcto planeamiento de las OPSIC, al igual que cualquier otro tipo de operación militar, viene acompañado de una excelente ejecución, estando el oficial OPSIC en condiciones de reaccionar ante cualquier contingencia durante el desarrollo de las mismas. Diaz en su tesis titulada *Las Operaciones Psicológicas en el conflicto del Atlántico Sur*. Argentina (2016) explica que:

Las operaciones psicológicas argentinas, pese a que no fueron planificadas y ejecutadas en forma centralizada, se desarrollaron siguiendo algunos lineamientos fundamentales emanados desde el Estado Mayor Conjunto. No obstante, algunas falencias durante sus planeamientos e instrumentaciones obligaron a la adopción de medidas innovadoras, para alcanzar los objetivos previstos por la conducción Ofensivamente, las emisiones de Radio Liberty tenían por finalidad difundir en el público británico y sus aliados los fundamentos de la posición argentina respecto del conflicto, y desgastar la moral del soldado británico durante la aproximación y posteriores acciones terrestres. Esta no logró cumplirse porque las emisiones no podían ser captadas desde el interior de las naves debido al efecto “Jaula de Faraday”; y porque su salida al aire fue tardía, siendo posible que el personal embarcado no se haya enterado de su existencia. Pero fue oportuno e innovador que se los difundiera a través de la prensa escrita utilizando la agencia de noticias oficial de la República Argentina, Télam. Así lo evidencian sus apariciones

en los periódicos locales, y el hecho de que existan referencias de Radio Liberty en los diarios británicos, a fines del mes de abril. De esta manera se logró romper el cerco informativo al que estaba sometido nuestro país. (p.129).

El Reino Unido es un país con una vasta experiencia militar, quedando en evidencia su capacidad para sobrellevar conflictos al preparar y sostener una fuerza militar en pocos días. Por añadidura, para planificar e implementar operaciones psicológicas con un grado de eficiencia suficiente para ir incidiendo sobre el público blanco adversario en los momentos iniciales de la crisis. Habiendo seleccionado adecuadamente los temas de acción psicológica que iban a ser implementados por medio de la sub propaganda, luego de una adecuada evaluación de la mentalidad argentina, los instalaron con éxito en la opinión pública nacional y en el exterior, generando una corriente de opinión desfavorable hacia la posición de nuestro país, falsas expectativas respecto al movimiento de tropas, cierto temor en la población acerca de la posibilidad de que el territorio continental sea blanco de ataques, y construir entre los militares argentinos una imagen feroz de ciertas tropas. Tuvieron el acierto de no pretender convencer a los defensores de los fundamentos que sostenían la causa nacional. Tan grabado a fuego estaba en las tropas el convencimiento de que las Malvinas son argentinas que cualquier intento en ese sentido hubiera reforzado la postura de los combatientes. No fue acertada la implementación de Radio Atlántico del Sur, que fue duramente criticada por los mismos medios de prensa británicos que la etiquetaron como improvisada y en algunos momentos, casi infantil (p.131)

Al inicio de las operaciones bélicas, se cometieron una serie de errores, por parte de ambas naciones, al tratar de poner en ejecución los planes de Operaciones Psicológicas, sin embargo, estos fracasos les sirvió a ambos bandos para comprender que este tipo de operación no puede ejecutarse al mismo ritmo que una acción militar convencional, ya que estas se basan en el tiempo y la paciencia, junto con la correcta elección de los blancos auditorio, los cuales juegan un papel fundamental durante la guerra.

Para el ejército de Brasil las Operaciones Psicológicas, se basan en el control de la mente a través de las ideas empleando para ello la modificación del conocimiento, la psicología, la teología y la comunicación. Kühn en su tesis titulada *Guerra e Persuasão: estudo de caso das operações psicológicas do exército brasileiro no Haiti*. Brasil (2006) explica que:

Es posible entender que el éxito de PSYOP se ha puesto a prueba desde los tiempos más primitivos y, a lo largo de la historia, nunca ha dejado de utilizarse. El Ejército brasileño no es insensible al tema y se ha ido estructurando para esta práctica. Desde 2001, ha destinado y calificado parte de los recursos humanos para trabajar específicamente con PSYOP, creó el Destacamento de Operaciones Psicológicas y ha ido consolidando la actividad en base a una doctrina específica. En el análisis de sus piezas comunicativas producidas en los primeros seis meses de la Misión de Estabilización de las Naciones Unidas en Haití (MINUSTAH), se puede verificar el uso de la operación psicológica. Su principal objetivo, dentro de la fuerza de mantenimiento de la paz, era restablecer la seguridad en el país. Para ello, buscó basar su trabajo en acercarse al pueblo haitiano y motivar a sus soldados a través de herramientas de comunicación (p.94).

En esta campaña se emplearon diferentes técnicas retóricas de persuasión. Su propuesta se basó en la idea de la necesidad de unidad entre los dos países (Brasil y Haití) para la paz, que se puede ver en el lema “¡Unidos por la paz!”. En este sentido, también se utilizaron mensajes que exploran la emoción y presentan al soldado como un héroe, con objetivos colectivos que se superponen con los individuales. En productos dirigidos específicamente a las tropas, sin embargo, esta idea de integración por la paz entra en conflicto con el uso de una de las consignas oficiales del Ejército brasileño: “¡Brasil! ¡Sobre todo!”. La propuesta inicial de unión por la paz, al dirigirse al soldado, remite a la idea de Brasil por encima de cualquier causa, superior, incluso, al mensaje principal de la campaña de integración entre los pueblos. En vista de la disputa del país por un puesto permanente en el Consejo de Seguridad de las Naciones Unidas (ONU), esta hipótesis de consagrar a Brasil ante sus soldados debe ser considerada. En misiones como esta, el país aprovecha para

buscar apoyos entre países ricos y pobres, ubicándose con un liderazgo alternativo en la mesa de la ONU. Para ello, necesita contar con la motivación e implicación de su público interno, los militares (p.95).

En la campaña, todavía era posible notar el cruce entre categorías de análisis utilizadas - técnicas retóricas y arquetipos emocionales -, que caracteriza la persuasión. La constante repetición de estos durante la campaña, que la hace muy circular, define una sofisticada línea de comunicación persuasiva, ya que tiene varios esfuerzos para componer la operación psicológica. Finalmente, cabe señalar que el estudio de MINUSTAH hizo posible comprender cómo ocurre la llamada guerra de ideas en términos prácticos a través de la operación psicológica. Además, esta investigación permitió llevar a la discusión académica una mirada al mundo y a una práctica que viene influyendo en el día a día del hombre, siendo la comunicación, en este caso, una herramienta importante. También encontró que el poder de atracción ideológica y cultural, llamado poder blando, alineado con la necesidad de reemplazar el uso de la fuerza, no es solo una tendencia contemporánea sino también un fenómeno natural en las relaciones internacionales (p.96)

De esta manera las Fuerzas Armadas del Brasil aplica las OPSIC en la estrategia, en la consolidación del apoyo civil a las fuerzas armadas, en la que se aplica en el campo de batalla propiamente dicho y las que se aplican durante las operaciones de paz.

Hay que tener siempre presente que las OPSIC son prolongadas y se inician mucho antes de las operaciones bélicas y continúan mucho después del término de las mismas. Flores en su tesis titulada *La Guerra de Baja Intensidad (Guerra Psicológica): estrategia militar global anti insurgente utilizada por el gobierno mexicano en contra del Ejército Zapatista de Liberación Nacional en el estado de Chiapas con la finalidad de desarticularlo*. México (2004) explica que:

En tanto que los zapatistas, respetando y valorando la identidad de cada grupo existente a lo largo y ancho del territorio nacional, apuntalan vehementemente las identidades étnicas; la estrategia que descansa en el terror, el miedo, el hambre y la destrucción de la vida, de la riqueza cultural y de las identidades, es parte fundamental de la contrainsurgencia que en el estado de Chiapas

parece haber alcanzado su máxima expresión genocida y etnocida. En ese sentido no cabe duda de que la Guerra de Baja Intensidad (GBI) y/o la Guerra Psicológica (GP) tienen como objetivo principal poner fin a la presencia física de los indígenas chiapanecos a toda costa antes de que el Estado mexicano reconozca y actúe consecuentemente con la diversidad étnica del país. Pues es un hecho que el verdadero temor del régimen zedillista se materializa en la posibilidad de que los anhelos de democracia real con participación económica, política y social para los mexicanos se propaguen desde las autonomías indígenas a todo el país. Se trata pues de eliminar a los indígenas zapatistas y a quienes apoyan al movimiento, además de otros grupos que son un obstáculo en la construcción de un ambiente de “paz” social en México, exigido sobremanera por el poderío económico transnacional (p.59)

Tomando lo dicho por el autor se entiende entonces que la Guerra Psicológica, la cual es una rama de las Operaciones Psicológicas, se debe practicar de una manera pausada y prolongada teniendo siempre presente el origen étnico del blanco auditorio al cual se quiere incluir, así mismo, se debe tener siempre presentes los medios de comunicación masivos los cuales deben estar acordes a nuestros propósitos.

Las el planeamiento de OPSIC es desarrollado en el nivel estratégico de la guerra, es decir busca alcanzar los objetivos trazados por el estado en beneficio de la nación. Proaño en su tesis titulada *La Guerra Psicológica en los años 80. Características y usos en Latinoamérica por las Administraciones Norteamericanas*. México (1995) explica que:

La propaganda crea y explota lo “mítico”, entenderlo es fundamental para comprender su eficacia. Lograr que el “mito” nacional se identifique con el del gobierno o el Estado, será el gran objetivo de la propaganda política oficial y hacia allá van los esfuerzos de todas las instancias encargadas de ejecutarla (recordemos la explotación propagandística de aquellas epopeyas militares libertarias, de los éxitos de nuestros héroes, de los ficticios o reales logros de nuestros gobiernos de turno que “aspiran” a un solo objetivo “patriótico”: “el bien del pueblo heredero de los grandes hombres que nos dieron Patria y Libertad”, dicho con sus palabras). Sin embargo, debemos tener muy claro

que la guerra psicológica, no es solamente propaganda, es también conocer, interpretar, hurgar en la subjetividad de la masa, de los individuos, ese inconsciente colectivo para otros; es el entender los sentimientos irracionales (temores, supersticiones, frustraciones) que orientan a la población blanco, y los intereses, no menos irracionales (aunque tengan claros sus objetivos) de los emisores. La guerra psicológica es la agresión velada, silenciosa, soterrada que se ejerce contra la masa. No podemos comparar la guerra psicológica con las acciones propósitos y esfuerzos de quienes, usando igualmente la propaganda política (armada, electoral o de cualquier otra índole) pretenden despertar a una sociedad, a una más de su carácter homogéneo para darle la posibilidad de encontrar su pluralidad, de hacer respetar, de lograr justicia, democracia, igualdad y libertad, he ahí los propósitos originales de Lenin con su concepto de agitación y que luego fueron congelados y trastocados por el fosilización representada por el socialismo real (p.119).

Debemos enfatizar que la guerra psicológica es parte constitutiva de la guerra; es decir, que hablar de guerra psicológica es sostener la existencia de un tipo particular de enfrentamiento donde lo que impera no es el aspecto puramente bélico o militar, sino por el contrario, el componente más importante de la guerra: el político. Ahora se nos hace más fácil comprender el papel, y las diferencias, de las operaciones psicológicas y de la guerra psicológica, puesto que las primeras bien pueden ser lo que llamábamos “usos de procedimientos de guerra psicológica en tiempos de paz”, basándose en un “menú” que la experiencia y los logros en guerra psicológica les permite escoger (p.120).

Aunque bajo la percepción del autor el termino Operaciones Psicológicas tienen el mismo significado que Guerra Psicológica, este detalla como desde el nivel político se debe tener en claro los objetivos psicológicos que una nación debe alcanzar para llevar a cabo sus fines.

2.2. Teorías

2.2.1. Plan de Campaña del Comando Especial de los Valles de los Ríos Apurímac, Ene y Mantaro. El CE-VRAEM en su Plan de Campaña (2021) establece el curso de acción que deben seguir las operaciones psicológicas bajo el supuesto de que la OT-SL que opera en el VRAEM, continúe perpetrando acciones

terroristas, entrenando a sus nuevos cuadros e incrementando sus fuerzas, expandiendo y consolidando sus bases de apoyo, continuando con su lucha prolongada, intensificando sus acciones sobre las masas campesinas y comunidades, realizando agitación y propaganda, aplicando procedimientos de engaño y amenazas. asegurando la continuidad en el tiempo del partido y del Ejército Popular Revolucionario (EPR), mediante la formación de cuadros en base a niños, simultáneamente asegurar el sostenimiento de las necesidades del partido y de la guerra popular prolongada, mediante una alianza estratégica con el tráfico ilícito de drogas (TID) (Productores, procesadores, transportadores y vendedores), y otras actividades ilícitas; y realizar acciones contra las fuerzas del orden mediante emboscadas y hostigamientos, tratando de controlar el terreno hasta convertirlos en zonas liberadas. Es por ello que para contrarrestar este supuesto el CE-VRAEM planeará, ejecutará y evaluará operaciones de información psicológicas, durante las operaciones y acciones militares dentro del ámbito de su responsabilidad, para alcanzar los objetivos psicológicos propuestos por el CCFFAA, los cuales son: Identificación de la población con las Fuerzas Armadas y Policía Nacional; Fortalecimiento de la moral, disciplina y espíritu combativo de las Fuerzas Armadas y Policía Nacional; y Quebrantamiento de la voluntad de lucha de las organizaciones terroristas y del personal que las apoya, con el propósito de neutralizar a los cabecillas conjuntamente con las columnas terroristas. En tal sentido, este plan sostiene que se debe de contar con un correcto Análisis de Blancos, el cual especifique de manera detallada los blancos Auditorio a los que se quiere influenciar, una Hoja de Trabajo de las Campañas de Operaciones Psicológicas en la cual este plasmado de manera clara y concisa las principales campañas que se vienen desarrollando en la actualidad (campaña “Trabajando por el Futuro del VRAEM” y campaña “Desprestigio”) y por ultimo ejecutar de manera sólida y contundente la campaña “Desprestigio”, la cual busca: Incrementar las deserciones de los cuadros de la OT SL – VRAEM, desacreditar su accionar frente a la población que los apoya y generar pugnas, rivalidades, contradicciones y protagonismo entre los dirigentes de la OT SL – VRAEM para causar su desorganización y posterior desarticulación.

2.2.2. Teoría de la guerra basada en el engaño. Sun Tzu (s. II a. c.) en su obra “El arte de la Guerra”, explica las actitudes que debe asumir un ejército regular ante el enemigo, en tal sentido de hacerle creer a su oponente que uno es débil mientras realmente es fuerte, o si el enemigo se encontrara muy bien organizado, realizar las acciones necesarias para desorganizarlo sin emplear la fuerza bélica, es así que resalta la lucha sin empleo de las armas ni medios bélicos como un éxito total antes del inicio de la guerra, pudiendo ser esta teoría la más adecuada para implementarse en la realidad peruana teniendo en consideración el hecho de que nuestras fuerzas armadas, particularmente el ejército, no cuenta con la logística necesaria como para poder emplear sus medios tan libremente, en comparación con otros ejércitos pertenecientes a países de primer mundo.

2.2.3. Teoría de los Aspectos de propaganda de guerra en los conflictos armados más recientes. La Propaganda de Guerra por lo tanto es la aplicación de todas las formas y medios de propaganda en general, derivados al ámbito bélico. Es así como explica Alejandro Pizarro Quintero (2009), en su artículo titulado “Aspectos de propaganda de guerra en los conflictos armados más recientes” la importancia que se debe aplicar a la Propaganda Militar, tanto en tiempo de paz como en tiempo de guerra, por ello se puede decir que una nación, con respecto al uso de propaganda militar, debe hacer uso de todos sus medios disponibles de tal manera que el mensaje a transmitir sea abrumador, lo cual, en el caso del Perú, puede ser muy bien empleado en las zonas declaradas en estado de emergencia o incluso en la aplicación a favor de la seguridad ciudadana en todo el país.

2.2.4. Teoría de las Operaciones Psicológicas y Operaciones de Información de Campaña. La OTAN (Organización del Tratado del Atlántico Norte) tiene una visualización muy diferente a la nuestra del empleo de las Operaciones Psicológicas, según Vázquez (1998) en su artículo titulado “Las Operaciones Psicológicas y Operaciones de Información de Campaña” explica cómo se basan en cuatro componentes bien detallados los cuales son Actividades Psicológicas Estratégicas (SPA), Actividades Psicológicas de Consolidación (PCA), Actividades Psicológicas de Campo de Batalla (BPA) y Actividades Psicológicas en Tiempos de Paz (PSPA), los cuales abarcan todos los posibles campos de aplicación para las Operaciones Psicológicas, de esta manera se debe entender que las grandes

naciones del mundo, emplean las operaciones psicológicas de maneras tan organizadas, que pueden ser aplicadas en diferentes espacios y realidades, obligando a las demás naciones a tomar su ejemplo, tal es el caso de la identificación específica de las diferentes etapas de la guerra, las cuales no pueden ser analizadas ni evaluadas de la misma manera, y por consiguiente la ejecución de las operaciones militares no pueden ser las mismas en cada una de ellas, particularmente la ejecución de las Operaciones Psicológicas, en tal sentido la aplicación de diferentes componentes durante las diferentes etapas de la guerra es esencial ya que estos nos van a permitir identificar los blancos auditorios específicos a los cuales se debe de atacar para lograr nuestros objetivos.

2.3. Marco Conceptual

2.3.1. Operaciones Psicológicas. En cuanto al concepto más claro y actual de Operaciones Psicológicas podemos decir que son consideradas también, junto a otros tipos de operaciones, como “Operaciones Adicionales”, que pueden ser empleadas tanto en guerra convencional como en guerra no convencional, que se realizan necesariamente dentro del marco de las Fases de las Maniobras Operativas (Movimiento hacia el Contacto, Ataque, Defensa, Explotación, Persecución), la cual, correctamente empleada contribuye con el cumplimiento del éxito de la misión asignada; Manual de Operaciones del Ejército del Perú (ME 1-13, 2015). Es por ello por lo que las Operaciones Psicológicas son una parte fundamental de las acciones político – militar – económico – ideológico que buscan apoyar los objetivos, ya sean inmediatos o de largo plazo.

2.3.1.1. Características de las Operaciones Psicológicas. Las Operaciones Psicológicas tienen características bastante singulares en comparación a las que comúnmente podría tener cualquier tipo de operación militar de aplicación básica, las que describen su particular empleo pudiendo resaltar que son Totales, Oportunas, Agresividad, Permanentes y Veraces.

2.3.1.2. Posibilidades de las Operaciones Psicológicas. Dentro de las posibilidades de las Operaciones Psicológicas que se puede identificar están la que puede forjar la aceptación de grupos humanos para alcanzar su apoyo, contribución y colaboración, de la misma manera, acrecentar las capacidades de una fuerza, particularmente en la moral, también está en la capacidad de consolidar y/o

acrecentar el perfil de una organización por otro lado está en condiciones de impulsar a la imparcialidad a grupos humanos importantes, separar, desorganizar y/o enfrentar a grupos humanos de importantes, desprestigiar cualquier tipo de organizaciones y/o instituciones, operar psicológicamente a grupos humanos importantes de manera subliminal, disminuir las capacidades de una fuerza seleccionada incidiendo particularmente en su moral e Imponer un pensamiento, filosofía o ideología.

2.3.1.3. Limitaciones de las Operaciones Psicológicas. Dentro de las limitaciones de las Operaciones Psicológicas que se pueden identificar están las Contramedidas del enemigo para nuestro accionar, la insuficiente inteligencia, la dificultad para evaluar los efectos de nuestra propaganda en territorio enemigo, la falta de planificación y La falta de personal.

2.3.2. Acción Psicológica. Viene a ser la parte defensiva de las Operaciones Psicológicas, se lleva a cabo durante las etapas Pre Operacional, Operacional y Post Operacional, definiéndose como la planificación y ejecución coordinada de los modos, medios y técnicas variadas destinadas a la opinión pública de la nación o naciones aliadas y neutrales, teniendo como objeto influir en el C.A.S.E.O. (conducta, actitud, sentimiento, emoción y opinión), de manera favorable con la Política General del Estado según lo establece el ME-OPSIC-ESGE (2005). La finalidad de las Acciones Psicológicas es la de contrarrestar las operaciones de Guerra Psicológica enemiga, ganarse la adhesión de naciones neutrales y el fortalecimiento de la voluntad de lucha y determinación de nuestras fuerzas. Las Operaciones de Acción Psicológica son fundamentales para el accionar defensivo nacional frente a una posible Guerra Convencional. Son permanentes y se deben llevar a cabo desde tiempos de paz, tratando de acrecentar y engrandecer la moral de la nación, teniendo particular atención a las Fuerzas Armadas. Para lograr sus objetivos emplea diferentes métodos entre los cuales podemos resaltar la información y la propaganda.

2.3.3. Guerra Psicológica. Viene a ser la parte ofensiva de las Operaciones Psicológicas, se llevan a cabo esencialmente durante las Fases Operacionales y pueden definirse como el uso planificado de medios que pueden afectar o modificar el C.A.S.E.O. enemigo, orientado al cumplimiento de nuestros objetivos. La

finalidad de la Guerra Psicológica es influenciar efectivamente en la mente de la población de una nación enemiga, cambiando su actitud con respecto a sus autoridades, lo cual debe favorecer las operaciones de nuestras fuerzas, destruyendo la voluntad de lucha enemiga y ganándonos en favor de nuestra causa simpatía y aliados dentro de las fuerzas enemigas según lo establecido en el ME-OPSIC-ESGE (2005). La Guerra Psicológica puede ser llamada también Guerra Fría (lucha sin que se inicien las hostilidades entre dos potencias opuestas) y va siempre de la mano de la Guerra Caliente (se da a partir del inicio de las hostilidades entre dos potencias beligerantes).

2.3.4. Objetivo Psicológico. El Objetivo Psicológico viene a ser el resultado que se pretende obtener del empleo de la Acción Psicológica, la Guerra Psicológica o el empleo de ambas modalidades en simultáneo. La planificación de una Operación Psicológica se da inicio con el establecimiento de los Objetivos Psicológicos, los que pueden estar prescritos en Directivas y/o Planes u Órdenes o ser establecidos durante el curso de las Operaciones teniendo en cuenta lo planteado en el ME-OPSIC-ESGE (2005) se desarrollan de la siguiente manera:

2.3.4.1. Características de los Objetivos Psicológicos. Para ser un objetivo psicológico del cual podemos sacar provecho para nuestras operaciones se debe caracterizar por ser variables, posibles de alcanzar por el Blanco – Auditorio, realista, significativo, permanente, medible y esencialmente deben ser el móvil del sistema.

2.3.4.2. Categorías de Objetivos Psicológicos. Los objetivos psicológicos son aquellos que las OPSIC buscan alcanzar para contribuir con las operaciones militares en el campo de batalla.

Objetivos cohesivos. Buscan el fortalecimiento de la cohesión y la unión en una sociedad o grupo en particular que favorezca al éxito de nuestras operaciones.

Objetivos Divisivos. Buscan el debilitamiento de la cohesión y la desunión en una sociedad o grupo en particular que favorezca al éxito de nuestras operaciones, separan a la persona de su grupo, un grupo de otro, un grupo de una sociedad o desorganizan un grupo o una sociedad.

2.3.5. Tipos de Unidades de Operaciones Psicológicas en algunos Ejércitos del Mundo.

2.3.5.1. *Ejército de los Estados Unidos de América.* Se puede decir que el Ejército de los Estados Unidos de América, al pertenecer a una de las potencias más grandes del mundo (si no la más grande), posee un sistema militar que cubre todas las necesidades y expectativas que podría necesitar el mandato nacional; teniendo en cuenta que esta es una nación que ha asumido voluntariamente la seguridad del mundo, el desarrollo de las Operaciones Psicológicas es fundamental, es así que a continuación se explican los tipos de unidades de Operaciones Psicológicas que maneja el ejército de este país, tomando como referencia el Texto Especial Field Manual Psychological Operations (FM 3-05.30, 2005) para el desarrollo a continuación.

Grupo de Operaciones Psicológicas (POG). El FM 3-05.30 (2005) es una organización polivalente y extremadamente flexible que comanda elementos orgánicos y adjuntos que realizan Operaciones Psicológicas, este las planifica, coordina y ejecuta en los niveles estratégico, operativo y táctico en apoyo del presidente y/o Secretaria de Defensa, los comandantes combatiente y otras agencias gubernamentales, según lo indique la Secretaria de Defensa. Puede establecer, operar y apoyar hasta dos Fuerzas de Tarea de Operaciones Psicológicas a nivel de comandante combatiente y JFT (comandante de la fuerza conjunta). Un POG del Ejército Activo consta de un cuartel general de grupo y una compañía de cuartel general (HHC), batallones regionales de operaciones psicológicas (POB), un POB táctico, un POB de difusión y un SSD. Un RC POG (unidad en reserva) consta de un HHC grupal, un POB táctico y un POB de difusión. Un POG está estructurado para soportar fuerzas convencionales y SOF (fuerzas de operaciones especiales). El presidente y/o Secretario de Defensa requieren al menos un POG aerotransportado para soportar los requisitos globales.



Figura N° 1. Organización funcional de un Grupo de Operaciones Psicológicas orgánico del Ejército de los Estados Unidos.

Fuente: FM 3-05.30, Text Especial Field Manual Psychological Operations (2005, p. 3-1)

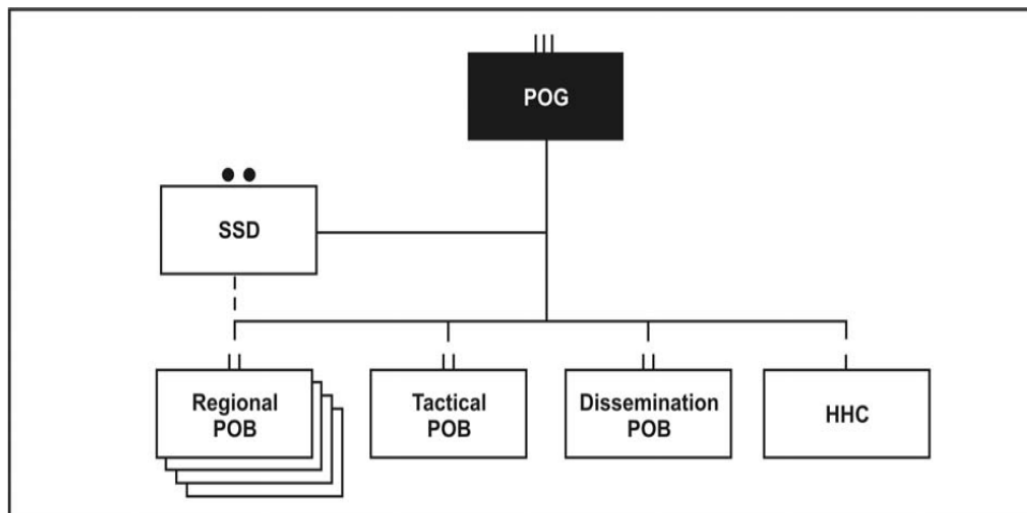

Figura N° 2. Soldados estadounidenses con 7° Grupo de Operaciones Psicológicas y el Hospital de Apoyo de Combate N° 352, 2ª brigada médica, 807ª Comando Médico breve a un grupo de pastores y líderes dominicanos en el Horizonte (BTH) 2014 en Barahona, República Dominicana, 14 de abril de 2014.

Fuente: <https://www.alamy.es/search/imageresults>.



Figura N° 3. Soldados estadounidenses con 7° Grupo de Operaciones Psicológicas y el Hospital de Apoyo de Combate N° 352, 2ª brigada médica, 807ª Comando Médico breve a un grupo de pastores y líderes dominicanos en el Horizonte (BTH) 2014 en Barahona, República Dominicana, 14 de abril de 2014.

Fuente: <https://www.alamy.es/search/imageresults>.



Figura N° 4. Organización funcional de un Grupo de Operaciones Psicológicas orgánico del Ejército de los Estados Unidos en reserva.

Fuente: FM 3-05.30, Text Especial Field Manual Psychological Operations (2005, p. 3-2)

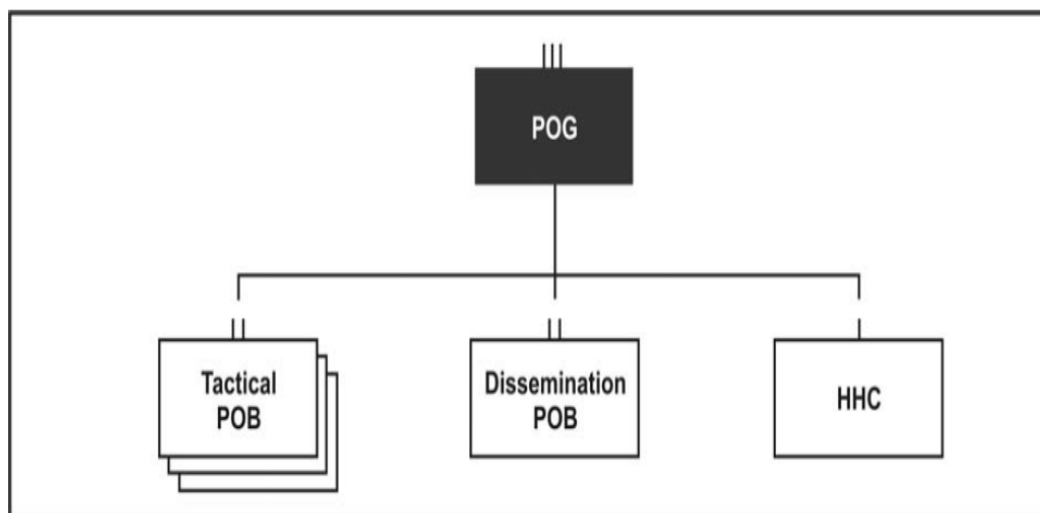

Figura N° 5. El Sargento del Ejército de Estados Unidos. Sostenes Rocha, asignado a la 307, 10ª Compañía de Operaciones Psicológicas PSYOP Batallón, 7º grupo PSYOP, regalando plumas a niños locales durante una misión de en las aldeas alrededor de Malajat, Afganistán, el 3 de junio. El objetivo de la misión es reunir ambientaciones de la población local, y a distribuir volantes y radios de las operaciones psicológicas. La Operación "Enduring Freedom-Malajat 110603-A-UJ825-040.

Fuente: <https://www.alamy.es/search/imageresults>.

Batallón Regional de Operaciones Psicológicas (POB). Un POB regional tiene las mismas capacidades fundamentales que se encuentran en el POG, planifica y realiza Operaciones Psicológicas. Es común que un comandante regional del POB sea designado como comandante del componente de operaciones psicológicas, comandante del componente funcional o comandante del POTF (fuerza de tarea de operaciones psicológicas) en tiempo de paz y que continúe con este papel en tiempo de guerra (si un POG no asume la misión). Cada comandante combatiente geográfico requiere al menos un POB regional dedicado.



Figura N° 6. Organización funcional de un Batallón Regional de Operaciones Psicológicas orgánico del Ejército de los Estados Unidos.

Fuente: FM 3-05.30, Text Especial Field Manual Psychological Operations (2005, p. 3-4)

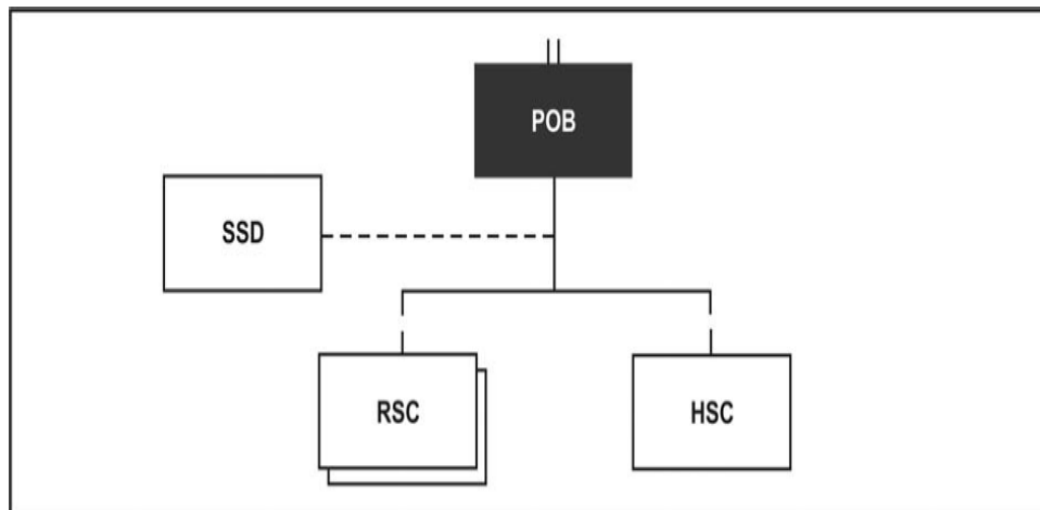

Figura N° 7. La 345ª Compañía de Operaciones Psicológicas comienza la capacitación previa al despliegue.

Fuente: https://www.army.mil/article/77341/psyop_team_prepares_for_expanded_hoa_mission_345th_psyop_company_begins_pre_deployment_training.

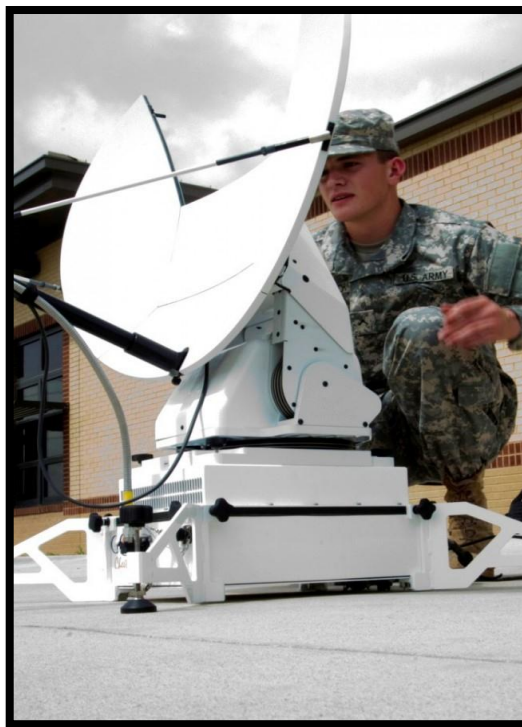

Figura N° 8. La 345ª Compañía de Operaciones Psicológicas comienza la capacitación previa al despliegue.

Fuente: https://www.army.mil/article/77341/psyop_team_prepares_for_expanded_hoa_mission_345th_psyop_company_begins_pre_deployment_training.

Compañía de Apoyo Regional (RSC). Lleva a cabo operaciones psicológicas en apoyo del plan general. Puede haber dos centros de desarrollo de productos (PDC) en cada POB regional. Los PDC diseñan, desarrollan, gestionan y revisan los productos y programas de OPSIC. Los elementos subordinados del PDC se organizan normalmente a lo largo de líneas funcionales. Algunas compañías de soporte regionales optan por fusionar las cuatro capacidades funcionales en destacamentos operativos.



Figura N° 9. Organización funcional de una Compañía de Apoyo Regional de Operaciones Psicológicas orgánico del Ejército de los Estados Unidos.

Fuente: FM 3-05.30, Text Especial Field Manual Psychological Operations (2005, p. 3-5)

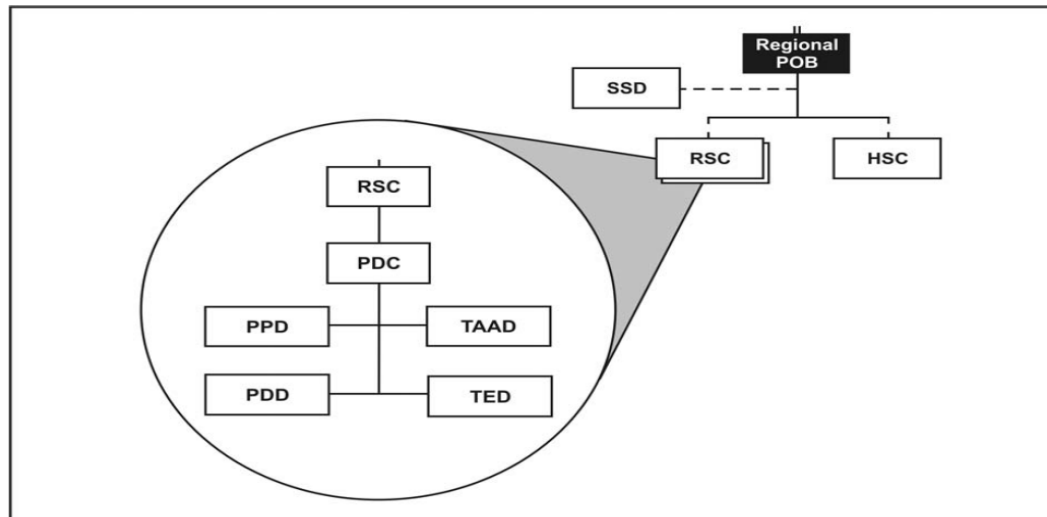

Figura N° 10. Un niño somalí sosteniendo un panfleto dispersado durante la Operación Restaurar la Esperanza a principios de la década de 1990.

Fuente: <https://www.alamy.es/search/imageresults>

Batallón Táctico de Operaciones Psicológicas (POB táctico). El FM 3-05.30 (2005) El POB táctico brinda apoyo a todos los servicios a nivel de cuerpo, nivel JTF (comandante de fuerza conjunta) e inferior. También es compatible con grupos

especiales de tareas especiales o convencionales en unidades de tamaño equivalente a nivel del Ejército. El personal del batallón y los elementos de las compañías pueden realizar la planificación y las operaciones a nivel operativo del componente. El POB táctico puede desarrollar, producir y difundir series dentro de la guía (temas, objetivos y BB-AA) asignada por el POTF y autorizada por la autoridad de aprobación de OPSIC. Cualquier serie desarrollada que no se encuentre dentro de las pautas asignadas debe enviarse al POTF (fuerza de tarea de operaciones psicológicas) para su aprobación. Cuando el POB táctico se despliega en apoyo de una unidad de maniobra, normalmente están organizadas por tareas con activos de un POB de difusión. A nivel de batallón, el POB táctico generalmente se organiza en tareas con un equipo de apoyo de teatro de la compañía de señales del batallón de difusión, que proporciona distribución de productos y soporte C2. Este equipo puede estar formado por: cuatro personas; un vehículo con remolque; un sistema de distribución de productos (PDS); una estación terrena de satélite marítimo internacional B (INMARSAT-B) para proporcionar capacidad de comunicaciones comerciales por satélite para codificar, comprimir (formato Motion Pictures Expert Group [MPEG] -1) y distribuir datos de audio y video; y sistemas de comunicaciones tácticas apropiados para C2 (satélite táctico de un solo canal [TACSAT] y FM). Además, el equipo puede estar equipado para establecer una red de área local (LAN) utilizando el PDS para las comunicaciones internas dentro del POB HQ táctico.

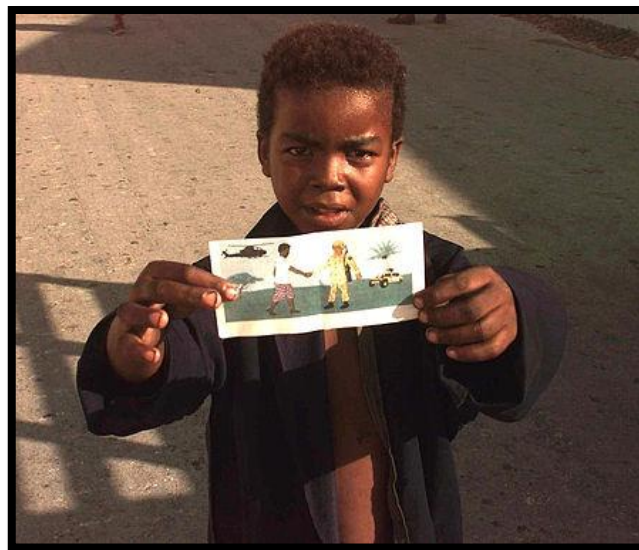

Figura N° 11. Organización funcional del Batallón Táctico de Operaciones Psicológicas orgánico del Ejército de los Estados Unidos.

Fuente: FM 3-05.30, Text Especial Field Manual Psychological Operations (2005, p. 3-7)

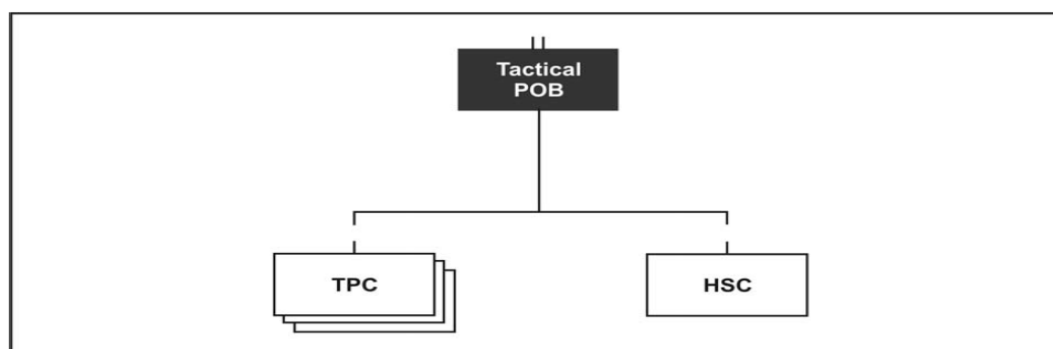

Figura N° 12. Soldados del 350^a Batallón Táctico de Operaciones Psicológicas del Ejército de los Estados Unidos y la 10^a División de Montaña, arrojan folletos sobre una aldea cerca de Hawijah en la provincia de Kirkuk, Irak, el 6 de marzo de 2008.
Fuente: [https://www.wikiwand.com/en/Psychological_operations_\(United_States\)](https://www.wikiwand.com/en/Psychological_operations_(United_States))

Compañía de Operaciones Psicológicas Tácticas (TPC). es la pieza central del apoyo de los OPSIC a los comandantes terrestres. El nivel de apoyo de operaciones psicológicas requerido varía desde un TPC por división/grupo SF (fuerzas especiales) en conflicto de alta intensidad hasta un TPC por brigada / regimiento / batallón de Fuerzas Especiales (SF) en SOSO (operaciones de apoyo y estabilidad). El mayor nivel de apoyo en SOSO está determinado por la necesidad de influir en la población urbana más grande que generalmente se encuentra dentro de un sector estático de brigada / regimiento / batallón SF. En operaciones recientes, la densidad de población en sectores equivalentes a brigadas osciló entre 500.000 (Fuerza de Mantenimiento de la Paz de Kosovo [KFOR]) y más de 2 millones (Operación LIBERTAD IRAQUÍ [OIF]). Las unidades respaldadas incluyen el Ejército Activo y las divisiones / brigadas RC, la fuerza expedicionaria de la Marina (MEF) / divisiones / el batallón expedicionario de la Marina (MEB) / la unidad expedicionaria de la Marina (MEU), los batallones / compañías, las brigadas / batallones de la policía militar que realizan operaciones I / R (internamiento / reasentamiento) escuadrones de seguridad aérea. Los elementos de apoyo están

diseñados para proporcionar planificación del personal de OPSIC y llevar a cabo apoyo táctico de OPSIC. El TPC tiene una capacidad limitada de desarrollo y producción de productos. Para el apoyo de OPSIC más allá de las capacidades del TPC, la coordinación se realiza a través del PSE (elemento de soporte de operaciones psicológicas) de nivel superior al POTF (fuerza de tarea de operaciones psicológicas), o directamente al POTF si no se implementa un PSE de nivel superior. El TPC normalmente se organiza por tareas con activos de las empresas de radiodifusión e impresión del batallón de difusión. Este soporte puede incluir un sistema de transmisión flyaway (FABS) o un sistema de transmisión de medios de operaciones especiales (SOMS-B) para proporcionar al TPC un activo de transmisión de soporte directo (DS). Además, cada TPC puede organizarse por tareas con un Centro de producción de impresión desplegable (DPPC) de la compañía de impresión del batallón de difusión. Este activo de impresión ligero montado en un vehículo táctico proporciona al TPC una capacidad de impresión digital móvil y receptiva. El TPC puede entonces producir productos de operaciones psicológicas limitados, como folletos, volantes, carteles y otro material impreso (dentro de la guía asignada por el POTF y autorizada por la autoridad de aprobación).



Figura N° 13. Organización funcional de la Compañía de Operaciones Psicológicas Tácticas orgánica del Ejército de los Estados Unidos.

Fuente: FM 3-05.30, Text Especial Field Manual Psychological Operations (2005, p. 3-8)

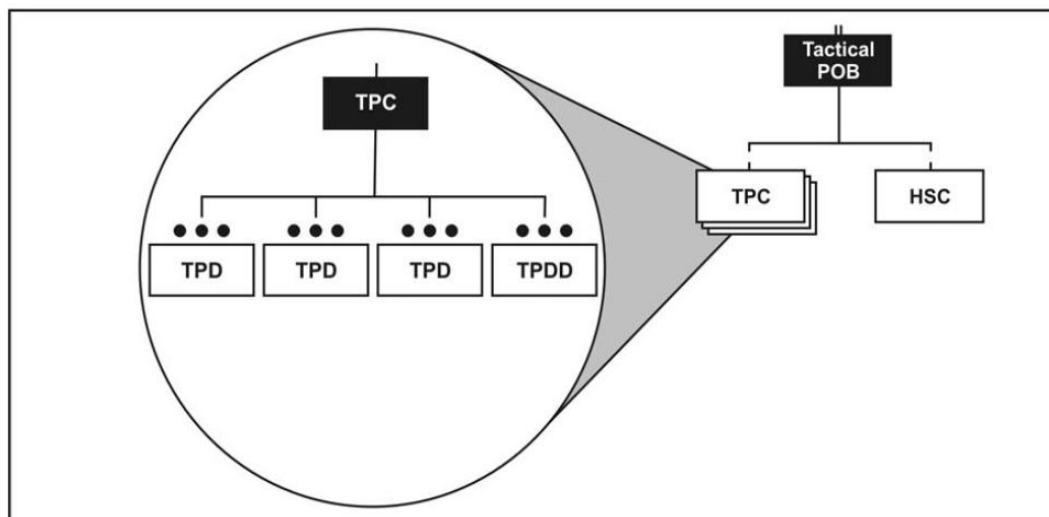

Figura N° 14. Soldados de la 345ª Compañía de Operaciones Psicológicas, reserva del Ejército de los Estados Unidos, reparte útiles escolares en Bagdad, Irak, 2005.

Fuente: [https://www.wikiwand.com/en/Psychological_operations_\(United_States\)](https://www.wikiwand.com/en/Psychological_operations_(United_States))

Destacamento de desarrollo de operaciones psicológicas tácticas (TPDD). El TPDD normalmente se coloca junto con el TPC y proporciona al comandante compatible un soporte de OPSIC sensible. El TPC normalmente tiene un TPDD que se coordina estrechamente con el personal de la unidad apoyada para llevar a cabo el proceso de OPSIC. La TPDD sincroniza y coordina OPSIC por elementos subordinados o adjuntos. El TPDD también proporciona apoyo OPSIC a cualquier destacamento de Operaciones Psicológicas tácticas (TPD) que brinde apoyo a las operaciones I / R. El TPDD generalmente se encuentra en la sede de la unidad compatible.



Figura N° 15. Organización funcional de un Destacamento de desarrollo de Operaciones Psicológicas Tácticas del Ejército de los Estados Unidos.

Fuente: FM 3-05.30, Text Especial Field Manual Psychological Operations (2005, p. 3-9)

Destacamento de Operaciones Psicológicas Tácticas (TPD). En conflictos de alta intensidad, el TPD normalmente proporciona apoyo de OPSIC a un elemento del tamaño de una brigada o equivalente, como una MEU (unidad de expedición de los Marine), un batallón SF, un regimiento Ranger, una unidad de misión especial, un regimiento de caballería blindada, una Brigada Stryker, un batallón MP (policía militar) responsable de una instalación de I / R, o un regimiento o brigada de infantería separada. Debido a la necesidad de influir en las densidades de población urbana más grandes, a veces presentes en sectores de unidades estáticas en SOSO, el TPD puede apoyar a un batallón o unidad de tamaño equivalente. El TPD analiza la orden de operación del HQ (cuartel general) superior (OPORD[orden de operaciones]) y la pestaña o apéndice de OPSIC asociada para determinar las tareas de OPSIC específicas e implícitas. Estas tareas se incorporan posteriormente en el anexo de OPSIC de la unidad admitida. Estas tareas de OPSIC también se centran específicamente en cómo apoyarán el esquema de maniobra. Por lo tanto, el comandante del TPD normalmente recomienda al oficial de operaciones que mantenga sus TPT (equipo táctico de operaciones psicológicas) orgánicos bajo el control del TPD o que los asigne a unidades subordinadas. El TPD ejerce la supervisión del personal sobre los TPT asignados a las unidades subordinadas, monitoreando su estado y brindando asistencia en la planificación de OPSIC según sea necesario. Sin embargo, a diferencia del TPC, el TPD no tiene ninguna capacidad orgánica de desarrollo de productos OPSIC. El TPD coordina con el TPDD la capacidad de OPSIC requerida para cumplir la misión de la unidad apoyada. El enfoque de la planificación del TPD está en la integración de la difusión en serie para apoyar al comandante de maniobras.

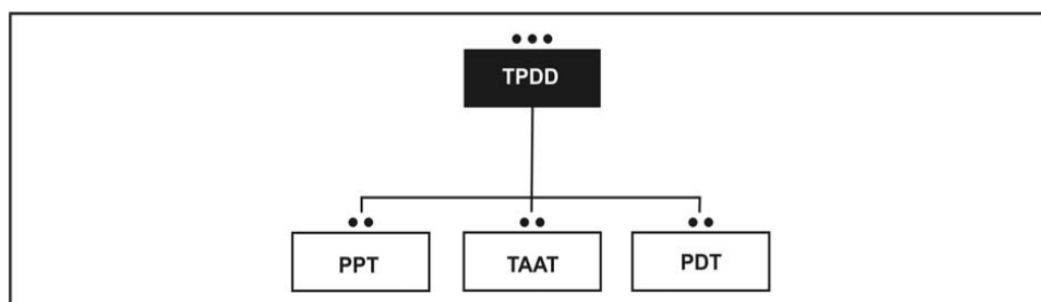

Figura N° 16. Organización funcional de un Destacamento de Operaciones Psicológicas Tácticas del Ejército de los Estados Unidos.

Fuente: FM 3-05.30, Text Especial Field Manual Psychological Operations (2005, p. 3-10)

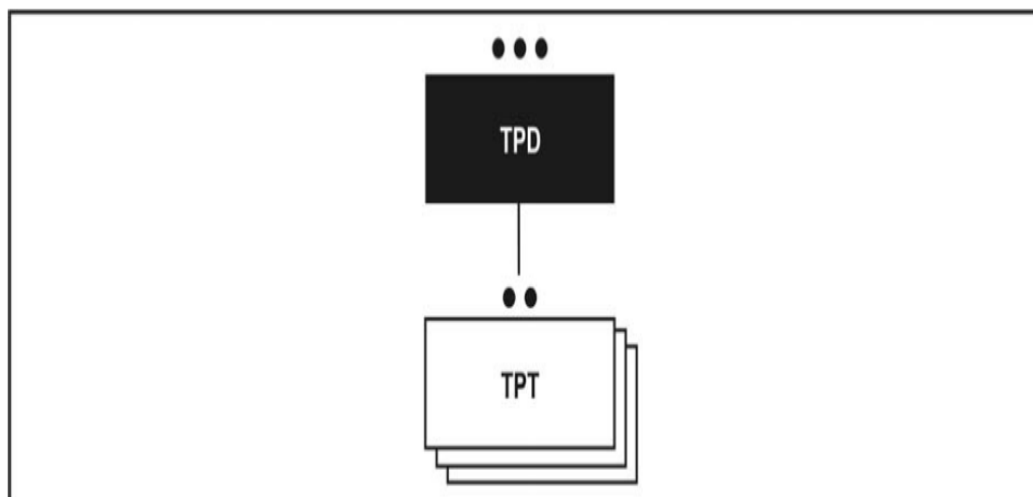

Figura N° 17. Soldados del Destacamento 1080ª de la 318ª Compañía de Operaciones Psicológicas, distribuyen productos de periódicos en la región de East Rashid de Bagdad, Irak, 11 de Julio de 2007.

Fuente: [https://www.wikiwand.com/en/Psychological_operations_\(United_States\)](https://www.wikiwand.com/en/Psychological_operations_(United_States))

El Batallón de Diseminación de Operaciones Psicológicas (Disemination POB). Proporciona soporte de producción de audio, visual y audiovisual, soporte

de distribución de productos, soporte de señal y capacidades de transmisión de medios a los PSE (elementos de soporte de operaciones psicológicas). Pueden admitir simultáneamente dos teatros separados a nivel de comando de combate.



Figura N° 18. Organización funcional de un Batallón de Disseminación de Operaciones Psicológicas (Dissemination POB) del Ejército de los Estados Unidos.
Fuente: FM 3-05.30, Text Especial Field Manual Psychological Operations (2005, p. 3-10)



Figura N° 19. La Guardia Nacional Aérea brinda apoyo para Operaciones Psicológicas utilizando un avión Hércules C-130 COMMANDO SOLO, operado por el Ala de Operaciones Especiales 193d.

Fuente: [https://www.wikiwand.com/en/Psychological_operations_\(United_States\)](https://www.wikiwand.com/en/Psychological_operations_(United_States))

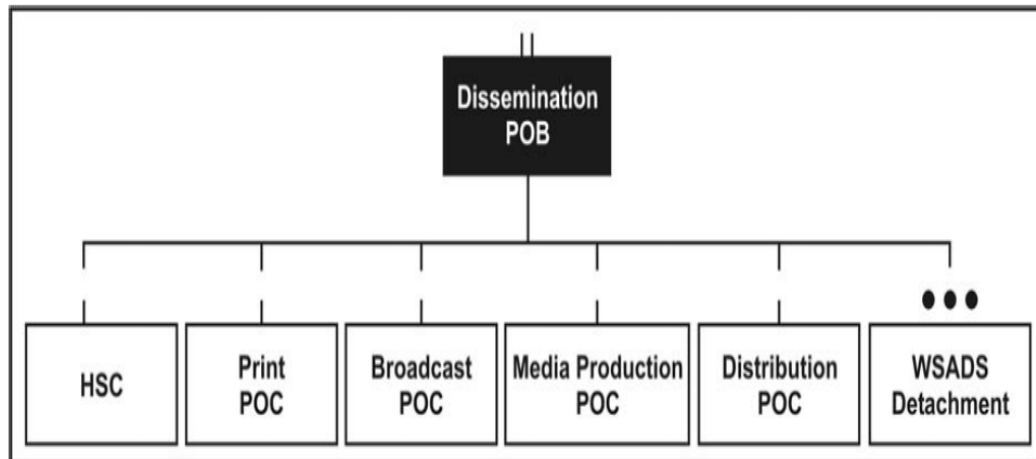
2.3.5.2. *Ejército de la República de Argentina.* Siendo la hermana república de Argentina una nación con una economía y desarrollo más parecido al nuestro vamos a desarrollar los tipos de unidades de Operaciones Psicológicas con las que cuenta su ejército, tomando como referencia el Reglamento de Operaciones Psicológicas del Ejército Argentino (RC 5-2, 1968), el cual vamos a desarrollar a continuación:

Batallón de Operaciones Psicológicas. Normalmente, según lo establecido en el RC 5-2 (1968), estará a cargo de Comando de las fuerzas terrestres y su misión es la de ejecutar Operaciones Psicológicas en el teatro de operaciones en apoyo de las fuerzas terrestres.



Figura N° 20. Organización funcional de un Batallón de Operaciones Psicológicas orgánico del Ejército Argentino.

Fuente: RC 5-2, Reglamento de Operaciones Psicológicas del Ejército Argentino (1968, p. 76).

Compañía de Operaciones Psicológicas. El RC 5-2 (1968) estipula que es la unidad que pone en ejecución las Operaciones Psicológicas en apoyo a una Gran Unidad de Batalla independiente, o también llamado ejército de operaciones.

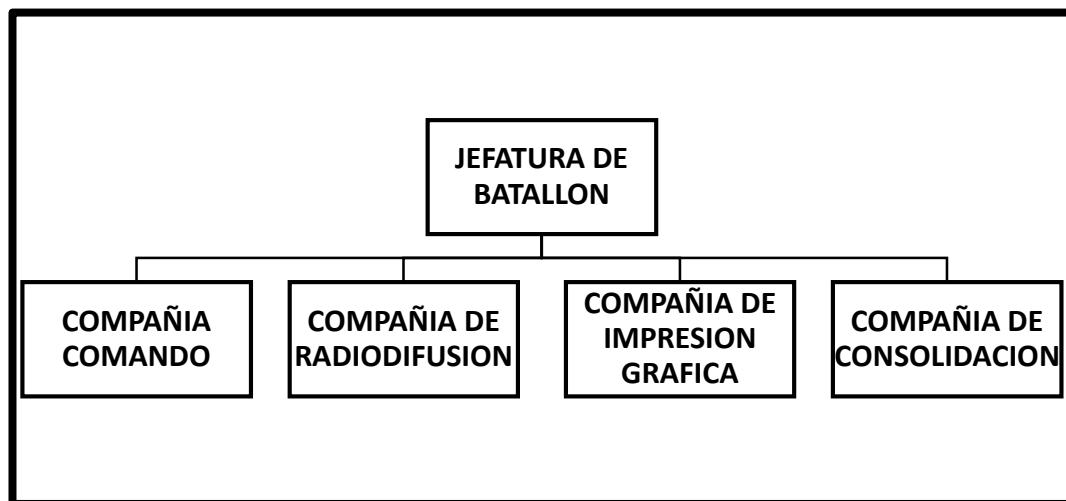

Figura N° 21. Organización funcional de una Compañía de Operaciones Psicológicas orgánico del Ejército Argentino.

Fuente: RC 5-2, Reglamento de Operaciones Psicológicas del Ejército Argentino (1968, p. 76)

Equipo de Operaciones Psicológicas. Son los que integran las compañías y batallones de Operaciones Psicológicas pudiendo ser empleadas de manera aislada o siendo asignado a los comandos o jefaturas de todos los niveles según lo establece el RC 5-2 (1968).

2.3.6. Operaciones contra el Narcoterrorismo.

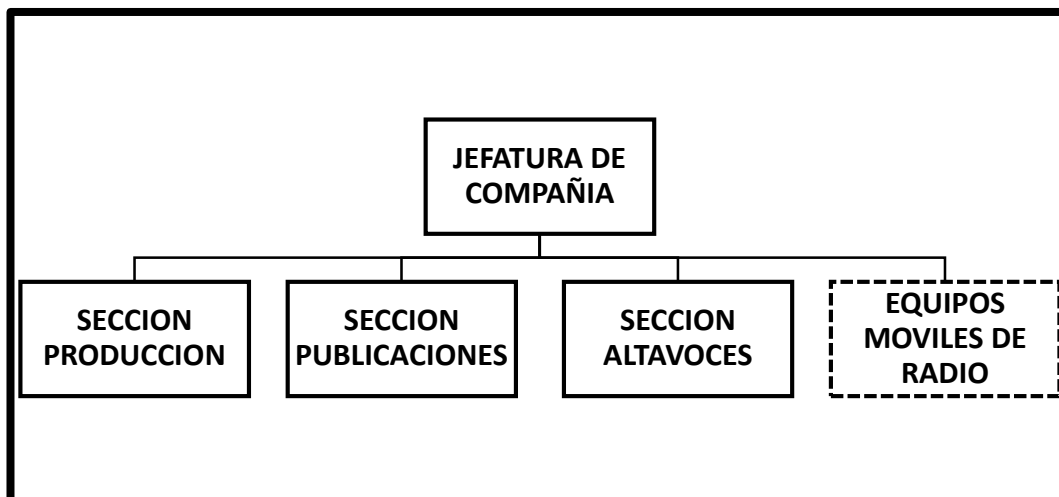
2.3.6.1. *Terrorismo.* Durante la década de los 80', 90' y parte del 2000 la República del Perú libro una lucha sin cuartel contra un enemigo escondido y muchas veces desconocido, con técnicas y procedimientos operativos traídos de otros países con experiencias de otros soldados en otros contexto muy lejanos al nuestro, a partir de la segunda mitad de la década del 2000, gracias a los nuevos estudios realizados y al apoyo del estado se estableció que el enemigo actual ya tenía objetivos ideológicos que buscaba libertades de pensamiento atreves del terror, el enemigo ahora es motivado por el poder del dinero y las mafias dedicadas al narcotráfico, es así que bajo el furor del combate nació el termino, Narcoterrorismo.

2.3.6.2. *Narcoterrorismo.* Viene a ser la alianza estratégica y cooperativa que realizan ciertos grupos armados terroristas con las mafias dedicadas al narcotráfico, las cuales buscan un fin económico.

En la actualidad el Perú libra la batalla contra el narcoterrorismo día a día a través de las Fuerzas Armadas y todos los Ministerios en su conjunto, al respecto Del Carpio, D. F. S. V. y Annoni, D. (2016) en su artículo titulado: “*El valle de los ríos Apurímac, Ene y Mantaro - Vraem: entre el narcoterrorismo y el descaso del estado peruano*” manifiestan lo siguiente:

Por consiguiente, las políticas del Estado peruano tienen que estar dirigidas en dos direcciones: en primer lugar, la erradicación total de los grupos antisubversivos que pretenden desestabilizar las instituciones del Estado. En segundo lugar, incentivar los cultivos alternativos, tales como el café o el cacao, que ya mostraron su efectividad en décadas pasadas. (p.118-119)

Aquí el autor explica como el estado peruano ha desarrollado dos formas de acción para atacar el problema en el VRAEM, los cuales buscan desaparecer en su totalidad los grupos subversivos y a la vez llevar a la población local a tomar nuevas rutas económicas basadas en cultivos formales y legales, lejos de la producción ilegal de la hoja de coca destinada al narcotráfico.

2.3.7. Definición de Términos. Todos los términos que van a ser desarrollados a continuación figuran en el Reglamento del Ejército del Perú, Diccionario de Términos Militares (RE 320-5, 1973).

2.3.7.1. Acción Psicológica. Es el empleo de las Operaciones Psicológicas sobre las fuerzas armadas aliadas y población civil amiga con la finalidad de influir o modificar su conducta, actitud, sentimientos, emociones y opiniones en beneficio de nuestras operaciones neutralizando las Operaciones Psicológicas enemigas.

2.3.7.2. Blanco Auditorio. Se llama así al grupo de personas hacia los cuales va dirigida nuestras Operaciones Psicológicas, pudiendo ser amigo, enemigo o neutral.

2.3.7.3. Guerra Psicológica. Es el empleo de las Operaciones Psicológicas sobre las fuerzas armadas enemigas y su población civil con la finalidad de influir o modificar su conducta, actitud, sentimientos, emociones y opiniones en beneficio de nuestras operaciones.

2.3.7.4. Operaciones Psicológicas (OPSIC). Son las acciones militares no letales que se realizan para influir o modificar la conducta, actitud, sentimientos,

emociones y opiniones de un Blanco Auditorio, amigo, enemigo o neutral, en beneficio de nuestras operaciones.

CAPÍTULO III

Metodología de la Investigación

3.1. Enfoque de investigación

El presente estudio se llevó a cabo bajo un enfoque cualitativo, ya que se buscó realizar un análisis en base a las características abstractas y cualidades intangibles del objeto de estudio, al respecto, Hernández y Mendoza (2018) afirman que “Lo que se busca en un estudio cualitativo es obtener datos (que se convertirán en información) de personas, otros seres vivos, comunidades, situaciones o procesos en profundidad” (p. 443).

3.2. Tipo de Investigación

El tipo de investigación que se empleó en la investigación fue la empírica, ya que se buscó resultados sólidos y concretos basados en pruebas y evidencias verificables, al respecto se toma en cuenta lo dicho por Vargas (2011) al mencionar que, nombramos “Estudios empíricos” cuando las preguntas, el objeto de estudio y el ámbito de problema se encuentran plenamente en el tiempo y el espacio, y no se busca sino resultados concretos y específicos sin llegar a construir teoría.

3.3. Método de Investigación

Esta investigación se llevó a cabo bajo el Diseño Fenomenológico, ya que se pretende aprovechar las experiencias del personal del Ejército del Perú que laboro en la zona del VRAEM para determinar la necesidad de crear Unidades Militares de Operaciones Psicológicas que apoyen a las operaciones en contra del Narcoterrorismo en ese sector, al respecto Hernández y Mendoza (2018) afirman que el propósito de este fenómeno es “Explorar, describir y comprender las experiencias de las personas respecto a un fenómeno y descubrir los elementos en común de tales vivencias”(p. 548)

3.4. Escenario de Estudio

El escenario donde se realizó la investigación es el sector de responsabilidad a cargo del CE-VRAEM, comprendido por las zonas declaradas en estado de emergencia ubicadas en el área de los Valles de los Ríos Apurímac, Ene y Mantaro. El VRAEM, está comprendido por la frontera geográfica que materializada por el Río Apurímac entre los departamentos de Cuzco y Ayacucho, todo ello permite identificar fácilmente la zona selvática de la provincia de la Convención (Cuzco), rica en tierra

fértil, en la margen izquierda, y en la margen derecha las tierras montañosas de las Provincias de Huanta y La Mar (Ayacucho), son también aprovechadas por los agricultores; de la misma manera el Rio Mantaro que realiza un recorrido de noroeste a sudeste sirve como frontera geográfica entre los departamentos de Ayacucho (Provincia de Huanta) y Junín (Provincia de Satipo), donde ambas riberas de los ríos son montañosas y fértiles para la siembra de cierta variedad de cultivo agrícola exclusiva de la montaña y la ceja de selva; A partir de la confluencia del Rio Mantaro con el Rio Apurímac nace el rio Ene, el cual realiza su recorrido por la zona tropical del departamento de Junín. Geopolíticamente el VRAEM está conformado por los departamentos de Ayacucho (Provincia de Huanta y La Mar), Huancavelica (Provincia de Tayacaja), Cuzco (Provincia de La Convención) y Junín (Provincia de Satipo y Huancayo) y dentro de ellos se consideran 24 distritos distribuidos tanto en el sector de la sierra como en el sector de la selva alta. La población en el VRAEM está conformada mayoritariamente por colonizadores llegados de las zonas andinas que viendo el potencial agrícola de la zona se desplazaron para su explotación. Al respecto Hernández y Mendoza (2018) afirman que “Las observaciones durante la inmersión inicial en el campo son múltiples, generales y poco centradas o dispersas (para entender mejor al sitio y a los participantes o casos). Al principio, como investigador debes observar lo más que puedas; pero conforme transcurre la investigación, te centrarás en ciertos aspectos de interés, cada vez más vinculados con tu planteamiento del problema, que al ser muy flexible se puede ir modificando”(p. 404).

3.5. Objeto de estudio

El objeto de estudio del presente trabajo fue determinar la necesidad de la creación de Unidades de Operaciones Psicológicas en apoyo a las Operaciones contra el Narcoterroristas en el VRAEM, al respecto Hernández y Mendoza (2018) afirman que en el Diseño Fenomenológico el objeto de estudio es “Individuos que hayan compartido la experiencia o el fenómeno”(p. 526).

3.6. Observables de Estudio

Los observables fueron constituidos por las capacidades de realizar Operaciones de Acción Psicológica y Operaciones de Guerra Psicológica que realiza las Grandes Unidades de Combate en la guarnición de la IV División de Ejército (IV DE), así

mismo se le preste una particular atención al Comando Especial VRAEM (CE-VRAEM), unidad especial que se encuentra dentro de la línea de comando del Comando Conjunto de las Fuerzas Armadas (CCFFAA), al respecto Hernández y Mendoza (2018) manifiestan que “Si hay más de una intención principal, debes fijar objetivos complementarios en una o más oraciones por separado (para mayor claridad) que expresen lo que se pretende conocer”(p. 393).

3.7. Fuentes de Información

Se ha determinado una fuente de información para esta investigación la cual está conformada por los oficiales del Ejército del Perú que realizan el Curso de Operaciones Psicológicas debido a que en el momento que se realiza la presente investigación tienen los conocimientos más frescos con respecto al estudio y empleo de las Operaciones Psicológicas, prestando una particular atención a la opinión de los Oficiales que han laborado en algún momento de su carrera en la región del VRAEM, al respecto Hernández y Mendoza (2018) manifiestan que “En la indagación cualitativa, los investigadores deben establecer formas inclusivas para descubrir las visiones múltiples de los participantes y adoptar papeles más personales e interactivos con ellos”(p. 444).

3.8. Técnica e instrumentos de acopio de información

3.8.1. Técnica. Las técnicas que se emplearon durante la investigación, debido a los objetivos del estudio, los recursos, tiempo disponible y la situación sanitaria debido a la pandemia ocasionada por el COVID-19 fueron desarrolladas de manera virtual empleando para ello, en el caso de la Entrevista Cualitativa Estructurada la herramienta Google Forms y en el caso de los Documentos, Registros, Materiales y Artefactos se empleó reglamentos textos y manuales tanto militares como civiles de manera virtual, al respecto Hernández y Mendoza (2018) manifiestan que “el investigador es quien, mediante diversos métodos o técnicas, recoge los datos (él es quien observa, entrevista, revisa documentos, conduce sesiones grupales, etc.). No solo analiza, sino que es el medio de obtención de la información”(p. 443)

3.8.1.1. Entrevista Cualitativa Estructurada. Se empleó esta técnica en vista de que se buscaba obtener los datos en base a la experiencia y conocimientos doctrinarios que tenían los participantes en el empleo de las Operaciones Psicológicas en el VRAEM, así mismo se realiza de manera estructurada ya que se

realizó empleando la herramienta de Google Forms, de tal manera que no se tuvo contacto directo con los entrevistados guardando las medidas de salubridad establecidas por el gobierno actual debido a la pandemia ocasionada por el COVID-19, al respecto Hernández y Mendoza (2018) afirman que “el entrevistador realiza su labor siguiendo una guía de preguntas específicas y se sujeta exclusivamente a esta (el instrumento prescribe que cuestiones se preguntaran y en qué orden)”(p. 449).

3.8.1.2. Documentos, Registros, Materiales y Artefactos. Debido a que en el Perú no existen unidades militares de tipo Operaciones Psicológicas, se recurrió a reglamentos militares de otros ejércitos del mundo obtenidos de fuente abierta en el internet, particularmente en la página <https://armypubs.army.mil/> del ejército de Los Estados Unidos de América, al respecto Hernández y Mendoza (2018) afirman que “Una fuente muy valiosa de datos cualitativos son los documentos, materiales y artefactos diversos. Te pueden ayudar a entender el fenómeno central de estudio. Prácticamente la mayoría de las personas, grupos, organizaciones, comunidades y sociedades los producen y narran, o delinear sus historias y estatus actuales”(p. 462).

3.8.2. Instrumento. Los instrumentos que se emplearon fueron seleccionados de manera acorde con la técnica de investigación elegidas con anterioridad las cual es la Entrevista Cualitativa Estructurada.

3.8.2.1. Para la Entrevista Cualitativa Estructurada. El instrumento que se empleo fue una guía de entrevista de tal manera que no se pierda el orden lógico de las preguntas y las respuestas sean ordenadas de manera coherente, al respecto Hernández y Mendoza (2018) afirman que “Para diseñar la guía de temas es necesario tomar en cuenta aspectos prácticos, éticos y teóricos. Los prácticos tienen que ver con que debe buscarse que la entrevista capte y mantenga la atención del participante. Los éticos en el sentido de que el investigador debe reflexionar sobre las posibles consecuencias que tendría que el participante hable de ciertos temas. Y los teóricos en cuanto a que la guía de entrevista tiene la finalidad de obtener la información necesaria para responder al planteamiento” (p. 453).

3.8.2.2. Para los Documentos, Registros, Materiales y Artefactos. Para el registro de los datos se empleó una Data documental, al respecto Hernández y Mendoza

(2018) afirman que “En la recolección de documentos, registros, materiales y artefactos, un punto muy importante es que debes verificar que el material sea autentico y que se encuentre en buen estado”(p. 463)

3.9. Acceso al campo y acopio de información

3.9.1. Acceso al campo. La información recolectada se realizó de manera virtual debido al impedimento de desplazamiento entre ciudades y departamentos debido a la pandemia ocasionada por el COVID-19, al respecto Hernández y Mendoza (2018) manifiestan que “Las observaciones durante la inmersión inicial en el campo son múltiples, generales y poco centradas o dispersas (para entender mejor al sitio y a los participantes o casos). Al principio, como investigador debes observar lo más que puedas; pero conforme transcurre la investigación, te centrarás en ciertos aspectos de interés, cada vez más vinculados con tu planteamiento del problema, que al ser muy flexible se puede ir modificando”(p. 404).

3.9.2. Acopio de información. Se realizó mediante anotaciones de manera virtual, debido a la imposibilidad de desplazamiento entre las ciudades y departamentos por motivo de la pandemia ocasionada por el COVID-19, al respecto Orellana y Cruz (2006) sostienen que “En los entornos virtuales los datos obtenidos se caracterizan por su formato digital, lo que proporciona al investigador la facilidad y comodidad de su registro en forma casi instantánea y automática mientras los datos van surgiendo, pues basta con hacer un par de «clic» para lograrlo”(p. 217).

CAPÍTULO IV

Análisis y Síntesis

4.1. Recolección de Datos

Al respecto de la recolección de datos Hernández y Mendoza (2018) manifiestan que “Para el enfoque cualitativo, al igual que para el cuantitativo, la recolección de datos resulta fundamental, solamente que su propósito no es medir variables para llevar a cabo inferencias y análisis estadístico. Lo que se busca en un estudio cualitativo es obtener datos (que se convertirán en información) de personas, otros seres vivos, comunidades, situaciones o procesos en profundidad; en las propias “formas de expresión” de cada unidad de muestreo. Al tratarse de seres humanos, los datos que interesan son conceptos, percepciones, imágenes mentales, creencias, emociones, interacciones, pensamientos, prácticas, experiencias, vivencias y roles manifestados en el lenguaje de los participantes, ya sea de manera individual, grupal o colectiva. Se recolectan con la finalidad de analizarlos y comprenderlos, y así responder a las preguntas de investigación y generar conocimiento. Y normalmente, tales datos están expresados en narrativas de distintos tipos: escritas, verbales, visuales (como fotografías e imágenes), auditivas (sonidos y grabaciones de audio), audiovisuales (por ejemplo, videos), artefactos, etcétera”(p. 443).

En esta investigación se empleó la muestra por participantes, al respecto Hernández y Mendoza (2018) manifiestan que “En ciencias sociales y médicas son frecuentes las muestras de voluntarios. Pensemos, por ejemplo, en los individuos que libremente acceden a participar en un estudio que penetra en las experiencias de cierta terapia; otro caso sería el del investigador que realiza un trabajo sobre las motivaciones de los pandilleros de un barrio de Madrid e invita a quienes quieran a una entrevista abierta. En estos casos, la elección de los participantes depende de circunstancias muy variadas” (p. 429).

Se contactó con los oficiales del grado de Capitán del Ejército del Perú, integrantes del curso de Operaciones Psicológicas del Ejército, quienes dentro sus estudios llevan la asignatura de Planeamiento de Operaciones Psicológicas, de los cuales treinta y cuatro, en algún momento de sus años de servicio en la institución han sido cambiados de colocación a unidades ubicadas en la zona del VRAEM, veinticinco, nunca han trabajado en la zona del VRAEM pero tienen conocimiento

de la realidad que se vive en ese lugar y uno que estuvo comisionado por solo siete meses.

Para la recolección de datos se usaron las técnicas de Entrevista Cualitativa Estructurada, para poder recoger la información de cada uno de los participantes en base a los conocimientos doctrinarios que tienen al respecto de las Operaciones Psicológicas y Documentos, Registros, Materiales y Artefactos, particularmente en lo concerniente a la información doctrinaria del empleo de las Operaciones Psicológicas tanto en el Ejército del Perú como en ejércitos extranjeros. Así mismo los instrumentos empleados fueron, en el caso de los participantes, la Guía de Entrevista de tal manera que todos los participantes sean entrevistados con el mismo orden de preguntas y las respuestas sean registradas de una manera metódica y organizada para el mejor aprovechamiento durante el análisis.

En cuanto a los Documentos, Registros, Materiales y Artefactos se empleó una Data Documental en base al RE 320 -5 Diccionario de Términos Militares (2005), el Manual de Estado Mayor de Operaciones Psicológicas de la Escuela Superior de Guerra del Ejército (2012), el ME 1-11 Conocimientos Básicos de las Operaciones Psicológicas (2012), el ME 1-12 Técnica de Operaciones Psicológicas (2012) y el ME-13 Planeamiento y evaluación de operaciones Psicológicas (2012), de tal manera que los datos obtenidos en base a los reglamentos doctrinarios empleados en esta investigación sean correctamente registrados y catalogados para su posterior análisis.

Estos instrumentos fueron validados por un grupo de expertos quienes evaluaron, la pertinencia, la relevancia y la coherencia del contenido de los ítems. (Anexo 03)

4.2. Revisión y Organización de los Datos

Se procedieron a revisar la totalidad de los datos con el propósito de obtener la información deseada y que esta a su vez esté de acuerdo con el planteamiento del problema, particularmente en los conceptos, las relaciones potenciales que existen, así como las explicaciones del fenómeno bajo análisis.

Así mismo los datos se organizaron según el criterio de Tipo de Datos, estableciendo un tema, dos categorías de análisis y seis sub categorías de análisis para un mejor análisis de los datos obtenidos durante la investigación.

4.3. Definición de las Unidades de Análisis

Tabla 1

Definición de las unidades de análisis según el método de recolección de datos

Participantes	Método de recolección de los datos	Sub Categorías	Principales unidades
Sesenta y dos oficiales del Ejército del Perú que realizan el curso de Operaciones Psicológicas	Entrevista Estructurada	Adhesión	<ul style="list-style-type: none"> • “Se llegaría a realizar trabajos conjuntos con todas las instituciones del estado”. • “Mediante un oficial de enlace y que este pueda coordinar la presencia de la institución en las diferentes campañas de los diferentes ministerios a fin de afianzar la imagen de nuestra institución en el público objetivo”. • “Siempre cuando se capte personal formado en universidad especialista en esta tarea, ya que el militar trata de entender al civil en su accionar y el universitario estudia para entender a la sociedad, son campos diferentes, pero se complementan”. • “Mediante una sección en cada ministerio que sea

parte de las informaciones que se van a dar a la población y crear contenido para aumentar la credibilidad y confianza de la población a ese ministerio”.

- “La idea es hacer conocer al pueblo peruano, que nuestro trabajo no es individualizado como institución, sino que trabajamos en conjunto de la mano con otras instituciones o ministerios del estado”.
 - “Debe ser un trabajo en conjunto con otros ministerios y organismos con un objetivo común el desarrollo de la nación
 - “Sobre todo en provincia donde los medios de comunicación son muy reducidos se puede hacer uso de los medios con los que contarán estas compañías de operaciones psicológicas para difundir las actividades realizadas por los diferentes ministerios en
-

coordinación con el ejército”.

- “Ya que cada ministerio tiene diferentes finalidades, las compañías de operaciones psicológicas aprovecharían en persuadir a la población mediante las diferentes actividades de cada ministerio”.

-
- Influencia
- “Influir y persuadir las conductas, actitudes, sentimientos, emociones y opiniones de las personas”.
 - “Influir en las personas de un cierto sector”.
 - “El fin es el estudio del CASEO (conducta, actitud, sentimiento, emoción y opinión), del público objetivo”.
 - “OPSIC se orienta a trabajar en el CASEO de un BB-AA”.
 - “Lo que queremos transmitir y que queremos cambiar como la conducta sentimientos actitudes emociones y otros”.
-

-
- “Utilizar para cambiar el CASEO del objetivo asignado”:
 - “Obtener información lo transmitimos a través de medios de comunicación buscando un cambio de conducta, opinión, actitud, sentimiento y emoción”.
 - “Influir en el CASEO de nuestros blancos auditorios”.
 - “Uso de técnicas para influir en el comportamiento del enemigo, aliados o elementos neutras”.
 - “Influyen en el comportamiento humano”.
 - “Operaciones psicológicas entiendo que trata de influenciar tanto positivamente como negativamente sobre un blanco determinado”.
 - “Entrar en la mente de las personas e influenciar para poder tomar una decisión”.
 - “Emplea esta misma con la finalidad de obtener
-

influencia sobre un grupo de personas objetivo”.

- “Influenciar desde el punto de vista psicológico a las unidades en operaciones o acciones militares”.
- “Orientadas a influir en las emociones, actitud, comportamiento y opiniones”.
- “Influir de alguna manera en un grupo de personas”.
- “Con el objetivo de trabajar en conjunto con la fuerza operativa, la influencia sobre el poblador local es un centro de gravedad muy importante”.

Empleo

- “Trabajo de educación a la población escolar”.
 - Un ejemplo es Brasil que tiene la aprobación del 90% de su población con presencia constante del ejército en los problemas sociales
 - “No solo es presencia sino crear desarrollo en la población y transmitir sus
-

necesidades al estado peruano”.

- “Nadie quiere lo que no conoce”.
 - “De debe ejecutar operaciones a corto y largo plazo”.
 - “La población en su mayoría apoya de alguna manera el Narcoterrorismo por una conveniencia económica”.
 - “Debido a las diversas operaciones psicológicas realizadas durante mi permanencia en el VRAEM pude constatar que por medio de estas operaciones nos ganamos una imagen favorable por parte de las Comunidades Nativas, así como se llegó a causar el sentimiento de repudio hacia el narcoterrorismo”.
 - “Las operaciones psicológicas definitivamente lograrían la identificación e integración del pueblo con el Ejército del Perú. Esa
-

sería una de nuestros principales objetivos”.

- “Coordinando de manera conjunta , para hacerle ver a la población la presencia y preocupación del estado”.
 - “Toda vez que como Fuerza armada muchas veces cumplimos con roles de apoyo al desarrollo nacional, es decir somos representantes del gobierno”.
 - “Esto se puede realizar a través de contenidos, informaciones, boletines, etc., material que llegaría a toda la población en general que pueda ser de ayuda a los ministerios”.
 - “Apoyando al sector educación y salud”.
 - “Las grandes potencias como EEUU y Rusia trabajan de la mano con poderes del estado”.
 - “Es un trabajo en conjunto donde intervienen diferentes instituciones del estado, realizando diferentes acciones
-

psicológicas en diferentes sectores”.

- “Creo que pueden imitar a la Marina de Guerra como lo hace con su buque que va por el Amazonas”.
- “Resaltando la acción del estado en bien de la población, con acciones que inviten a la sociedad a un acercamiento para con cada instituto”.

Sobre las
Fuerzas
Amigas

- “Acción psicológica es influenciar en la opinión de un público en general en tiempos de paz”.
 - “Las acciones Psicológicas se realizan orientadas en tiempos de paz en beneficio de la población civil”.
 - “Acción psicológica es el conjunto de actividades que se realizan planificadamente para lograr un efecto deseado en nuestras fuerzas”.
 - “Acción Psicológica es información para nuestras tropas con el fin de elevar la moral”.
-

	<ul style="list-style-type: none">• “Son ejecutadas a favor de nuestra fuerza, en el aspecto defensivo de las operaciones psicológicas”.• “Es el conjunto de medidas persuasivas”.• “Buscan persuadir a la población para un fin”.• “Generar apego afinidad contra un blanco objetivo amigo”.
Sobre las Fuerzas Enemigas	<ul style="list-style-type: none">• “Guerra psicológica contra un blanco objetivo enemigo mermar su moral”.• “Pues guerra psicológica está orientada únicamente al enemigo”.• “Guerra psicológica modificar la conducta del enemigo a favor de nuestros objetivos”.• “Guerra de OPSIC trata más de actuar sobre un blanco de forma positiva o negativa según la misión que se le imponga”.• “Las Operaciones de guerra Psicológicas hacia un público externo, en un contexto de guerra”.

-
- “Guerra electrónica (quiso decir guerra psicológica) es lo antes mencionado enfocado a los efectos a causar al enemigo La guerra psicológica utiliza toda arma que pueda influenciar la voluntad del enemigo”.
 - “Guerra psicológica es acción sobre en enemigo para disminuir su voluntad de lucha”.
 - “Se realiza en contra el enemigo es el aspecto ofensivo de las operaciones psicológicas”.
 - “Es influir en las acciones del enemigo”.
 - “Guerra psicológicas buscan que no afecten a las operaciones militares”.

-
- Importancia
- “Porque en las UU y GGUU solo se dedican a combatir el narcoterrorismo y no apoyan a las OPSIC”.
 - “Por. Experiencia propia, el. OPSIC que se hace a dicho banco es muy formal, debería ser un poco más didáctica y
-

realizar un estudio profundo”.

- “Recomendaría incrementar un sistema efectivo de control de indicativos”.
 - “La población que vive a los alrededores no saben mucho nuestra labor y en algunos lugares todavía contamos con población desafecta”.
 - “Falta mayor difusión y desprendimiento de la institución para la conformación de unidades netamente de OPSIC”.
 - “Por experiencia propia, no tienen mayor repercusión”.
 - “Deberían ser más agresivas, a fin de llegar aún más a la población de ese sector a fin de contar con ellos en GNC”.
 - “No he tenido la oportunidad de poder apreciar alguna operación psicológica”.
 - “Las operaciones psicológicas que se realizan son pocas se
-

debería enfatizar más el trabajo de operaciones psicológicas en la zona”.

- “Muy limitada y esto se puede comprobar en las zonas del VRAEM donde existe población cercana las cuales brindan el apoyo a las fuerzas armadas de forma limitada, con cierto grado de desconfianza”.
 - “Falta intensificar más esa labor para inducir a la población y lograr la cercanía y el apoyo a las FFAA en vista que aún existe personas que apoya al narcotráfico en dicho sector”.
 - “Es muy buena, en varias ocasiones he realizado vuelos en donde se lanzaba volantes en las comunidades, incentivándoles a denunciar a los delincuentes terroristas”.
 - “Son deficientes, dado que muchos no conocen las labores que se realizan no le tomamos la importancia suficiente”.
-

			<ul style="list-style-type: none"> • “No son tan difundidas en los medios de comunicación, son más acciones psicológicas que son difundidas a nuestro personal”. • “Me parece una excelente propuesta”. • “Existe apoyo de Operaciones Psicológicas en el VRAEM, de forma limitada, debido a que contamos con poco personal destinado a realizar dichas operaciones en el VRAEM, esto se da principalmente porque no existe una unidad destinada principalmente a realizar trabajos de operaciones psicológicas, haciendo muy limitada la labor que realizan los operadores psicológicos en el VRAEM”.
Reglamentos y Manuales Militares	Documentos, Registros, Materiales y Artefactos	Adhesión	<ul style="list-style-type: none"> • “Generar la adhesión de grupos humanos para conseguir su apoyo y colaboración”(ME 40 – 11, 2012 p.6-21).

-
- Influencia
- “La acción psicológica y la guerra psicológica se apoyan en los valores permanentes de la nacionalidad y de la identidad que el país defiende, tanto la una como la otra, comparten la característica común de actuar sobre la psiquis individual y colectiva”(ME 40 – 11, 2012 p.6-20).
 - “Inducir a la neutralidad a grupos humanos comprometidos en un conflicto”(ME 40 – 11, 2012 p.6-21).
 - “Dividir y/o enfrentar a grupos humanos de interés”(ME 40 – 11, 2012 p.6-21).

-
- Importancia
- “En los países desarrollados se le otorga gran importancia a la aplicación de las OPSIC, siendo muy numerosos los textos de la especialidad que se editan. Lo que confirma sin lugar a dudas que las OPSIC tienen especial relevancia en
-

cuanto a su aplicación, pero es la sutil forma que adopten estas técnicas y procedimientos en su desarrollo para influir en el comportamiento humano, las que vienen adquiriendo cada vez especial relevancia, debido a los avances científicos y tecnológicos, los que posibilitan una constante innovación y perfeccionamiento de sus métodos en el campo de las OPSIC”(ME 40 – 11, 2012 p.6-1).

- “Incrementar el potencial de nuestras fuerzas incidiendo en su moral”(ME 40 – 11, 2012 p.6-21).
 - “Incrementar la adhesión de la población en apoyo de nuestras fuerzas”(ME 40 – 11, 2012 p.6-21).
 - “Desprestigiar organizaciones adversarias”(ME 40 – 11, 2012 p.6-21).
 - “Debilitar el potencial de una fuerza, incidiendo en
-

su moral”(ME 40 – 11, 2012 p.6-21).

- “Debilitar la voluntad de lucha del adversario”(ME 40 – 11, 2012 p.6-21).
-

Fuente: Autoría Propia. (2020)

Nota: Para la presente tabla se tuvieron en cuenta todas las unidades de análisis obtenidas tanto en las entrevistas como en los documentos (manuales y reglamentos) utilizados.

4.4. Descripción de las Categorías

Tabla 2

Descripción de las categorías de la investigación

Categorías	Sub Categorías	Código o	Memo	Nº de citas	Comentario
Operaciones Psicológicas contra el Narcoterrorismo o en el VRAEM	Adhesión	AD	La Adhesión es el objetivo que debe tener las Operaciones Psicológicas, o a lo que debe apuntar	09	Los entrevistados también reconocen que la adhesión de la población civil solo se puede lograr mediante un correcto y permanente empleo de las Operaciones Psicológicas en

				la zona del VRAEM.
Influencia	IN	La influencia es la capacidad que se debe explotar de nuestras Operaciones Psicológicas para cambiar el actuar de nuestros enemigos, así como el de la población para que no siga apoyando a los elementos narcoterroristas.	20	Un gran porcentaje de los entrevistados piensa que la influencia que puede generar la correcta y permanente ejecución de Operaciones Psicológicas podría permitir a nuestras fuerzas militares alcanzar el éxito que se quiere en las operaciones contra el narcoterrorismo, ya que de esta manera se podría disuadir a cambiar el actuar de sus integrantes y por otro lado se podría lograr

					que sus actividades delictivas ya no sean financiadas ni apoyadas por la población.
Operaciones de Acción Psicológica y Guerra Psicológica en el VRAEM	Empleo	EM	La ejecución de las Operaciones Psicológicas en la actualidad se viene llevando de manera bastante modesta pues no son percibidas por los BB-AA.	16	En la mayoría de casos los entrevistados manifiestan que si bien es cierto si se emplean en la actualidad las Operaciones Psicológicas en el VRAEM, estas no tienen el efecto suficiente como para poder decir que los Objetivos Psicológicos están siendo cumplidos por nuestras fuerzas.
	Sobre las Fuerzas Amigas	FA	Las Operaciones Psicológicas	08	La mayoría de los entrevistados

		realzan nuestras fuerzas para beneficiar nuestras operaciones militares en el VRAEM.		tiene la convicción de que las Operaciones Acción Psicológica puede incrementar la la moral en nuestras tropas, así mismo creen que este tipo de operaciones son fundamentales para ganarnos la confianza de la población civil.
Sobre las Fuerzas Enemigas	FE	Las Operaciones Psicológicas buscan influir en el enemigo en beneficio de nuestras operaciones militares.	10	Así mismo muchos de los entrevistados creen que la Guerra Psicológica debe aplicarse de manera más agresiva en esta zona del Perú, ya que, al parecer, lo

				hecho hasta la actualidad no está teniendo los resultados deseados y la influencia del narcoterrorism o no ha disminuido en lo absoluto.
Importancia	IM	Las Operaciones Psicológicas pueden ser empleadas para incrementar la presencia del estado en la región mediante la estrecha coordinación con otros ministerios para llevar desarrollo educación y salud a los lugares más inaccesibles de la zona.	22	De manera unánime todos los entrevistados piensan que el empleo de las Operaciones Psicológicas en el VRAEM es fundamental, de tal manera que estas inclusive podrían ser empleadas por otras instituciones del estado para acercarlo a las poblaciones más vulnerables,

particularment
e en las zonas
rurales de la
región,
tomando como
ejemplo
particular las
PIAS
(Plataforma
Itinerante de
Acción Social)
que emplea la
Marina de
Guerra del Perú
en la cuenca del
Amazonas y en
el Lago
Titicaca, para
llevar servicios
y programas de
ayuda social a
las
comunidades
más alejadas.

Fuente: Autoría Propia (2020)

Nota: Para la presente tabla se tuvieron en cuenta todas las unidades de análisis obtenidas tanto en las entrevistas como en los documentos (manuales y reglamentos) utilizados.

4.5. Soporte de Categorías

Tabla 3

Soporte de categorías y sub categorías de análisis.

Tema	Categorías	Sub Categorías	Descripción
Operaciones Psicológicas contra el Narcoterrorismo en el VRAEM	Objetivos Psicológicos en el VRAEM	Adhesión	Capacidad de las Operaciones Psicológicas de lograr que un determinado BB-AA apoye a sus objetivos operacionales.
		Influencia	Capacidad de las Operaciones Psicológicas para cambiar el pensamiento de un determinado BB-AA.
	Operaciones de Acción Psicológica y Guerra Psicológica en el VRAEM	Empleo	Puesta en ejecución de las Operaciones Psicológicas en apoyo a las operaciones militares.
		Aplicación sobre las Fuerzas Amigas	Ejecución de Operaciones de Acción Psicológica.
		Aplicación sobre las Fuerzas Enemigas	Ejecución de Operaciones de Guerra Psicológica.
		Importancia	Necesidad del correcto y permanente empleo de Operaciones Psicológicas.

Fuente: Autoría Propia (2020)

Nota: Las categorías nos permiten organizar los descubrimientos obtenidos durante la investigación.

4.6. Red Semántica



Figura N° 22. Red Semántica.

Fuente: Autoría Propia (2020)

4.7. Triangulación de Datos

Tabla 4

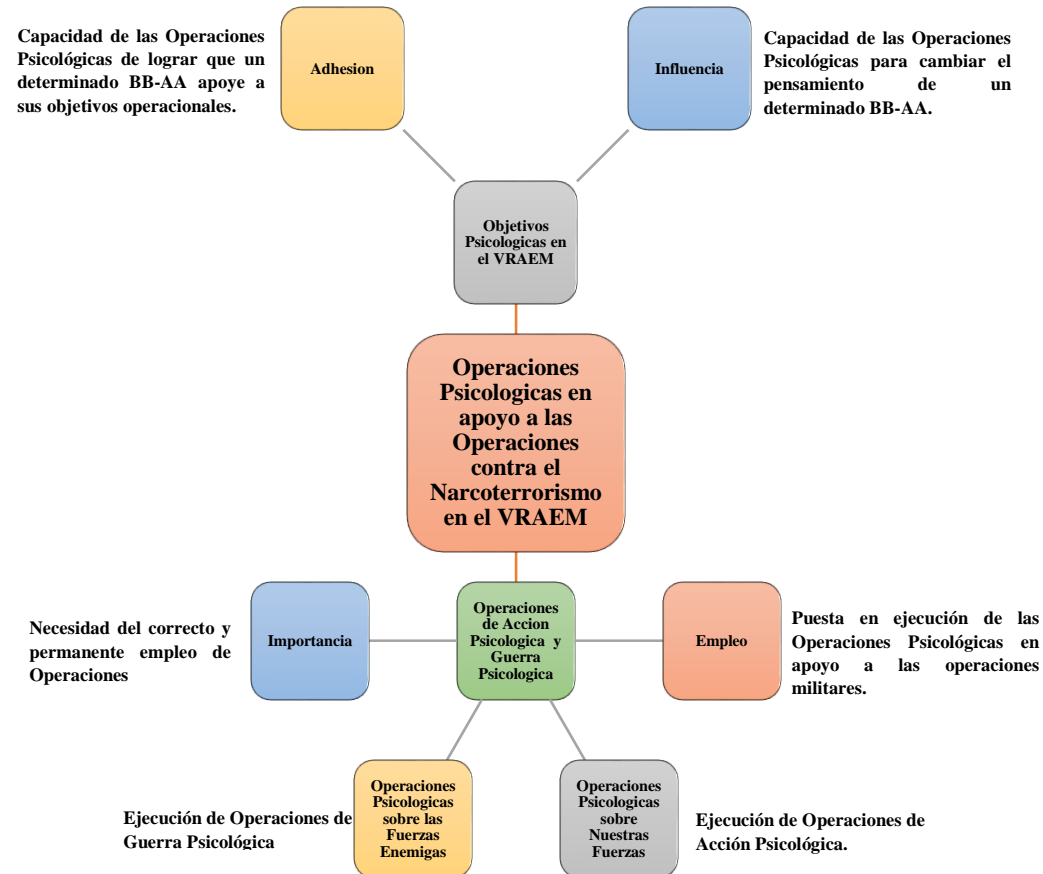
Triangulación de datos en base a las categorías e instrumentos de investigación.

Categorías	Sub Categorías	Entrevistas Cualitativas	Análisis Documental	Síntesis Integrativa
Objetivos Psicológicos en el VRAEM	Adhesión	<ul style="list-style-type: none"> • “Se llegaría a realizar trabajos conjuntos con todas las instituciones del estado”. • “Mediante un oficial de enlace y que este pueda coordinar la presencia de la institución en las diferentes campañas de los diferentes ministerios a fin de afianzar la imagen de nuestra institución en el público objetivo”. • “Siempre cuando se capte personal formado en 	<ul style="list-style-type: none"> • “Generar la adhesión de grupos humanos para conseguir su apoyo y colaboración”(ME 40 – 11, 2012 p.6-21). 	Para que las Operaciones Psicológicas obtengan los resultados planeados estas deben estar sostenidas y orientadas en base a los Objetivos Psicológicos que se encuentran prescritos en las Directivas, Planes y Ordenes previstos para dicha operación, en tal sentido que el cumplimiento de estos pueda redefinir o reforzar las conductas, actitudes,

universidad especialista en esta tarea, ya que el militar trata de entender al civil en su accionar y el universitario estudia para entender a la sociedad, son campos diferentes, pero se complementan”.

- “Mediante una sección en cada ministerio que sea parte de las informaciones que se van a dar a la población y crear contenido para aumentar la credibilidad y confianza de la población a ese ministerio”.
- “La idea es hacer conocer al pueblo peruano, que nuestro trabajo no es individualizado como institución, sino que trabajamos en conjunto de la

sentimientos, emociones y opiniones del Blanco Auditorio determinado.

mano con otras instituciones o ministerios del estado”.

- “Debe ser un trabajo en conjunto con otros ministerios y organismos con un objetivo común el desarrollo de la nación
 - “Sobre todo en provincia donde los medios de comunicación son muy reducidos se puede hacer uso de los medios con los que contaran estas compañías de operaciones psicológicas para difundir las actividades realizadas por los diferentes ministerios en coordinación con el ejército”.
 - “Ya que cada ministerio tiene diferentes finalidades, las
-

compañías de operaciones psicológicas aprovecharían en persuadirá a la población mediante las diferentes actividades de cada ministerio”.

-
- | | | |
|------------|---|---|
| Influencia | <ul style="list-style-type: none"> • “Influir y persuadir las conductas, actitudes, sentimientos, emociones y opiniones de las personas”. • “Influir en las personas de un cierto sector”. • “El fin es el estudio del CASEO (conducta, actitud, sentimiento, emoción y opinión), del público objetivo”. • “OPSIC se orienta a trabajar en el CASEO de un BB-AA”. | <ul style="list-style-type: none"> • “La acción psicológica y la guerra psicológica se apoyan en los valores permanentes de la nacionalidad y de la identidad que el país defiende, tanto la una como la otra, comparten la característica común de actuar sobre la psiquis individual y colectiva”(ME 40 – 11, 2012 p.6-20). • “Inducir a la neutralidad a grupos humanos comprometidos en un conflicto”(ME 40 – 11, 2012 p.6-21). |
|------------|---|---|
-

-
- “Lo que queremos transmitir y que queremos cambiar como la conducta sentimientos actitudes emociones y otros”.
 - “Utilizar para cambiar el CASEO del objetivo asignado”:
 - “Obtener información lo transmitimos a través de medios de comunicación buscando un cambio de conducta, opinión, actitud, sentimiento y emoción”.
 - “Influir en el CASEO de nuestros blancos auditorios”.
 - “Uso de técnicas para influir en el comportamiento del enemigo, aliados o elementos neutras”.
 - “Dividir y/o enfrentar a grupos humanos de interés”(ME 40 – 11, 2012 p.6-21).
-

-
- “Influyen en el comportamiento humano”.
 - “Operaciones psicológicas entiendo que trata de influenciar tanto positivamente como negativamente sobre un blanco determinado”.
 - “Entrar en la mente de las personas e influenciar para poder tomar una decisión”.
 - “Emplea esta misma con la finalidad de obtener influencia sobre un grupo de personas objetivo”.
 - “Influenciar desde el punto de vista psicológico a las unidades en operaciones o acciones militares”.
-

-
- “Orientadas a influir en las emociones, actitud, comportamiento y opiniones”.
 - “Influir de alguna manera en un grupo de personas”.
 - “Con el objetivo de trabajar en conjunto con la fuerza operativa, la influencia sobre el poblador local es un centro de gravedad muy importante”.
-

Importancia

- “Porque en las UU y GGUU solo se dedican a combatir el narcoterrorismo y no apoyan a las OPSIC”.
 - “Por. Experiencia propia, el OPSIC que se hace a dicho banco es muy formal, debería
 - “En los países desarrollados se le otorga gran importancia a la aplicación de las OPSIC, siendo muy numerosos los textos de la especialidad que se editan. Lo que confirma sin lugar a dudas que las OPSIC tienen especial relevancia en cuanto a su
- Las Operaciones de Acción Psicológica y Guerra Psicológica están tan entrelazadas entre sí como lo están las operaciones ofensivas y defensivas dentro del Nivel Estratégico de la Guerra, en tal sentido,
-

-
- | | |
|---|---|
| <p>ser un poco más didáctica y realizar un estudio profundo”.</p> <ul style="list-style-type: none"> • “Recomendaría incrementar un sistema efectivo de control de indicativos”. • “La población que vive a los alrededores no saben mucho nuestra labor y en algunos lugares todavía contamos con población desafecta”. • “Falta mayor difusión y desprendimiento de la institución para la conformación de unidades netamente de OPSIC”. • “Por experiencia propia, no tienen mayor repercusión”. | <p>aplicación, pero es la sutil forma que adopten estas técnicas y procedimientos en su desarrollo para influir en el comportamiento humano, las que vienen adquiriendo cada vez especial relevancia, debido a los avances científicos y tecnológicos, los que posibilitan una constante innovación y perfeccionamiento de sus métodos en el campo de las OPSIC”(ME 40 – 11, 2012 p.6-1).</p> <ul style="list-style-type: none"> • “Incrementar el potencial de nuestras fuerzas incidiendo en su moral”(ME 40 – 11, 2012 p.6-21). |
|---|---|
-

no se pueden esperar resultados óptimos desde el punto de vista de las OPSIC si solo se pretende emplear una de ellas dejando de lado la otra, debiendo los comandos disponer el correcto empleo de las mismas de manera sinérgica y engranada, siendo esta la única manera poder influenciar en las conductas, actitudes, sentimientos, emociones y opiniones de los B-A determinados.

-
- “Deberían ser más agresivas, a fin de llegar aún más a la población de ese sector a fin de contar con ellos en GNC”.
 - “No he tenido la oportunidad de poder apreciar alguna operación psicológica”.
 - “Las operaciones psicológicas que se realizan son pocas se debería enfatizar más el trabajo de operaciones psicológicas en la zona”.
 - “Muy limitada y esto se puede comprobar en las zonas del VRAEM donde existe población cercana las cuales brindan el apoyo a las fuerzas
 - “Incrementar la adhesión de la población en apoyo de nuestras fuerzas”(ME 40 – 11, 2012 p.6-21).
 - “Desprestigiar organizaciones adversarias”(ME 40 – 11, 2012 p.6-21).
 - “Debilitar el potencial de una fuerza, incidiendo en su moral”(ME 40 – 11, 2012 p.6-21).
 - “Debilitar la voluntad de lucha del adversario”(ME 40 – 11, 2012 p.6-21).
-

armadas de forma limitada, con cierto grado de desconfianza”.

- “Falta intensificar más esa labor para inducir a la población y lograr la cercanía y el apoyo a las FFAA en vista que aún existe personas que apoya al narcotráfico en dicho sector”.
 - “Es muy buena, en varias ocasiones he realizado vuelos en donde se lanzaba volantes en las comunidades, incentivándoles a denunciar a los delincuentes terroristas”.
 - “Son deficientes, dado que muchos no conocen las labores que se realizan no le tomamos la importancia suficiente”.
-

-
- “No son tan difundidas en los medios de comunicación, son más acciones psicológicas que son difundidas a nuestro personal”.
 - “Me parece una excelente propuesta”.
 - “Existe apoyo de Operaciones Psicológicas en el VRAEM, de forma limitada, debido a que contamos con poco personal destinado a realizar dichas operaciones en el VRAEM, esto se da principalmente porque no existe una unidad destinada principalmente a realizar trabajos de operaciones psicológicas, haciendo muy
-

limitada la labor que realizan los operadores psicológicos en el VRAEM”.

- | | | |
|--|---|---|
| Operaciones de Acción Psicológica y Guerra Psicológica | Operaciones Psicológicas sobre Nuestras Fuerzas | <ul style="list-style-type: none"> • “Acción psicológica es influenciar en la opinión de un público en general en tiempos de paz”. • “Las acciones Psicológicas se realizan orientadas en tiempos de paz en beneficio de la población civil”. • “Acción psicológica es el conjunto de actividades que se realizan planificadamente para lograr un efecto deseado en nuestras fuerzas”. • “Acción Psicológica es información para nuestras |
|--|---|---|
-

tropas con el fin de elevar la moral”.

- “Son ejecutadas a favor de nuestra fuerza, en el aspecto defensivo de las operaciones psicológicas”.
- “Es el conjunto de medidas persuasivas”.
- “Buscan persuadir a la población para un fin”.
- “Generar apego afinidad contra un blanco objetivo amigo”.

Operaciones Psicológicas sobre las Fuerzas Enemigas	<ul style="list-style-type: none">• “Guerra psicológica contra un blanco objetivo enemigo mermar su moral”.• “Pues guerra psicológica está orientada únicamente al enemigo”.
---	---

-
- “Guerra psicológica modificar la conducta del enemigo a favor de nuestros objetivos”.
 - “Guerra de OPSIC trata más de actuar sobre un blanco de forma positiva o negativa según la misión que se le imponga”.
 - “Las Operaciones de guerra Psicológicas hacia un público externo, en un contexto de guerra”.
 - “Guerra electrónica (quiso decir guerra psicológica) es lo antes mencionado enfocado a los efectos a causar al enemigo La guerra psicológica utiliza toda arma que pueda influenciar la voluntad del enemigo”.
-

-
- “Guerra psicológica es acción sobre el enemigo para disminuir su voluntad de lucha”.
 - “Se realiza en contra del enemigo es el aspecto ofensivo de las operaciones psicológicas”.
 - “Es influir en las acciones del enemigo”.
 - “Guerra psicológicas buscan que no afecten a las operaciones militares”.

-
- Empleo
- “Trabajo de educación a la población escolar”.
 - Un ejemplo es Brasil que tiene la aprobación del 90% de su población con presencia constante del ejército en los problemas sociales
-

-
- “No solo es presencia sino crear desarrollo en la población y transmitir sus necesidades al estado peruano”.
 - “Nadie quiere lo que no conoce”.
 - “De debe ejecutar operaciones a corto y largo plazo”.
 - “La población en su mayoría apoya de alguna manera el Narcoterrorismo por una conveniencia económica”.
 - “Debido a las diversas operaciones psicológicas realizadas durante mi permanencia en el VRAEM pude constatar que por medio de estas operaciones nos ganamos
-

una imagen favorable por parte de las Comunidades Nativas, así como se llegó a causar el sentimiento de repudio hacia el narcoterrorismo”.

- “Las operaciones psicológicas definitivamente lograrían la identificación e integración del pueblo con el Ejército del Perú. Esa sería una de nuestros principales objetivos”.
 - “Coordinando de manera conjunta , para hacerle ver a la población la presencia y preocupación del estado”.
 - “Toda vez que como Fuerza armada muchas veces cumplimos con roles de apoyo
-

al desarrollo nacional, es decir somos representantes del gobierno”.

- “Esto se puede realizar a través de contenidos, informaciones, boletines, etc., material que llegaría a toda la población en general que pueda ser de ayuda a los ministerios”.
 - “Apoyando al sector educación y salud”.
 - “Las grandes potencias como EEUU y Rusia trabajan de la mano con poderes del estado”.
 - “Es un trabajo en conjunto donde intervienen diferentes instituciones del estado, realizando diferentes acciones
-

psicológicas en diferentes sectores”.

- “Creo que pueden imitar a la Marina de Guerra como lo hace con su buque que va por el Amazonas”.
- “Resaltando la acción del estado en bien de la población, con acciones que inviten a la sociedad a un acercamiento para con cada instituto”.

Tabla N° 4. Triangulación de Datos.

Fuente: Autoría Propia.

CAPÍTULO V

Dialogo Teórico – Empírico

Llegando a este punto de la investigación concuerdo con Vines cuando afirma que las Operaciones Psicológicas se explotarían mejor si estas se integraran con los demás sistemas operacionales de las Fuerzas Armadas ya que en este particular caso de las operaciones contra el narcoterrorismo en el VRAEM, donde las operaciones están directamente coordinadas y dirigidas por el CCFFAA, se hace necesario que las diferentes dependencias a cargo de este tipo de operaciones militares de los tres institutos armados se encuentren estructuradas bajo un solo comando de tal manera que sus capacidades se incrementen de manera exponencial, explotando para tal fin todos sus recursos disponibles, siendo en la actualidad las redes sociales el instrumento de influencia más efectivo. Esto concordaría con lo dicho por Laucirica al mencionar que las redes sociales pueden ser empleadas para el desarrollo de OPSIC en beneficio de las instituciones militares, ya que estas se encuentran al alcance de todas las personas, pues es bien conocido que, de manera bastante improvisada, ciertos remanentes subversivos involucrados con el narcoterrorismo las aprovechan de manera muy efectiva, comprobando de esta manera lo que dijo Huihua con respecto a las operaciones contraterroristas durante la década del noventa donde el grupo terrorista Sendero Luminoso se aprovechaba del miedo de la gente explotando todos los medios que tenía al alcance para influir en el CASEO de las personas, siendo esta una de las razones fundamentales por la que debemos de dar la importancia que corresponde a las Operaciones Psicológicas en el VRAEM, sustentando de esta manera a Colque cuando expresa que estas se deben desarrollar tanto en tiempos de guerra como en tiempos de paz, buscando en todo momento disminuir la voluntad de lucha del enemigo, levantando al mismo tiempo el ánimo de nuestra gente, su voluntad de seguir combatiendo y a la vez acercando al estado con la población civil, aquí se toma lo dicho por Barrera al referirse que las Operaciones Psicológicas pueden emplearse durante la ejecución de procesos administrativos, particularmente en lo concerniente al aprovechamiento de las demás instituciones y esto se resalta más aun cuando Chingo y Vásquez expresan que las comunicaciones y las informaciones actuales, las cuales son parte

fundamental dentro de los avances científicos, pueden ser muy bien aprovechadas por las mismas debido a su alcance masivo en tiempo real.

Por todo lo antes dicho debemos tener presente entonces la importancia de este tipo de operaciones y que debe encontrarse permanentemente bajo un estricto y detallado planeamiento por parte de todos los niveles de comando responsables de las operaciones y no ocurra lo descrito por Diaz en la “Guerra de las Malvinas” al decir que tanto las fuerzas de Inglaterra como las fuerzas de Argentina cometieron muchos errores en la realización de las Operaciones Psicológicas durante el inicio de las operaciones militares y fue gracias a estos errores que finalmente pudieron comprender que la ejecución de estas no podían llevarse al mismo ritmo que una operación normal, relacionándolo directamente con lo dicho por Flores al referirse que estas, deben realizarse de manera pausada, prolongada y de manera progresiva y que lo ideal es que se empleen mucho antes del inicio de las operaciones militares, pues esto permitiría que los éxitos en territorio que se encuentren bajo el dominio de las fuerzas enemigas sea obtenido de manera más rápida difiriendo completamente con Proaño cuando expresa que las Operaciones Psicológicas se avocan exclusivamente a la Guerra Psicológica. Para reafirmar la conceptualización común y formalizada se toma lo dicho por Kühn en cuanto a que las OPSIC se basan en el control de la mente por medio de las ideas.

De esta manera puedo decir que en estos tiempos, en los cuales el Perú como nación está pasando por uno de los momentos más difíciles de su historia, el estado necesita una herramienta por medio de la cual el ciudadano se sienta más protegido y lo vea principalmente como su ente protector, para ello Pizarro sostiene que la aplicación de la propaganda militar, tanto en tiempo de paz como en tiempo de guerra debe aplicarse empleando todos los medios a su alcance de tal manera que el mensaje que esta quiera transmitir sea abrumador tanto desde el punto de vista de las Acciones Psicológicas como el de la Guerra Psicológica, pero esta capacidad abrumadora debe venir acompañada de una estructura organizacional operativa que le permita un empleo total, tomando de esta manera lo que explica Vásquez al referirse a las OPSIC que desarrolla la OTAN en sus diferentes frentes, pues estas contemplan Actividades Psicológicas Estratégicas, de Consolidación, de Campo de Batalla y en Tiempos de Paz, permitiendo de esta manera abarcar todos los posibles

campos de aplicación que pueden tener y es aquí con mucha más razón que quiero resaltar lo escrito, muchos siglos atrás, en la obra de Sun Tzu, al describir que el éxito más grande que puede tener un ejército es ganar la guerra sin haber combatido, haciéndole creer al adversario que somos fuertes cuando somos débiles y débiles cuando en realidad somos fuertes de tal manera que, teniendo en cuenta que nuestras fuerzas armadas no tienen las mismas capacidades que otras naciones en cuanto a presupuesto y logística, las OPSIC se hacen imprescindibles para alcanzar la tan anhelada pasificación nacional.

Por todo lo anteriormente mencionado, creo firmemente que la creación de una unidad del tipo de operaciones psicológicas que apoye a las operaciones en contra del narcoterrorismo en el VRAEM es necesario e indispensable, debido a que esta sería la única que tendría los medios necesarios para para desmotivar al enemigo y disminuirle la voluntad de lucha y a la vez incrementarían la voluntad de vencer de nuestras tropas, manteniendo su ímpetu de combate y estableciendo estrechas relaciones con la población civil para que estas sean afectas a nuestro objetivos y por parte inducir a la población cercana al enemigo a que dejen de apoyarlos y colaboren con nuestros propósitos.

Conclusiones

Después de obtenidos los datos a través de las entrevistas y la documentación obtenida (reglamentos doctrinales), se ha podido constatar que, si bien es cierto en la actualidad en el VRAEM se realizan Operaciones Psicológicas, éstas no logran los resultados deseados, ya sea porque se encuentran a cargo de la oficina de informaciones del Comando Especial y no de una unidad especializada, o porque simplemente no tiene un presupuesto asignado directamente que cubra con todas las necesidades que se podrían tener para su realización, es en ese sentido que se va a detallar a continuación mediante las siguientes conclusiones la importancia de la creación de unidades de Operaciones Psicológicas en apoyo a las operaciones contra el Narcoterrorismo en el VRAEM:

Conclusiones para el Objetivo: Determinar si la creación de unidades de Operaciones Psicológicas contribuye en las operaciones contra el narcoterrorismo en el VRAEM. Todos los datos e informaciones recolectados al respecto, particularmente las entrevistas a los Oficiales que han trabajado en algún momento de sus años de servicio en zonas declaradas en estado de emergencia, concluyen en que la creación de unidades de Operaciones Psicológicas contribuirían de manera significativa con las operaciones contra el narcoterrorismo mediante campañas permanentes de operaciones de acción psicológica sobre nuestras tropas para que no pierdan la voluntad de seguir combatiendo y sobre la población civil mostrándole los beneficios sociales y económicos que obtendrían al colaborar con los objetivos del estado y principalmente en dejar de apoyar a estas organizaciones delictivas que solo buscan lucrar quebrantando en todo momento las leyes; Por otro lado la guerra psicológica que aplicaría esta unidad sería agresiva y constante, focalizada y orientada en desorganizar y desarticular a estas bandas criminales que tanto daño le hacen a la sociedad y la economía nacional. Una muestra de las actividades que estaría en condiciones de realizar la unidad de operaciones psicológicas son las actividades que se realizan de manera aislada por parte de los diferentes comandos, las cuales no tienen un objetivo psicológico determinado y se encuentran fuera de cualquier planeamiento de operaciones psicológicas establecido los cuales se van a detallar a continuación:

Elevar el estado de la moral de los componentes de la GUC y UU, su confianza y seguridad, a fin de obtener los mejores resultados en el cumplimiento de su misión (ME-OPSIC-ESGE, 2005, p.8-2):



Figura N° 23. Jefe del Comando Conjunto Impone Medalla a Militares de la Fuerza Especial Conjunta que Combatieron el terrorismo en el VRAEM.

Fuente: <http://www.ccffaa.mil.pe/jefe-del-comando-conjunto-impone-medalla-a-militares-de-la-fuerza-especial-conjunta-que-combatieron-el-terrorismo-en-el-vraem/>



Figura N° 24. Se realiza la ceremonia de condecoración con la Cruz de Guerra al Valor al personal de la Fuerza Especial Conjunta y aquellos que ofrendaron su vida en acción de armas en las operaciones militares.

Fuente: https://twitter.com/ccffaa_peru/status/1290273450548854785

Desarrollo de Acciones Psicológicas convenientes para dar credibilidad a las actividades de Guerra Psicológica, elaborados por el escalón superior (ME-OPSIC-ESGE, 2005, p.8-2):



Figura N° 25. Detienen en Cusco a presunto narcotraficante tras enfrentamientos en la zona del VRAEM.

Fuente: <https://peru21.pe/peru/cusco-detienen-a-presunto-narcotraficante-tras-enfrentamientos-en-la-zona-del-vraem-la-convencion-nnpp-noticia/>



Figura N° 26. Esfuerzos de las FF.AA. se orientan a pacificar el VRAEM.

Fuente: <http://www.elperuano.pe/noticia-esfuerzos-de-ff-aa-se-orientan-a-pacificar-vraem-83625.aspx>

Mentalizar e informar sobre aquellos aspectos que siendo de alcance limitado afectan de manera especial a la población (ME-OPSIC-ESGE, 2005, p.8-2):



Figura N° 27. Un secuestro que duro 25 años.

Fuente:https://elpais.com/internacional/2015/07/31/actualidad/1438369668_504824.html

Incitar a rechazar al enemigo en todo momento (ME-OPSIC-ESGE, 2005, p.8-2):



Figura N° 28. Rescatados 26 niños y 13 mujeres cautivos de Sendero Luminoso.

Fuente:https://elpais.com/internacional/2015/07/31/actualidad/1438369668_504824.html

Establecer corrientes de opinión que faciliten el apoyo de la fuerza militar por parte de la población. (ME-OPSIC-ESGE, 2005, p.8-2):



Figura N° 29. Pichari: Campaña escolar en la I.E. San Luis Gonzales de Canayre – VRAEM.

Fuente: <http://www.ejercito.mil.pe/index.php/prensa-ejercito/noticias/item/1257-pichari-campana-escolar-en-la-ie-san-luis-gonzaga-de-canayre-vraem>

Defenderse de los ataques psicológicos enemigos lanzados sobre nuestra población (ME-OPSIC-ESGE, 2005, p.8-2):



Figura N° 30. VRAEM: Facción terroristas pide reclutar mujeres para su lucha.

Fuente: <https://www.extra.com.pe/actualidad/vraem-faccion-terrorista-pide-reclutar-mujeres-para-su-lucha/#.X31TIGgzbiU>

Debilitar la moral del enemigo, a fin de restar combatividad a sus unidades alejadas de sus comandos y hacerles perder su confianza (ME-OPSIC-ESGE, 2005, p.8-2):



Figura N° 31. Operativo en VRAEM: Policía capturo al hijo del terrorista Alipio.

Fuente: <http://www.peruinforma.com/operativo-vraem-policia-capturo-al-hijo-del-terrorista-alipio/>



Figura N° 32. Terrorista “Julio Chapo” capturado en el VRAEM fue trasladado a Lima.

Fuente: <https://diariocorreo.pe/politica/trasladan-lima-terrorista-julio-chapo-cabecilla-de-sendero-luminoso-que-cayo-en-el-vraem-898357/>

Crear ansiedad antes del combate y la ineficacia de sus acciones, crear sentimientos de culpa que ayuden a la desertión, producir corrientes de opinión que inciten a la rebelión (ME-OPSIC-ESGE, 2005, p.8-2):



Figura N° 33. VRAEM: Hallan laboratorio de procesamiento de droga de alta pureza.

Fuente: <https://rpp.pe/peru/actualidad/vraem-hallan-laboratorio-de-procesamiento-de-droga-de-alta-pureza-noticia-817488>

Conclusiones para el Objetivo: Establecer la organización de las unidades de Operaciones Psicológicas en apoyo a las operaciones contra el narcoterrorismo en el VRAEM. Para este objetivo debemos determinar en primer lugar la magnitud de escalón de esta unidad y en cuanto esto, los datos recogidos de las entrevistas se encuentran bastante divididos, ya que gran parte de los entrevistados concluyen que debería de ser una unidad del tipo Batallón y muchos otros manifiestan que debe de ser una unidad del tipo Compañía, en ese sentido, después de investigar en manuales militares tanto nacionales como de ejércitos extranjeros y después de realizar un análisis en cuanto al teatro de operaciones comparándola con las realidades de otras naciones he podido concluir que en la realidad peruana un Batallón de Operaciones Psicológicas, con todas sus subunidades en su máxima capacidad, estaría en condiciones de proporcionar apoyo de OPSIC a un Nivel Estratégico - Operacional, es decir al CCFFAA, por ese motivo creo que la unidad más adecuada para apoyar

las operaciones contra el narcoterrorismo sería una Compañía de Operaciones Psicológicas.

Conclusiones para el Objetivo: Explicar cómo afecta la creación de unidades de Operaciones Psicológicas en la capacidad operativa del Comando Especial VRAEM con respecto a las operaciones contra el narcoterrorismo. En base a los resultados obtenidos en la recolección de datos puedo concluir que la creación de una unidad de operaciones psicológicas incrementa en gran medida la capacidad operativa del CE-VRAEM, debido a que se tendrían mucho más claros los procedimientos para lograr los objetivos psicológicos establecidos en el Plan de Campaña, así como también, se emplearía el personal ideal, preparado y entrenado para conducir operaciones psicológicas, dejando que el personal de las unidades de maniobra se dedique única y exclusivamente a su misionamiento que es el entrenamiento permanente y estar en condiciones de realizar operaciones contra el narcoterrorismo. Para ello tomando la organización ya existente del CE-VRAEM, incluiré en la misma a la Compañía de Operaciones Psicológicas de tal manera que se muestre con claridad como esta se incluiría en la organización.



Figura N° 34. Incremento de la Capacidad Operativa del CE-VRAEM al incluir la Cia OPSIC.

Fuente: Autoría Propia

Conclusiones para el Objetivo: Detallar el tipo de actividades de apoyo a las acciones y operaciones militares que puedan realizar las unidades de Operaciones Psicológicas que se encuentren en apoyo a las operaciones contra el narcoterrorismo en el VRAEM. De todas las actividades que puede realizar la Compañía de Operaciones Psicológicas en apoyo a las acciones y operaciones militares puedo concluir que las más importantes son la de crear de una imagen del estado en la población que sea favorable a nuestros objetivos y destierre la afinidad al narcoterrorismo; el aprovechamiento de las discrepancias que existen dentro de las organizaciones narcoterroristas de tal manera que sean inducidos a la desconfianza deslealtad y traición entre ellos para que posteriormente sean neutralizados; inducir el desabastecimiento de las organizaciones narcoterroristas para que no puedan continuar con su actuar delictivo, teniendo presente en todo momento que es la población civil, bajo un incentivo económico, la principal fuente de abastecimiento de estas organizaciones; fomentar una identificación sólida de la población civil para con el Ejército; y elevar y mantener en todo momento la moral y voluntad de lucha de nuestro personal que no sea mermada por ninguna de las acciones que pueda realizar el enemigo o las fuerzas desafectas al estado, todo ello mediante el cumplimiento de los actuales Objetivos Psicológicos del CE-VRAEM los cuales son:

Para Acción Psicológica:

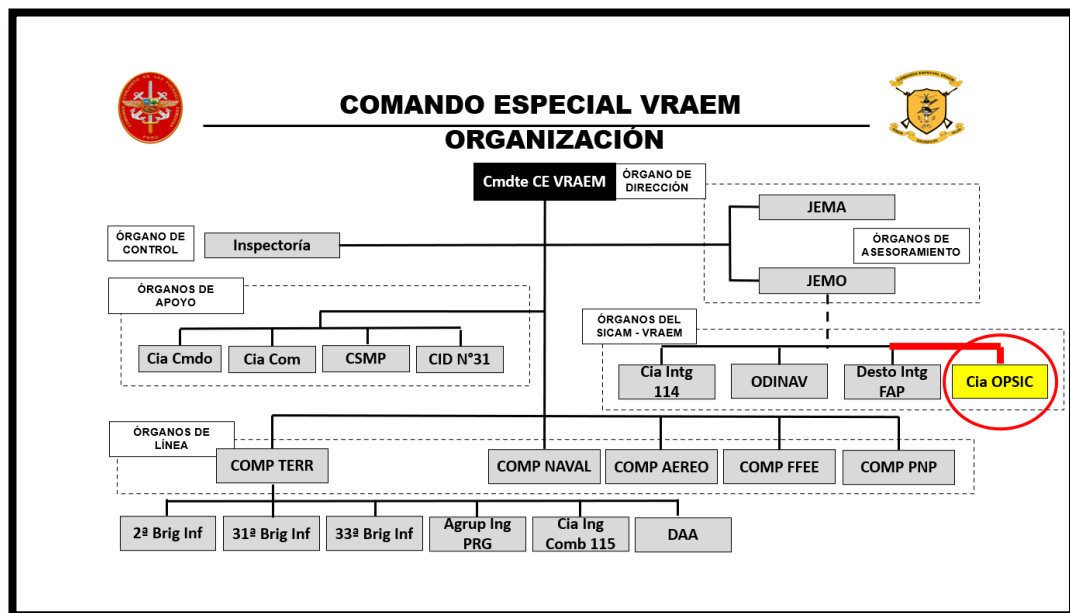
Objetivo Psicológico N° 1: “Fortalecimiento de la moral, disciplina y espíritu combativo de nuestro personal.

Objetivo Psicológico N° 2: “Identificación de la población con las Fuerzas Armadas y Policía Nacional”.

Para Guerra Psicológica

Objetivo Psicológico N° 3: “Quebrantar de la moral y voluntad de lucha de la OT SL – VRAEM y del personal que los apoya”

Objetivo Psicológico N° 4: “Generación de sentimiento de rechazo a los delitos de TID, TIM y otros Ilícitos”.

Recomendaciones

Una vez establecidas las conclusiones voy a proceder a establecer una serie de recomendaciones las cuales estarán acordes con las necesidades de nuestra institución y su vez estarán relacionadas, particularmente con las capacidades de ser logradas y con los Objetivos Institucionales del Ejército del Perú:

Recomendaciones para el Objetivo: Determinar si la creación de unidades de Operaciones Psicológicas contribuye en las operaciones contra el narcoterrorismo en el VRAEM. En base a las conclusiones ya expuestas, recomiendo al Comando de la Institución que active una unidad de Operaciones Psicológicas que apoye directamente las operaciones contra el narcoterrorismo en el VRAEM, de tal manera que esta sea empleada como ente responsable de toda la campaña de OPSIC que se realice en este sector tan convulsionado del país y que esta unidad sea el Órgano de Ejecución del Sistema de Operaciones Psicológicas del Ejército en el VRAEM como lo establece el ME 40 – 11 Conocimientos Básicos de las Operaciones Psicológicas del Ejército del Perú.

Recomendaciones para el Objetivo: Establecer la organización de las unidades de Operaciones Psicológicas en apoyo a las operaciones contra el narcoterrorismo en el VRAEM. Después un exhaustivo análisis propongo que la Compañía de Operaciones Psicológicas debe contar con la siguiente organización funcional para su activación:

Como comandante de la compañía de Operaciones Psicológicas, debido a la magnitud del apoyo que debe de proporcionar, que en este caso es un Comando Especial se asignaría un Oficial del grado de Teniente Coronel del Ejército diplomado en el Programa Superior de Operaciones Psicológicas (actualmente Programa Estratégico de Operaciones de Información) quien tendría bajo su mando cinco secciones que operativizaran a la compañía, las cuales son:

Una Sección Comando y Servicios. Al mando de un Oficial del grado de Mayor del Ejército diplomado en el Programa Básico de Operaciones Psicológicas. Esta sección será la encargada de proporcionar apoyo técnico y administrativo a la compañía y esta a su vez estará subdividida en un Grupo de Comando, y un Grupo Comando y Servicios.

Una Sección de Inteligencia para Operaciones Psicológicas. Al mando de un Oficial del grado de Mayor del Ejército diplomado en el Programa Básico de Operaciones Psicológicas. Esta sección será la encargada de la recolección y análisis de la inteligencia militar que se relacione con las Operaciones Psicológicas en el ámbito de responsabilidad, así mismo estará encargada de aplicar todo tipo de procedimientos para recolectar informaciones con respecto al cumplimiento de nuestros objetivos psicológicos tanto de guerra psicológica como de acción psicológica.

Una Sección de Planeamiento y Operaciones. Al mando de un Oficial del grado de Mayor del Ejército diplomado en el Programa Básico de Operaciones Psicológicas. Esta sección será la encargada de la formulación de los planes y producción del material para las campañas de operaciones psicológicas, así mismo, se subdividirá en el Grupo de Planeamiento, el cual será el responsable de la formulación de la Apreciación de la Situación de Operaciones para OPSIC, el Plan de Operaciones psicológicas de la unidad, el Plan de Campaña de acción psicológica para cada objetivo psicológico, el Plan de campaña de guerra psicológica para cada objetivo psicológico, la Carta de Situación de OPSIC, etc.; y por otro lado el Grupo de Producción de OPSIC, el cual será el encargado de la fabricación de productos de OPSIC con sus propios medios y la coordinación con el escalón superior y/o empresas civiles para la confección de los mismos.

Tres Secciones Tácticas de Operaciones Psicológicas. Cada una de ellas al mando de un Oficial del grado de Mayor del Ejército diplomado en el Programa Básico de Operaciones Psicológicas. Esta sección contará con la movilidad suficiente para desplazarse y proporcionar apoyo directo a cualquiera de las Brigadas con responsabilidad operativa en el CE-VRAEM (2ª Brig Inf, 31ª Brig Inf y 33ª Brig Inf), estas tendrán la responsabilidad de dirigir y proporcionar apoyo directo a las Grandes Unidades de Combate (GUC) en lo concerniente a Operaciones Psicológicas así como también brindar asesoramiento al comando de la unidad apoyada al respecto del mismo tema; a su vez cada una de estas secciones estará subdividida en un Grupo de Acción Psicológica y un Grupo de Guerra Psicológica cada uno de ellos al mando de un Capitán del Ejército diplomado en el Programa Básico de Operaciones Psicológicas.

Una Sección Enlace. Al mando de un Oficial del grado de Mayor del Ejército diplomado en el Programa Básico de Operaciones Psicológicas. Esta sección tendrá la responsabilidad de mantener enlace y coordinación permanente con las secciones de operaciones psicológicas (CIU-Comité de Información de la Unidad) de los diferentes Batallones que integran las brigadas dentro del sector de responsabilidad del CE-VRAEM, de tal manera que exista una estrecha relación entre ellas, la Compañía de Operaciones Psicológicas y el G-6.

Recomendaciones para el Objetivo: Explicar cómo afecta la creación de unidades de Operaciones Psicológicas en la capacidad operativa del Comando Especial VRAEM con respecto a las operaciones contra el narcoterrorismo. Para que la capacidad operativa del CE-VRAEM sea incrementada por la activación de la Compañía de Operaciones Psicológicas se debe tener presente que las OPSIC no solamente contemplan las operaciones en contra del enemigo, sino que también, y con la misma importancia, contemplan las operaciones sobre nuestras propias fuerzas, es así que recomiendo que al activarse la unidad, se les de la misma importancia a los planes de Acción Psicológica que establezca, de tal manera que realmente la voluntad de lucha de nuestro personal se mantenga en todo lo alto, conjuntamente con el personal que no está involucrado directamente en las operaciones militares logrando que la operatividad del CE-VRAEM se desenvuelva como un sistema integrado teniendo siempre presente los objetivos establecidos por el comando institucional.

Recomendaciones para el Objetivo: Detallar el tipo de actividades de apoyo a las acciones y operaciones militares que puedan realizar las unidades de Operaciones Psicológicas que se encuentren en apoyo a las operaciones contra el narcoterrorismo en el VRAEM. Para el presente objetivo y en cumplimiento de las actividades detalladas en las conclusiones de la presente investigación, recomiendo que la compañía de operaciones psicológicas coordine y establezca relaciones con las diferentes instituciones del estado y los diversos programas sociales que brindan apoyo a las poblaciones más vulnerables, en tal sentido que la población civil perciba que el estado está siempre presente de la mano con sus fuerzas armadas.

Propuesta para enfrentar el problema

En base a las recomendaciones ya determinadas voy a establecer una serie de propuestas que estarán directamente relacionadas con los objetivos de la presente investigación:

Propuesta para el Objetivo: Determinar si la creación de unidades de Operaciones Psicológicas contribuye en las operaciones contra el narcoterrorismo en el VRAEM:

Título: Contribución de las Unidades de Operaciones Psicológicas en las Operaciones contra el narcoterrorismo en el VRAEM.

Objetivo: Determinar si la creación de unidades de Operaciones Psicológicas contribuye en las operaciones contra el narcoterrorismo en el VRAEM.

Metas: Contribuir en las operaciones contra el narcoterrorismo en el VRAEM.

Justificación: Para que la unidad de operaciones psicológicas cumpla con este objetivo y contribuya en las operaciones contra el narcoterrorismo, su empleo debe estar abocado exclusivamente a las Operaciones Psicológicas y no ser empleadas en otras actividades que no le competan como normalmente sucede con el CIU (Comité de Información de la Unidad) de los batallones o el SIB (Sección Informaciones de la Brigada) de las brigadas..

Lugar: Valles de los Ríos Apurímac, Ene y Mantaro.

Tiempo: A partir del 2021.

Población Objetivo: Los Blancos Auditoria, como comúnmente se denomina en el ámbito de las Operaciones Psicológicas son las Fuerzas Amigas (materializada por el personal de las Fuerzas Armadas y Policía Nacional del Perú), las Fuerzas del Enemigo (en este caso los delincuentes narcoterroristas) y la población civil del VRAEM.

Identificación de Necesidades:

Situación a mejorar	Causas que Motivan la necesidad de mejoramiento	Acciones	Priorización de las acciones para el año 2021
Contribución en las operaciones contra el narcoterrorismo en el VRAEM.	Falta de éxito en el cumplimiento de los Objetivos Psicológicos del CE-VRAEM.	El CE-VRAEM, en base a este estudio y a otros realizados por sus integrantes solicitar al DIPLANE que mediante una Hoja de Recomendación le proponga al Ministerio de Defensa la creación de una Compañía de Operaciones Psicológicas en el VRAEM.	El CE-VRAEM realice los estudios necesarios para la creación de una Compañía de Operaciones.

Tabla N° 5. Identificación de Necesidades para la propuesta para el Objetivo: Determinar si la creación de unidades de Operaciones Psicológicas contribuye en las operaciones contra el narcoterrorismo en el VRAEM.

Fuente: Autoría Propia.

Programa de Actividades:

Actividades	Participantes	Recursos Materiales
• Formulación de los estudios necesarios por el CE-VRAEM.	• CE-VRAEM.	Los disponibles a cargo de cada institución
• En base a los estudios realizados por el CE-VRAEM formular la Hoja de recomendación al Ministerio de Defensa.	• DIPLANE. • MINDEF.	responsable.

Tabla N° 6. Programa de Actividades para la propuesta para el Objetivo: Determinar si la creación de unidades de Operaciones Psicológicas contribuye en las operaciones contra el narcoterrorismo en el VRAEM.

Fuente: Autoría Propia.

Propuesta para el Objetivo: Establecer la organización de las unidades de Operaciones Psicológicas en apoyo a las operaciones contra el narcoterrorismo en el VRAEM:

Título: Organización de las unidades de Operaciones Psicológicas en apoyo a las operaciones contra el narcoterrorismo en el VRAEM.

Objetivo: Establecer la organización de las unidades de Operaciones Psicológicas en apoyo a las operaciones contra el narcoterrorismo en el VRAEM

Metas: Establecer la organización de las unidades de Operaciones Psicológicas.

Justificación: Como propuesta de organización de la Compañía de Operaciones Psicológicas en apoyo a las operaciones contra el narcoterrorismo en el VRAEM presento un gráfico, donde claramente se puede identificar el comando de la unidad, el cual estará a cargo de un Oficial del grado de Teniente Coronel del Ejército, la Sección Comando y Servicio, la Sección Inteligencia para Operaciones Psicológicas, la Sección de Planeamiento y Operaciones y dentro de ella el Grupo de Planeamiento y el Grupo de Producción, las tres Secciones Tácticas de Operaciones Psicológicas y dentro de cada una de ellas el Grupo de Acción Psicológica y el Grupo de Guerra Psicológica y finalmente la Sección Enlace.

Lugar: Valles de los Ríos Apurímac, Ene y Mantaro.

Tiempo: A partir del 2021.

Población Objetivo: Los Blancos Auditoria, como comúnmente se denomina en el ámbito de las Operaciones Psicológicas son las Fuerzas Amigas (materializada por el personal de las Fuerzas Armadas y Policía Nacional del Perú), las Fuerzas del Enemigo (en este caso los delincuentes narcoterroristas) y la población civil del VRAEM.

Identificación de Necesidades:

Situación a mejorar	Causas que Motivan la necesidad de mejoramiento	Acciones	Priorización de las acciones para el año 2021
Organización de la unidad de Operaciones Psicológicas.	Falta de éxito en el cumplimiento de los Objetivos Psicológicos del CE-VRAEM.	Dentro de la Hoja de Recomendación formulada por el DIPLANE, y en base al estudio realizado por el CE-VRAEM, debe estar contemplada la organización de la Compañía de Operaciones Psicológicas.	El CE-VRAEM realice los estudios necesarios para la creación de una Compañía de Operaciones.

Tabla N° 7. Identificación de Necesidades para la propuesta para el Objetivo: Establecer la organización de las unidades de Operaciones Psicológicas en apoyo a las operaciones contra el narcoterrorismo en el VRAEM.

Fuente: Autoría Propia.

Programa de Actividades:

Actividades	Participantes	Recursos Materiales
• Formulación de los estudios necesarios por el CE-VRAEM.	• CE-VRAEM.	Los disponibles a cargo de cada institución responsable.
• En base a los estudios realizados por el CE-VRAEM formular la Hoja de recomendación al Ministerio de Defensa.	• DIPLANE. • MINDEF.	
• La Hoja de Recomendación debe incluir la organización de la Compañía de Operaciones Psicológicas .		

Tabla N° 8. Programa de Actividades para la propuesta para el Objetivo: Establecer la organización de las unidades de Operaciones Psicológicas en apoyo a las operaciones contra el narcoterrorismo en el VRAEM.

Fuente: Autoría Propia.



Figura N° 35. Propuesta de Organización funcional de una Compañía de Operaciones Psicológicas en apoyo a las operaciones contra el narcoterrorismo en el VRAEM.

Fuente: Autoría Propia

Propuesta para el Objetivo: Explicar cómo afecta la creación de unidades de Operaciones Psicológicas en la capacidad operativa del Comando Especial VRAEM con respecto a las operaciones contra el narcoterrorismo:

Título: Cómo afecta la creación de unidades de Operaciones Psicológicas en la capacidad operativa del Comando Especial VRAEM.

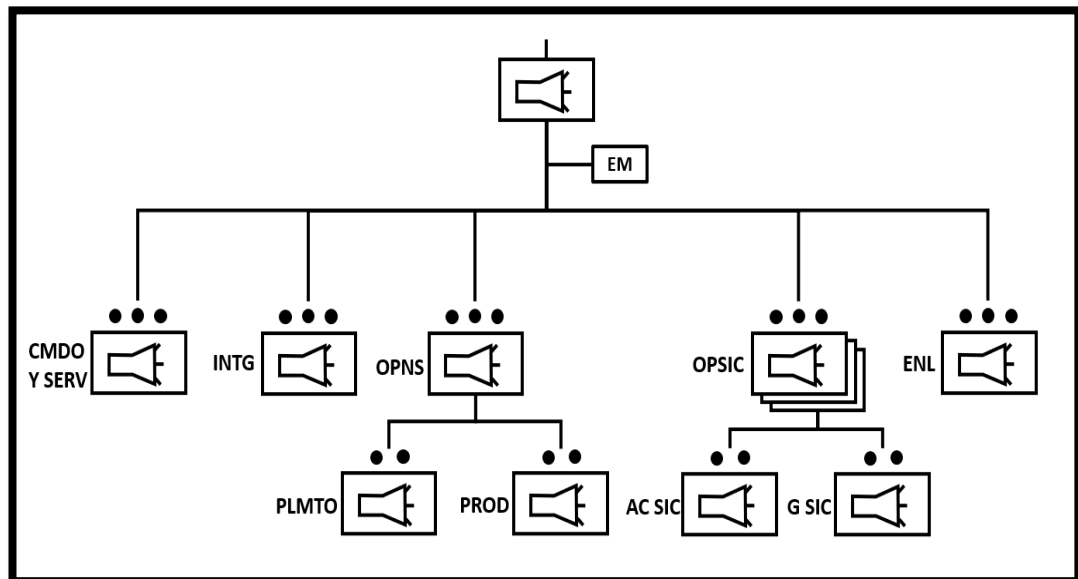
Objetivo: Explicar cómo afecta la creación de unidades de Operaciones Psicológicas en la capacidad operativa del Comando Especial VRAEM con respecto a las operaciones contra el narcoterrorismo.

Metas: Explicar cómo afecta la creación de unidades de Operaciones Psicológicas en la capacidad operativa del Comando Especial VRAEM

Justificación: Para que la capacidad operativa del CE-VRAEM sea incrementada propongo que la Compañía de Operaciones Psicológicas sea empleada en toda su magnitud para el cumplimiento de su misión, en todo el ámbito del sector de responsabilidad, aprovechando particularmente la movilidad con la que se está proponiendo que cuenten las Secciones Tácticas de Operaciones Psicológicas de tal manera que la geografía del terreno no sea un impedimento para la realización de las operaciones.

Lugar: Valles de los Ríos Apurímac, Ene y Mantaro.

Tiempo: A partir del 2021

Población Objetivo: Los Blancos Auditoria, como comúnmente se denomina en el ámbito de las Operaciones Psicológicas son las Fuerzas Amigas (materializada por el personal de las Fuerzas Armadas y Policía Nacional del Perú), las Fuerzas del Enemigo (en este caso los delincuentes narcoterroristas) y la población civil del VRAEM.

Identificación de Necesidades:

Situación a mejorar	Causas que Motivan la necesidad de mejoramiento	Acciones	Priorización de las acciones para el año 2021
Cómo afecta la creación de unidades de Operaciones Psicológicas en la capacidad operativa del Comando Especial VRAEM.	Falta de éxito en el cumplimiento de los Objetivos Psicológicos del CE-VRAEM.	Después de haber sido creada e instalada la Compañía de Operaciones Psicológicas, esta debe ser empleada en su máxima capacidad aprovechando su alta movilidad.	El CE-VRAEM realice los estudios necesarios para la creación de una Compañía de Operaciones

Tabla N° 9. Identificación de Necesidades para la propuesta para el Objetivo: Explicar cómo afecta la creación de unidades de Operaciones Psicológicas en la capacidad operativa del Comando Especial VRAEM con respecto a las operaciones contra el narcoterrorismo.

Fuente: Autoría Propia.

Programa de Actividades:

Actividades	Participantes	Recursos Materiales
<ul style="list-style-type: none"> • Formulación de los estudios necesarios por el CE-VRAEM. 	<ul style="list-style-type: none"> • CE-VRAEM 	Los disponibles a cargo de cada institución responsable
<ul style="list-style-type: none"> • En base a los estudios realizados por el CE-VRAEM formular la Hoja de recomendación al Ministerio de Defensa. 	<ul style="list-style-type: none"> • DIPLANE • MINDEF 	
<ul style="list-style-type: none"> • La Hoja de Recomendación debe incluir la organización de la Compañía de Operaciones Psicológicas. 		
<ul style="list-style-type: none"> • Una vez activada la Compañía esta debe ser empleada a su máxima capacidad. 		

Tabla N° 10. Programa de Actividades para la propuesta para el Objetivo: Explicar cómo afecta la creación de unidades de Operaciones Psicológicas en la capacidad operativa del Comando Especial VRAEM con respecto a las operaciones contra el narcoterrorismo.

Fuente: Autoría Propia.

Propuesta para el Objetivo: Detallar el tipo de actividades de apoyo a las acciones y operaciones militares que puedan realizar las unidades de Operaciones Psicológicas que se encuentren en apoyo a las operaciones contra el narcoterrorismo en el VRAEM.

Título: Tipo de actividades de apoyo a las acciones y operaciones militares que puedan realizar las unidades de Operaciones Psicológicas que se encuentren en apoyo a las operaciones contra el narcoterrorismo en el VRAEM.

Objetivo: Detallar el tipo de actividades de apoyo a las acciones y operaciones militares que puedan realizar las unidades de Operaciones Psicológicas que se encuentren en apoyo a las operaciones contra el narcoterrorismo en el VRAEM.

Metas: Apoyo a las acciones y operaciones militares que puedan realizar las unidades de Operaciones Psicológicas

Justificación: Propongo que la Compañía de Operaciones Psicológicas, en coordinación con el Departamento de Apoyo al Desarrollo del CE-VRAEM, emplee una parte de sus medios en dar a conocer los programas sociales del estado, colaborando en su difusión y de manera coordinada con el Ministerio de Desarrollo e Inclusión Social (MIDIS) en la orientación de los mismos, particularmente aquellos que son de vital importancia en la zona del VRAEM los cuales son: el Fondo de Cooperación para El Desarrollo Social (FONCODES), el Programa Nacional Cuna Más (PNCM), Programa Nacional de Alimentación Escolar Qali Warma (PNAE - QALI WARMA), Programa Nacional de Apoyo Directo A los Más Pobres - Juntos (JUNTOS), Programa Nacional de Asistencia Solidaria Pensión 65 (PENSION 65), Programa Nacional de Entrega de la Pensión No Contributiva A la Persona con Discapacidad Severa En Situación de Pobreza (CONTIGO), Programa Nacional Plataformas de Acción para la Inclusión Social (PAÍS); en tal sentido que el poblador perciba que el apoyo del estado viene acompañado de la presencia de las fuerzas armadas ganando de esta manera el afecto y la adhesión que tanto se necesitan para el éxito de las operaciones.

Lugar: Valles de los Ríos Apurímac, Ene y Mantaro.

Tiempo: A partir del 2021

Población Objetivo: Los Blancos Auditoria, como comúnmente se denomina en el ámbito de las Operaciones Psicológicas son las Fuerzas Amigas (materializada por el personal de las Fuerzas Armadas y Policía Nacional del Perú), las Fuerzas del Enemigo (en este caso los delincuentes narcoterroristas) y la población civil del VRAEM.

Identificación de Necesidades:

Situación a mejorar	Causas que Motivan la necesidad de mejoramiento	Acciones	Priorización de las acciones para el año 2021
Tipo de actividades de apoyo a las acciones y operaciones militares que puedan realizar las unidades de Operaciones Psicológicas que se encuentren en apoyo a las operaciones contra el narcoterrorismo en el VRAEM.	Falta de éxito en el cumplimiento de los Objetivos Psicológicos del CE-VRAEM.	En Coordinación con el Departamento de Apoyo al Desarrollo del CE-VRAEM, establecer las relaciones necesarias para que por intermedio de la Compañía de Operaciones Psicológicas se haga notar la presencia del estado mediante la presencia de los todos los ministerios y sus diversos programas sociales en la región del VRAEM	El CE-VRAEM realice los estudios necesarios para la creación de una Compañía de Operaciones

Tabla N° 11. Identificación de Necesidades para la propuesta para el Objetivo: Detallar el tipo de actividades de apoyo a las acciones y operaciones militares que puedan realizar las unidades de Operaciones Psicológicas que se encuentren en apoyo a las operaciones contra el narcoterrorismo en el VRAEM.

Fuente: Autoría Propia.

Programa de Actividades:

Actividades	Participantes	Recursos Materiales
<ul style="list-style-type: none"> • Formulación de los estudios necesarios por el CE-VRAEM. • En base a los estudios realizados por el CE-VRAEM formular la Hoja de recomendación al Ministerio de Defensa. • La Hoja de Recomendación debe incluir la organización de la Compañía de Operaciones Psicológicas. • Una vez activada la Compañía esta debe ser empleada a su máxima capacidad. • Coordinar con el Departamento de Apoyo al desarrollo del CE-VRAEM para establecer lazos con los ministerios del estado difundir los programas sociales del estado 	<ul style="list-style-type: none"> • CE-VRAEM • DIPLANE • MINDEF • Departamento de Apoyo al Desarrollo del CE-VRAEM • Diversos ministerios del estado 	<p>Los disponibles a cargo de cada institución responsable</p>

Tabla N° 12. Programa de Actividades para la propuesta para el Objetivo: Detallar el tipo de actividades de apoyo a las acciones y operaciones militares que puedan realizar las unidades de Operaciones Psicológicas que se encuentren en apoyo a las operaciones contra el narcoterrorismo en el VRAEM.

Fuente: Autoría Propia.



Figura N° 36. Proceso para la creación de la Compañía de Operaciones Psicológicas en el Ejército.

Fuente: Autoría Propia

Referencias Bibliográficas

- Barrera, I. (2017). *Acciones Psicológicas en el Proceso de admisión a la EOFAP 2017*. (Tesis para obtener el grado de Licenciado en Ciencias de la Administración Aeroespacial). Recuperado de <http://repositorio.fap.mil.pe/bitstream/handle/fap/78/Barrera%20Santos%20c%20Isa%20c3%20adas%20Eduardo.pdf?sequence=1&isAllowed=y>
- Chingo Saavedra, A., & Vásquez Tolentino, E. V. (2018). Tecnología de la información y comunicación en las operaciones psicológicas en oficiales alumnos del escuela técnica del ejército. *Revista Pensamiento Americano*, 11(21). Doi.org/10.21803/pensam.v11i21,163. Recuperado de: <https://publicaciones.americana.edu.co/index.php/pensamientoamericano/article/view/163>
- Colque Gonzales, D. E. (2011). *El clima organizacional del comando de educación y doctrina del ejército y su relación con el nivel de actuación en operaciones psicológicas en el personal de oficiales recientemente egresados de la Escuela Militar de Chorrillos*. (Tesis para obtener el grado de Magister en Ciencias con mención en Gestión Empresarial). Recuperado de: <http://repositorio.unjbg.edu.pe/handle/UNJBG/686>
- Cowan, D. & Cook, Ch. (2018). ¿Qué hay en un nombre? Operaciones psicológicas vs. Operaciones de apoyo a la información militar y un análisis del cambio organizacional. *Military Review*. Recuperado de <https://www.armyupress.army.mil/Portals/7/military-review/Archives/Spanish/Online-Exclusives/Cowan-operaciones-psicológicas-vs-operaciones%20de-apoyo-informacion-militar-y-analisis-cambio-organizacional-SPA-OLE-Agosto-2018.pdf>
- Del Carpio, D. F. S. V., & Annoni, D. (2016). El valle de los ríos Apurímac, Ene y Mantaro-VRAEM: entre el narcoterrorismo y el descaso del estado peruano. *Nuevo Derecho*, 12(18), 107-120.
- Díaz, A. M. (2016). *Las operaciones psicológicas en el conflicto del atlántico sur*. (tesis para obtener el grado de Magister en Historia de la Guerra). Escuela Superior de Guerra “Tte Gral Luis María Campos”, Buenos Aires, Argentina. Recuperado de: <http://190.12.101.91/handle/1847939/693>

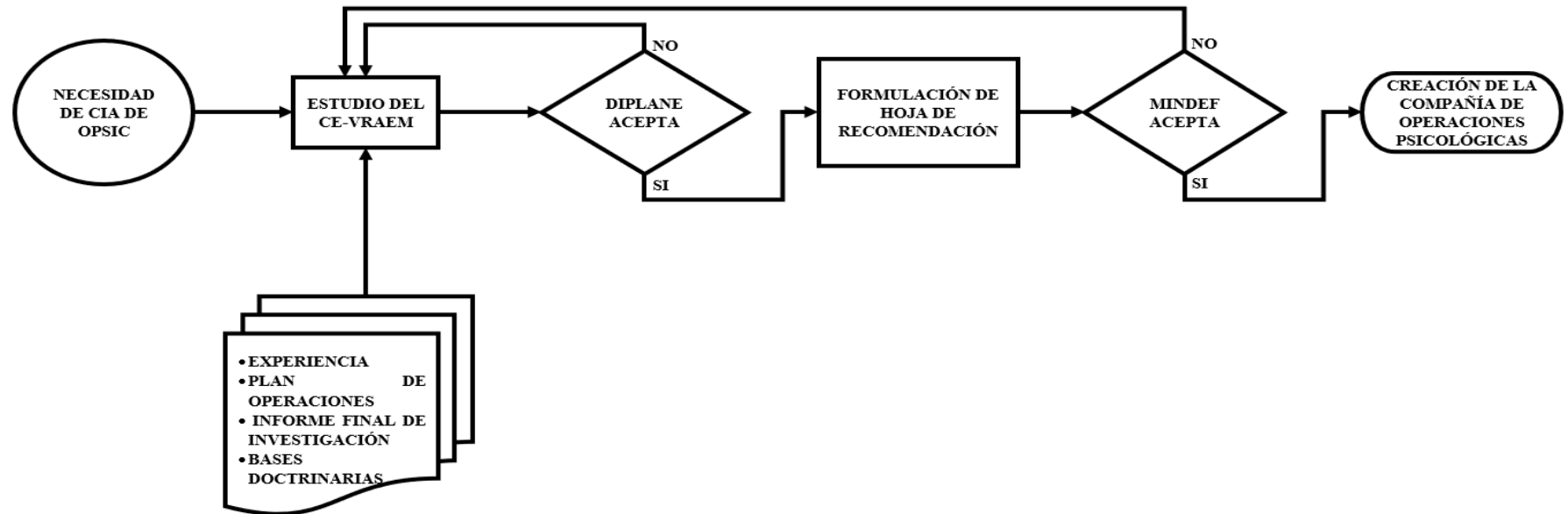
- Ejército Argentino (1968). *RC 5-2 Reglamento de Operaciones Psicológicas (1 ed)*. Buenos Aires.: Imprenta del Ejército Argentino.
- Ejército del Perú (1973). *RE 320 -5 Diccionario de Términos Militares (1 ed)*. Lima.: Imprenta del Ejército del Perú.
- Ejército del Perú (2005). *Manual de Estado Mayor de Operaciones Psicológicas de la Escuela Superior de Guerra del Ejército (1 ed)*. Lima.: Imprenta de la Escuela Superior de Guerra del Ejército.
- Ejército del Perú (2012). *ME 1-11 Manual de Conocimientos Básicos de las Operaciones Psicológicas (1 ed)*. Lima.: Imprenta del Ejército del Perú.
- Ejército del Perú (2012). *ME 1-12 Manual de Técnica de Operaciones Psicológicas (1 ed)*. Lima.: Imprenta del Ejército del Perú.
- Ejército del Perú (2012). *ME 1-13 Manual de Planeamiento y Evaluación de las Operaciones Psicológicas (1 ed)*. Lima.: Imprenta del Ejército del Perú.
- Flores Figueroa, M. (2004). *La Guerra de Baja Intensidad (Guerra Psicológica): estrategia militar global anti insurgente utilizada por el gobierno mexicano en contra del Ejército Zapatista de Liberación Nacional en el estado de Chiapas con la finalidad de desarticularlo*. (Tesis para obtener el título de Licenciado en Psicología Social). Universidad Autónoma Metropolitana, Ciudad de México, México.
- Headquarters Department of the Army (2005). *FM 3-05.30 Field Manual Psychological Operations* Washington DC.
- Hernández, R., Fernández, C. y Baptista, P. (2014) *Metodología de la Investigación*. México D.F., México: MCGRAW-HILL / INTERAMERICANA EDITORES, S.A. DE C.V.
- Huihua Rosillo, C. F. (2018). *Las Operaciones Psicológicas y sus efectos en la guerra contra el terrorismo del MRTA en la selva central de Chanchamayo-Junín en el periodo 1992*. (Tesis para obtener el grado de Licenciado en Ciencias Militares). Recuperado de: <http://renati.sunedu.gob.pe/handle/sunedu/218714>
- Kühn, A. (2006). *Guerra e persuasão: estudo de caso da operação psicológica do exército brasileiro no Haiti*. (Tesis para obtener el grado de Magister en

- Disertación y Comunicación Social). Recuperado de <http://tede2.pucrs.br/tede2/handle/tede/4332>
- Laucirica Lizarzaburu, I. (2016). *Análisis del Potencial de las Redes Sociales en Operaciones Psicológicas-Propaganda Blanca, en mejora de la Imagen Institucional de la Marina de Guerra del Perú*. (Tesis para obtener el grado de Magister en Política Marítima). Recuperado de <http://virtual.esup.edu.pe/handle/ESUP/224>
- Orellana D. y Cruz M. (2006). Técnicas de recolección de datos en entornos virtuales más usadas en la investigación cualitativa. *Revista de Investigación Educativa* 24(1), 206-222. Recuperado de https://redib.org/Record/oai_articulo539521-t%C3%A9cnicas-de-recolecti%C3%B3n-de-datos-en-entornos-virtuales-m%C3%A1s-usadas-en-la-investigaci%C3%B3n-cualitativa
- Pizarro A. (2009). Aspectos de propaganda de guerra en los conflictos armados más recientes. *Redes. Com: revista de estudios para el desarrollo social de la Comunicación*, (5), 51. Recuperado de: <http://revista-redes.hospedagemdesites.ws/index.php/revista-redes/article/viewFile/152/140>
- Proaño Moreno, F. (1995). *La Guerra Psicológica en los años 80. Características y usos en Latinoamérica por las Administraciones Norteamericanas*. (Tesis para obtener el título de Licenciado en Psicológica). Universidad Nacional Autónoma de México. México D.F., México.
- Sun, T. (2012). *El arte de la guerra*. Bubok. Recuperado de <https://books.google.com.pe>
- Vargas, X. (2011). *¿Cómo hacer investigación cualitativa? México*. Recuperado en <https://es.138cribd.Com/doc/48098212/Como-hacer-investigación>.
- Vásquez, M. (1998). Las operaciones psicológicas y operaciones de información de campaña. *Boletín de Información*, (255), 40-41.
- Vinces Pacheco, C. E. (2015). *Las Operaciones Psicológicas (PSYOP) y su relación con las Operaciones Especiales que ejecuta el Grupo de Fuerzas Especiales de la Fuerza Aérea del Perú*. (Tesis para obtener el grado de Magister en Doctrina y Administración Aeroespacial). Recuperado de:

<http://repositorio.fap.mil.pe/bitstream/handle/fap/188/ARTICULO%20CIENTIFICO%20MAY%20VINCES.pdf?sequence=3&isAllowed=y>

Anexos:

Anexo 01:



Matriz de Consistencia

Anexos 01: Matriz de Consistencia

Título: Creación de Unidades de Operaciones Psicológicas en apoyo a las Operaciones contra el Narcoterrorismo en el VRAEM							
Descripción de la realidad	Preguntas de Investigación	Objetivos	Tema	Categorías	Subcategorías	Metodología	Plan de análisis de datos
En la actualidad el Ejército del Perú no cuenta con unidades de Operaciones Psicológicas que apoyen sus operaciones, particularmente a las operaciones contra el Narcoterrorismo en el VRAEM, como si las poseen otros países del mundo tales como Estados Unidos y Argentina, las cuales les ayudan a lograr el apoyo de la población, la cohesión de sus tropas y la desmoralización y desorganización de sus enemigos sin hacer empleo de la fuerza bélica	<p>Problema Principal. ¿Como influye la creación de unidades de Operaciones Psicológicas en las operaciones contra el narcoterrorismo en el VRAEM?</p> <p>Problemas Específicos.</p> <ul style="list-style-type: none"> • ¿Cuál sería la organización de las unidades de Operaciones Psicológicas en apoyo a las operaciones contra el narcoterrorismo en el VRAEM? • ¿Cómo afecta la creación de unidades de Operaciones Psicológicas en la capacidad operativa del Comando Especial VRAEM con respecto a las operaciones contra el narcoterrorismo? • ¿Qué tipo de actividades de apoyo a las acciones y operaciones militares pueden realizar las unidades de Operaciones Psicológicas que se encuentren en apoyo a las operaciones contra el narcoterrorismo en el VRAEM? 	<p>Objetivo Principal. Determinar la influencia de la creación de unidades de Operaciones Psicológicas en las operaciones contra el narcoterrorismo en el VRAEM.</p> <p>Objetivos Específicos.</p> <ul style="list-style-type: none"> • Establecer la organización de las unidades de Operaciones Psicológicas en apoyo a las operaciones contra el narcoterrorismo en el VRAEM. • Explicar cómo afecta la creación de unidades de Operaciones Psicológicas en la capacidad operativa del Comando Especial VRAEM con respecto a las operaciones contra el narcoterrorismo. • Detallar el tipo de actividades de apoyo a las acciones y operaciones militares que puedan realizar las unidades de Operaciones Psicológicas que se encuentren en apoyo a las operaciones contra el narcoterrorismo en el VRAEM 	Operaciones Psicológicas contra el Narcoterrorismo en el VRAEM	Objetivos Psicológicos en el VRAEM	<ul style="list-style-type: none"> • Adhesión • Influencia 	<p>Paradigma: Constructivista</p> <p>Enfoque: Enfoque Cualitativo</p> <p>Diseño de la Investigación: Fenomenológico</p> <p>Informantes: Escuela de Operaciones Psicológicas del Ejército. (EOSE)</p> <p>Muestreo: Personal de Oficiales alumnos del Programa Básico de Operaciones Psicológicas del Ejército</p>	<p>Técnicas:</p> <ul style="list-style-type: none"> • La Entrevista Cualitativa • Documentos registros materiales y artefactos <p>Instrumentos:</p> <ul style="list-style-type: none"> • Entrevistas semiestructuradas • Revisión de Documentos. <p>Técnicas de análisis de datos: Triangulación</p>
				Operaciones de Acción Psicológica y Guerra Psicológica en el VRAEM	<ul style="list-style-type: none"> • Empleo • Aplicación sobre las Fuerzas Amigas • Aplicación sobre las Fuerzas Enemigas • Importancia 		

Anexo 02:



Instrumentos de Acopio y Recolección de Datos

Anexo 2: Instrumentos de acopio y recolección de datos**Guía de entrevista**

Edad:

Grado:

Institución Armada:

Lugar:

Unidad:

Buenos días/tardes/noches, mi nombre es My Inf Herrera Contreras, Michael Joaquin, como parte de mi tesis en la Escuela Superior de Guerra del Ejército – Escuela de Post Grado, estoy realizando una investigación cuyo objetivo es “Creación de Unidades de Operaciones Psicológicas en apoyo a las Operaciones Contra el Narcoterrorismo en el VRAEM”. La presente guía de entrevista estructurada está basada en las categorías sobre las experiencias y conocimientos doctrinarios que pueden proporcionar cada uno de los participantes.

Al mismo tiempo, hago de tu conocimiento que la información brindada en esta entrevista es de carácter confidencial y solo será utilizada para los propósitos de esta investigación. El tiempo de duración aproximado de la entrevista se estima en treinta minutos. Agradezco anticipadamente tu participación y colaboración totalmente voluntaria; si deseas puedes culminarla en cualquier momento. A continuación, iniciaremos con las preguntas.

¿Aceptas ser entrevistado? Sí___ No ___

¿Aceptas ser grabado? Sí___ No ___

1. Durante los años de servicio que tiene en su institución, ¿A sido cambiado de colocación a alguna unidad militar ubicada en el VRAEM?

2. ¿Entiende Ud. cuál es la relación que existe entre Operaciones de Información y Operaciones Psicológicas? Explique.
3. ¿Entiende Ud. cuál es la diferencia entre Operaciones de Acción Psicológica y Operaciones de Guerra Psicológica? Explique.
4. ¿Qué opinión tiene Ud. de las Operaciones Psicológicas que realiza el Ejército del Perú en apoyo a las Operaciones contra el Narcoterrorismo en el VRAEM en la actualidad?
5. ¿Cree Ud. que las Operaciones Psicológicas que realiza el Ejército del Perú en apoyo a las Operaciones contra el Narcoterrorismo en el VRAEM en la actualidad están logrando los resultados previstos?
6. ¿Estaría de acuerdo con la creación de unidades de Operaciones Psicológicas por parte del Ejército del Perú, que apoyen a las Operaciones contra el Narcoterrorismo en el VRAEM? ¿Por qué?
7. Tomando el modelo de algún Ejército extranjero de su elección. ¿Cuál cree Ud. que debería ser la magnitud de escalón de esta unidad de Operaciones Psicológicas en apoyo a las operaciones contra el Narcoterrorismo en el VRAEM?
8. Según la magnitud de escalón que Ud. haya elegido. ¿Cuál sería la organización de esta Unidad de Operaciones Psicológicas en apoyo a las operaciones contra el Narcoterrorismo en el VRAEM?
9. ¿Cómo deberían estar implementadas y equipadas estas Unidades de Operaciones Psicológicas en apoyo a las Operaciones contra el Narcoterrorismo en el VRAEM?

10. ¿Cuál sería el misionamiento de una Unidad de Operaciones Psicológicas en apoyo a las Operaciones contra el Narcoterrorismo en el VRAEM?
11. ¿Cree Ud. que las Unidades de Operaciones Psicológicas podrían crear en la población del VRAEM una imagen favorable al Estado, neutralizando aquellas tendencias emocionales favorables al Narcoterrorismo?
12. ¿Cree Ud. que las Unidades de Operaciones Psicológicas podrían explotar las debilidades de los elementos narcoterroristas de tal manera que facilite su neutralización?
13. ¿Cree Ud. que las Unidades de Operaciones Psicológicas podrían lograr la identificación e integración del pueblo con el Ejército del Perú?
14. ¿Cree Ud. que las Unidades de Operaciones Psicológicas del Ejército del Perú podrían apoyar o colaborar con otros ministerios o instituciones del gobierno para cumplir con los objetivos del estado? ¿De qué manera?
15. Para Ud. ¿Cuál es la importancia del correcto empleo de las Operaciones Psicológicas por parte del Ejército del Perú contra el Narcoterrorismo en el VRAEM?
16. Agradecido por su colaboración. Mencione Ud. alguna idea o conceptualización que colabore y enriquezca esta investigación.

Observaciones:

Ficha de Análisis Documental

Se utilizo documentos que contienen información relacionada con las Operaciones Psicológicas desde el punto de vista doctrinario, así como de su empleo táctico, tanto en el ámbito nacional como internacional.

N°	NOMBRE DEL DOCUMENTO	INFORMACIÓN REQUERIDA
01	Tesis: Acciones Psicológicas en el Proceso de admisión a la EOFAP 2017.	Temática
02	Artículo: Tecnología de la información y comunicación en las operaciones psicológicas en oficiales alumnos de la escuela técnica del ejército.	Temática
03	Tesis: El clima organizacional del comando de educación y doctrina del ejército y su relación con el nivel de actuación en operaciones psicológicas en el personal de oficiales recientemente egresados de la Escuela Militar de Chorrillos.	Temática
04	Artículo: ¿Qué hay en un nombre? Operaciones psicológicas vs. Operaciones de apoyo a la información militar y un análisis del cambio organizacional.	Temática
05	Obra: El valle de los ríos Apurímac, Ene y Mantaro-VRAEM: entre el narcoterrorismo y el descaso del estado peruano.	Temática
06	Tesis: Las operaciones psicológicas en el conflicto del atlántico sur.	Temática
07	RC 5-2 Reglamento de Operaciones Psicológicas del Ejército Argentino	Doctrinaria
08	RE 320 -5 Diccionario de Términos Militares del Ejército del Perú	Doctrinaria
09	Manual de Estado Mayor de Operaciones Psicológicas de la Escuela Superior de Guerra del Ejército del Perú	Doctrinaria
10	ME 1-11 Manual de Conocimientos Básicos de las Operaciones Psicológicas	Doctrinaria
11	ME 1-12 Manual de Técnica de Operaciones Psicológicas	Doctrinaria
12	ME 1-13 Manual de Planeamiento y Evaluación de las Operaciones Psicológicas	Doctrinaria
13	Tesis: La Guerra de Baja Intensidad (Guerra Psicológica): estrategia militar global anti insurgente utilizada por el gobierno mexicano en contra del Ejército Zapatista de Liberación Nacional en el estado de Chiapas con la finalidad de desarticularlo	Temática
	FM 3-05.30 Field Manual Psychological Operations	Doctrinaria
	Texto: Metodología de la Investigación.	Metodológica
	Tesis: Las Operaciones Psicológicas y sus efectos en la guerra contra el terrorismo del MRTA en la selva central de Chanchamayo-Junín en el periodo 1992	Temática
	Tesis: Guerra e persuasão: estudo de caso da operação psicológica do exército brasileiro no Haiti	Temática
	Tesis: Análisis del Potencial de las Redes Sociales en Operaciones Psicológicas- Propaganda Blanca, en mejora de la Imagen Institucional de la Marina de Guerra del Perú.	Temática
	Artículo: Técnicas de recolección de datos en entornos virtuales más usadas en la investigación cualitativa.	Temática
	Artículo: Aspectos de propaganda de guerra en los conflictos armados más recientes.	Temática
	Tesis: La Guerra Psicológica en los años 80. Características y usos en Latinoamérica por las Administraciones Norteamericanas	Temática
	Obra: El arte de la guerra	Temática
	Texto: ¿Cómo hacer investigación cualitativa?	Metodológica
	Boletín: Las operaciones psicológicas y operaciones de información de campaña.	Temática
	Tesis: Las Operaciones Psicológicas (PSYOP) y su relación con las Operaciones Especiales que ejecuta el Grupo de Fuerzas Especiales de la Fuerza Aérea del Perú.	Temática

Anexo 03:



Validación de Recolección de Datos

**ESCUELA SUPERIOR DE GUERRA DE EJÉRCITO
ESCUELA DE POSTGRADO**

Apellido y Nombre del Informante	Cargo o Institución donde labora	Nombre del Instrumento	Autor del Instrumento
NAVINCOPA ACOSTA, JOSÉ LUIS	EJECUTIVO -BATALLÓN DE OPNS DE PROTECC DEL EJÉRCITO	ENTREVISTA ESTRUCTURADA	HERRERA CONTRERAS MICHAEL JOAQUIN
Título de la Investigación: Creación de Unidades de Operaciones Psicológicas en apoyo a las Operaciones contra el Narcoterrorismo en el VRAEM.			

I. ASPECTOS DE EVALUACIÓN:

Criterios	Indicadores	DEFICIENTE 00% - 20%				REGULAR 21% - 40%				BUENO 41% - 60%				MUY BUENO 61% - 80%				EXCELENTE 81% - 100%			
		0	6	11	16	21	26	31	36	41	46	51	56	61	66	71	76	81	86	91	96
		5	10	15	20	25	30	35	40	45	50	55	60	65	70	75	80	85	90	95	100
1. Claridad	Esta formulado con lenguaje apropiado																				97
2. Objetivo	Está expresado en Capacidades observables																				98
3. Actualidad	Adecuado a la identificación del conocimiento de las variables de investigación																				97
4. Organización	Existe una organización lógica en el instrumento																				98
5. Suficiencia	Comprende los aspectos en cantidad Y calidad con respecto a las variables de investigación																				97
6. Intencionalidad	Adecuado para valorar aspectos de las variables de investigación																				98
7. Consistencia	Basado en aspectos teóricos de conocimiento																				98
8. Coherencia	Existe coherencia entre los índices e indicadores y las dimensiones																				99
9. Metodología	La estrategia responde al propósito de la investigación																				100
10. pertinencia	El inventario es aplicable																				98

II. OPINIÓN DE APLICACIÓN:

El instrumento de evaluación cumple con excelencia y profesionalismo todos los criterios que deben considerarse en su formulación.

III. PROMEDIO DE VALORACIÓN:

98.00

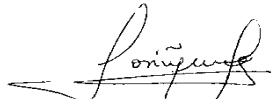
LUGAR Y FECHA	DNI	FIRMA DEL EXPERTO INFORMANTE	N° DE TELÉFONO
SAN BORJA, 18 DE NOVIEMBRE DEL 2020	43379149		985643740

**ESCUELA SUPERIOR DE GUERRA DE EJÉRCITO
ESCUELA DE POSTGRADO**

Apellido y Nombre del Informante	Cargo o Institución donde labora	Nombre del Instrumento	Autor del Instrumento
NAVINCOPA ACOSTA, JOSÉ LUIS	EJECUTIVO -BATALLÓN DE OPNS DE PROTECC DEL EJÉRCITO	DOCUMENTOS, REGISTROS, MATERIALES Y ARTEFACTOS	HERRERA CONTRERAS MICHAEL JOAQUIN
Título de la Investigación: Creación de Unidades de Operaciones Psicológicas en apoyo a las Operaciones contra el Narcoterrorismo en el VRAEM.			

IV. ASPECTOS DE EVALUACIÓN:

Criterios	Indicadores	DEFICIENTE 00% - 20%				REGULAR 21% - 40%				BUENO 41% - 60%				MUY BUENO 61% - 80%				EXCELENTE 81% - 100%			
		0	6	11	16	21	26	31	36	41	46	51	56	61	66	71	76	81	86	91	96
		5	10	15	20	25	30	35	40	45	50	55	60	65	70	75	80	85	90	95	100
1. Claridad	Esta formulado con lenguaje apropiado																				97
2. Objetivo	Está expresado en Capacidades observables																				98
3. Actualidad	Adecuado a la identificación del conocimiento de las variables de investigación																				98
4. Organización	Existe una organización lógica en el instrumento																				99
5. Suficiencia	Comprende los aspectos en cantidad Y calidad con respecto a las variables de investigación																				100
6. Intencionalidad	Adecuado para valorar aspectos de las variables de investigación																				98
7. Consistencia	Basado en aspectos teóricos de conocimiento																				98
8. Coherencia	Existe coherencia entre los índices e indicadores y las dimensiones																				97
9. Metodología	La estrategia responde al propósito de la investigación																				98
10. pertinencia	El inventario es aplicable																				97

V. OPINIÓN DE APLICACIÓN:

El instrumento de evaluación cumple con excelencia y profesionalismo todos los criterios que deben considerarse en su formulación.

VI. PROMEDIO DE VALORACIÓN: 98.00

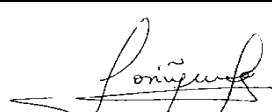
LUGAR Y FECHA	DNI	FIRMA DEL EXPERTO INFORMANTE	N° DE TELÉFONO
SAN BORJA, 18 DE NOVIEMBRE DEL 2020	43379149		985643740

**ESCUELA SUPERIOR DE GUERRA DE EJÉRCITO
ESCUELA DE POSTGRADO**

TÍTULO DE LA INVESTIGACIÓN: Creación de Unidades de Operaciones Psicológicas en apoyo a las Operaciones contra el Narcoterrorismo en el VRAEM			
I. DATOS DEL EXPERTO			
a.	Apellidos y nombres	: ÑAVINCOPA ACOSTA, JOSÉ LUIS	
b.	Grado Académico-profesión	: MAGISTER EN CIENCIAS MILITARES – OFICIAL DE EJÉRCITO	
c.	D.N.I.	: 43379149	
d.	Nro. de Teléfono	: 985643740	
e.	Lugar y Fecha	: SAN BORJA 18 DE NOVIEMBRE DEL 2020	
f.	Firma	:	
			
II. DATOS DEL INSTRUMENTO DE EVALUACIÓN (ENTREVISTA)			
a.	Autor(es) del instrumento	: HERRERA CONTRERAS MICHAEL JOAQUIN	
b.	Institución a la que pertenece	: EJERCITO DEL PERÚ	
c.	Método de Investigación	: FENOMENOLÓGICO	
d.	Tipo de Entrevista	: ESTRUCTURADA	
III. ASPECTOS DE EVALUACIÓN			
N°	CRITERIOS	INDICADORES	VALORACIÓN DE: 0 a 1
01	Diseño	Convocatoria: Lugar – tiempo. Contenidos: Propuesta de temas- preguntas – respuestas.	0.96
02	Organización	Selección: informantes – representación de temas – tipo de respuesta – número de entrevistas.	0.95
03	Estructuración	Guía de entrevista : Dirección a seguir - Objetivos - N° de preguntas según tipo de entrevista Contexto de los datos: Conocer experiencias del entrevistado Tema propios : Aspectos que interesen	0.96
04	Secuencial	Con relación a variables – dimensiones e indicadores. Sigue un orden lógico y pre-requisitorial.	0.95
05	Conectividad	Conjuga el tipo de pregunta con el objetivo de investigación y se armoniza con las experiencias que esperan ser revaloradas en el cuestionario.	0.95
06	Intencionalidad	Adecuado para valorar aspectos desconocidos y/o modificados de las variables de investigación.	0.96
07	Actualidad	Existe coherencia entre resultados alcanzados con la realidad por conocer en el marco de doctrina, leyes, teorías vigentes.	0.95
08	Contrastación de otros resultados	Han sido formuladas las preguntas, conociéndose los resultados alcanzados por otro instrumento para comparar la hipótesis de investigación.	0.96
09	Orientación a solución de problemas	Se concatenan las preguntas para alcanzar criterios, juicios, conceptos que ayuden a solucionar el problema de investigación planteado.	0.95
10	Análisis e interpretación	Se ha adecuado algún instrumento o herramienta para verter los resultados de la entrevista y analizarlos /interpretarlos.	0.96
IV. RESULTADO DE VALORACIÓN: Entrevista cumple con la función para lo cual fue diseñada de manera excelente 9.55 o 95.5%		V. OPINIÓN DE APLICACIÓN El instrumento de evaluación cumple con excelencia y profesionalismo todos los criterios que deben considerarse en su formulación.	
<u>Aspectos para la valoración</u> - Valida por 05 expertos de la ESGE-EPG - Debe aplicarse la prueba de la “V” de Aiken - Resultado mínimo aprobatorio: 0.85 u 85% - La validación solo se hará hasta dos decimales que terminen en cero o en cinco. Ejemplo: 0.60; 0.75			

FICHA DE DATOS PERSONALES DEL VALIDADOR EXTERNO

1. Apellidos y nombres del informante (Experto): ÑAVINCOPA ACOSTA, JOSÉ LUIS
2. D.N.I.: 43379149
3. Grado Académico: MAGÍSTER EN CIENCIAS MILITARES
4. Profesión: OFICIAL DE EJÉRCITO
5. Especialidad: INFANTERÍA
6. Colegiatura: Código:
7. Institución donde labora: EJÉRCITO DEL PERÚ
8. Cargo que desempeña: EJECUTIVO - BOPE
9. Denominación del Instrumento: Entrevista Estructurada y Documentos, Registros Materiales y Artefactos.
10. Autor del instrumento: HERRERA CONTRERAS MICHAEL JOAQUIN
11. Programa Maestría: VIII MAESTRÍA EN CIENCIAS MILITARES

Chorrillos, 13 de agosto del 2020

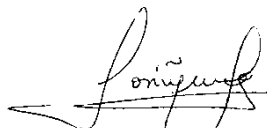

**ESCUELA SUPERIOR DE GUERRA DE EJERCITO
ESCUELA DE POSTGRADO**

Apellido y Nombre del Informante	Cargo o Institución donde labora	Nombre del Instrumento	Autor del Instrumento
CCAPA QUISE JAVIER HUGO	EJERCITO DEL PERÚ	ENTREVISTA ESTRUCTURADA	HERRERA CONTRERAS MICHAEL JOAQUIN
Título de la Investigación: Creación de Unidades de Operaciones Psicológicas en apoyo a las Operaciones contra el Narcoterrorismo en el VRAEM.			

I. ASPECTOS DE EVALUACIÓN:

Criterios	Indicadores	DEFICIENTE 00% - 20%				REGULAR 21% - 40%				BUENO 41% - 60%				MUY BUENO 61% - 80%				EXCELENTE 81% - 100%			
		0	6	11	16	21	26	31	36	41	46	51	56	61	66	71	76	81	86	91	96
		5	10	15	20	25	30	35	40	45	50	55	60	65	70	75	80	85	90	95	100
11. Claridad	Esta formulado con lenguaje apropiado																				97
12. Objetivo	Está expresado en Capacidades observables																				98
13. Actualidad	Adecuado a la identificación del conocimiento de las variables de investigación																				97
14. Organización	Existe una organización lógica en el instrumento																				98
15. Suficiencia	Comprende los aspectos en cantidad Y calidad con respecto a las variables de investigación																				97
16. Intencionalidad	Adecuado para valorar aspectos de las variables de investigación																				98
17. Consistencia	Basado en aspectos teóricos de conocimiento																				98
18. Coherencia	Existe coherencia entre los índices e indicadores y las dimensiones																				99
19. Metodología	La estrategia responde al propósito de la investigación																				100
20. pertinencia	El inventario es aplicable																				98

II. OPINIÓN DE APLICACIÓN:

El instrumento de evaluación cumple con excelencia y profesionalismo todos los criterios que deben considerarse en su formulación.

III. PROMEDIO DE VALORACIÓN:

98.00

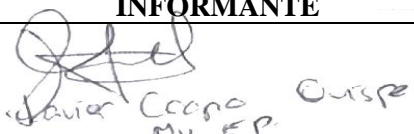
LUGAR Y FECHA	DNI	FIRMA DEL EXPERTO INFORMANTE	N° DE TELÉFONO
12/11/2020	43507287	 Javier Quise Curso My EP	971432869

**ESCUELA SUPERIOR DE GUERRA DE EJERCITO
ESCUELA DE POSTGRADO**

Apellido y Nombre del Informante	Cargo o Institución donde labora	Nombre del Instrumento	Autor del Instrumento
CCAPA QUISE JAVIER HUGO	EJERCITO DEL PERÚ	DOCUMENTOS, REGISTROS, MATERIALES Y ARTEFACTOS	HERRERA CONTRERAS MICHAEL JOAQUIN
Título de la Investigación: Creación de Unidades de Operaciones Psicológicas en apoyo a las Operaciones contra el Narcoterrorismo en el VRAEM.			

IV. ASPECTOS DE EVALUACIÓN:

Criterios	Indicadores	DEFICIENTE 00% - 20%				REGULAR 21% - 40%				BUENO 41% - 60%				MUY BUENO 61% - 80%				EXCELENTE 81% - 100%			
		0	6	11	16	21	26	31	36	41	46	51	56	61	66	71	76	81	86	91	96
		5	10	15	20	25	30	35	40	45	50	55	60	65	70	75	80	85	90	95	100
11. Claridad	Esta formulado con lenguaje apropiado																				97
12. Objetivo	Está expresado en Capacidades observables																				98
13. Actualidad	Adecuado a la identificación del conocimiento de las variables de investigación																				98
14. Organización	Existe una organización lógica en el instrumento																				99
15. Suficiencia	Comprende los aspectos en cantidad Y calidad con respecto a las variables de investigación																				100
16. Intencionalidad	Adecuado para valorar aspectos de las variables de investigación																				98
17. Consistencia	Basado en aspectos teóricos de conocimiento																				98
18. Coherencia	Existe coherencia entre los índices e indicadores y las dimensiones																				97
19. Metodología	La estrategia responde al propósito de la investigación																				98
20. pertinencia	El inventario es aplicable																				97

V. OPINIÓN DE APLICACIÓN:

El instrumento de evaluación cumple con excelencia y profesionalismo todos los criterios que deben considerarse en su formulación.

VI. PROMEDIO DE VALORACIÓN:

98.00

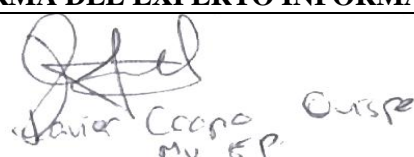
LUGAR Y FECHA	DNI	FIRMA DEL EXPERTO INFORMANTE	Nº DE TELÉFONO
12/11/2020	43507287	 Javier Quise CCAPA My EP	971432869

**ESCUELA SUPERIOR DE GUERRA DE EJERCITO
ESCUELA DE POSTGRADO**

TITULO DE LA INVESTIGACIÓN: Creación de Unidades de Operaciones Psicológicas en apoyo a las Operaciones contra el Narcoterrorismo en el VRAEM			
VI. DATOS DEL EXPERTO			
g.	Apellidos y nombres	: CCAPA QUISPE JAVIER HUGO	
h.	Grado Académico-profesión	: MAGISTER	
i.	D.N.I.	:43507287	
j.	Nro. de Teléfono	:971432869	
k.	Lugar y Fecha	:LIMA 12/12/2020	
l.	Firma	:	
 <i>Javier Capano Quispe</i> <i>My EP</i>			
VII. DATOS DEL INSTRUMENTO DE EVALUACIÓN (ENTREVISTA)			
e.	Autor(es) del instrumento	: HERRERA CONTRERAS MICHAEL JOAQUIN	
f.	Institución a la que pertenece	: EJERCITO DEL PERÚ	
g.	Método de Investigación	: FENOMENOLÓGICO	
h.	Tipo de Entrevista	: ESTRUCTURADA	
VIII. ASPECTOS DE EVALUACIÓN			
N°	CRITERIOS	INDICADORES	VALORACIÓN DE: 0 a 1
01	Diseño	Convocatoria: Lugar – tiempo. Contenidos: Propuesta de temas- preguntas – respuestas.	0.96
02	Organización	Selección: informantes – representación de temas – tipo de respuesta – número de entrevistas.	0.95
03	Estructuración	Guía de entrevista : Dirección a seguir - Objetivos - N° de preguntas según tipo de entrevista Contexto de los datos: Conocer experiencias del entrevistado Tema propios : Aspectos que interesen	0.96
04	Secuencial	Con relación a variables – dimensiones e indicadores. Sigue un orden lógico y pre-requisitorial.	0.95
05	Conectividad	Conjuga el tipo de pregunta con el objetivo de investigación y se armoniza con las experiencias que esperan ser revaloradas en el cuestionario.	0.95
06	Intencionalidad	Adecuado para valorar aspectos desconocidos y/o modificados de las variables de investigación.	0.96
07	Actualidad	Existe coherencia entre resultados alcanzados con la realidad por conocer en el marco de doctrina, leyes, teorías vigentes.	0.95
08	Contrastación de otros resultados	Han sido formuladas las preguntas, conociéndose los resultados alcanzados por otro instrumento para comparar la hipótesis de investigación.	0.96
09	Orientación a solución de problemas	Se concatenan las preguntas para alcanzar criterios, juicios, conceptos que ayuden a solucionar el problema de investigación planteado.	0.95
10	Análisis e interpretación	Se ha adecuado algún instrumento o herramienta para verter los resultados de la entrevista y analizarlos /interpretarlos.	0.96
IX. RESULTADO DE VALORACIÓN: Entrevista cumple con la función para lo cual fue diseñada de manera excelente 9.55 o 95.5%		X. OPINIÓN DE APLICACIÓN El instrumento de evaluación cumple con excelencia y profesionalismo todos los criterios que deben considerarse en su formulación.	
<u>Aspectos para la valoración</u>			
<ul style="list-style-type: none"> - Valida por 05 expertos de la ESGE-EPG - Debe aplicarse la prueba de la “V” de Aiken - Resultado mínimo aprobatorio: 0.85 u 85% - La validación solo se hará hasta dos decimales que terminen en cero o en cinco. Ejemplo: 0.60; 0.75 			

FICHA DE DATOS PERSONALES DEL VALIDADOR EXTERNO

1. Apellidos y nombres del informante (Experto): CCAPA QUISPE JAVIER HUGO
2. D.N.I.: 43507287
3. Grado Académico: MAGISTER
4. Profesión: MILITAR
5. Especialidad: INFANTERÍA
6. Colegiatura: Código:
7. Institución donde labora: EJERCITO DEL PERÚ
8. Cargo que desempeña: JEFE DE BASE
9. Denominación del Instrumento: Entrevista Estructurada y Documentos, Registros Materiales y Artefactos.
10. Autor del instrumento: HERRERA CONTRERAS MICHAEL JOAQUIN
11. Programa Maestría: VIII MAESTRÍA EN CIENCIAS MILITARES

Chorrillos, 13 de agosto del 2020



Javier Quispe My EP

**ESCUELA SUPERIOR DE GUERRA DE EJERCITO
ESCUELA DE POSTGRADO**

Apellido y Nombre del Informante	Cargo o Institución donde labora	Nombre del Instrumento	Autor del Instrumento
FRANCO CALLO RONALD	EJERCITO	ENTREVISTA ESTRUCTURADA	HERRERA CONTRERAS MICHAEL JOAQUIN
Título de la Investigación: Creación de Unidades de Operaciones Psicológicas en apoyo a las Operaciones contra el Narcoterrorismo en el VRAEM.			

I. ASPECTOS DE EVALUACIÓN:

Criterios	Indicadores	DEFICIENTE 00% - 20%				REGULAR 21% - 40%				BUENO 41% - 60%				MUY BUENO 61% - 80%				EXCELENTE 81% - 100%			
		0	6	11	16	21	26	31	36	41	46	51	56	61	66	71	76	81	86	91	96
		5	10	15	20	25	30	35	40	45	50	55	60	65	70	75	80	85	90	95	100
21. Claridad	Esta formulado con lenguaje apropiado																				97
22. Objetivo	Está expresado en Capacidades observables																				98
23. Actualidad	Adecuado a la identificación del conocimiento de las variables de investigación																				97
24. Organización	Existe una organización lógica en el instrumento																				98
25. Suficiencia	Comprende los aspectos en cantidad Y calidad con respecto a las variables de investigación																				97
26. Intencionalidad	Adecuado para valorar aspectos de las variables de investigación																				98
27. Consistencia	Basado en aspectos teóricos de conocimiento																				98
28. Coherencia	Existe coherencia entre los índices e indicadores y las dimensiones																				99
29. Metodología	La estrategia responde al propósito de la investigación																				100
30. pertinencia	El inventario es aplicable																				98

II. OPINIÓN DE APLICACIÓN:

El instrumento de evaluación cumple con excelencia y profesionalismo todos los criterios que deben considerarse en su formulación.

III. PROMEDIO DE VALORACIÓN:

98.00

LUGAR Y FECHA	DNI	FIRMA DEL EXPERTO INFORMANTE	N° DE TELÉFONO
SAN BORJA, 05 DE NOVIEMBRE DEL 2020	41011507		977438778

**ESCUELA SUPERIOR DE GUERRA DE EJERCITO
ESCUELA DE POSTGRADO**

Apellido y Nombre del Informante	Cargo o Institución donde labora	Nombre del Instrumento	Autor del Instrumento
FRANCO CALLO RONALD	EJERCITO	DOCUMENTOS, REGISTROS, MATERIALES Y ARTEFACTOS	HERRERA CONTRERAS MICHAEL JOAQUIN
Título de la Investigación: Creación de Unidades de Operaciones Psicológicas en apoyo a las Operaciones contra el Narcoterrorismo en el VRAEM.			

IV. ASPECTOS DE EVALUACIÓN:

Criterios	Indicadores	DEFICIENTE 00% - 20%				REGULAR 21% - 40%				BUENO 41% - 60%				MUY BUENO 61% - 80%				EXCELENTE 81% - 100%			
		0	6	11	16	21	26	31	36	41	46	51	56	61	66	71	76	81	86	91	96
		5	10	15	20	25	30	35	40	45	50	55	60	65	70	75	80	85	90	95	100
21. Claridad	Esta formulado con lenguaje apropiado																				97
22. Objetivo	Está expresado en Capacidades observables																				98
23. Actualidad	Adecuado a la identificación del conocimiento de las variables de investigación																				98
24. Organización	Existe una organización lógica en el instrumento																				99
25. Suficiencia	Comprende los aspectos en cantidad Y calidad con respecto a las variables de investigación																				100
26. Intencionalidad	Adecuado para valorar aspectos de las variables de investigación																				98
27. Consistencia	Basado en aspectos teóricos de conocimiento																				98
28. Coherencia	Existe coherencia entre los índices e indicadores y las dimensiones																				97
29. Metodología	La estrategia responde al propósito de la investigación																				98
30. pertinencia	El inventario es aplicable																				97

V. OPINIÓN DE APLICACIÓN:

El instrumento de evaluación cumple con excelencia y profesionalismo todos los criterios que deben considerarse en su formulación.

VI. PROMEDIO DE VALORACIÓN:

98.00

LUGAR Y FECHA	DNI	FIRMA DEL EXPERTO INFORMANTE	N° DE TELÉFONO
SAN BORJA, 05 DE NOVIEMBRE DEL 2020	41011507		977438778

**ESCUELA SUPERIOR DE GUERRA DE EJERCITO
ESCUELA DE POSTGRADO**

TITULO DE LA INVESTIGACIÓN: Creación de Unidades de Operaciones Psicológicas en apoyo a las Operaciones contra el Narcoterrorismo en el VRAEM			
XI. DATOS DEL EXPERTO			
m.	Apellidos y nombres	:FRANCO CCALLO RONALD	
n.	Grado Académico-profesión	:MAGISTER	
o.	D.N.I.	:41011507	
p.	Nro. de Teléfono	:977438778	
q.	Lugar y Fecha	:SAN BORJA 09 DE NOVIEMBRE DEL 2020	
r.	Firma	:	
			
XII. DATOS DEL INSTRUMENTO DE EVALUACIÓN (ENTREVISTA)			
i.	Autor(es) del instrumento	: HERRERA CONTRERAS MICHAEL JOAQUIN	
j.	Institución a la que pertenece	: EJERCITO DEL PERÚ	
k.	Método de Investigación	: FENOMENOLÓGICO	
l.	Tipo de Entrevista	: ESTRUCTURADA	
XIII. ASPECTOS DE EVALUACIÓN			
Nº	CRITERIOS	INDICADORES	VALORACIÓN DE: 0 a 1
01	Diseño	Convocatoria: Lugar – tiempo. Contenidos: Propuesta de temas- preguntas – respuestas.	0.96
02	Organización	Selección: informantes – representación de temas – tipo de respuesta – número de entrevistas.	0.95
03	Estructuración	Guía de entrevista : Dirección a seguir - Objetivos - Nº de preguntas según tipo de entrevista Contexto de los datos: Conocer experiencias del entrevistado Tema propios : Aspectos que interesen	0.96
04	Secuencial	Con relación a variables – dimensiones e indicadores. Sigue un orden lógico y pre-requisitorial.	0.95
05	Conectividad	Conjuga el tipo de pregunta con el objetivo de investigación y se armoniza con las experiencias que esperan ser revaloradas en el cuestionario.	0.95
06	Intencionalidad	Adecuado para valorar aspectos desconocidos y/o modificados de las variables de investigación.	0.96
07	Actualidad	Existe coherencia entre resultados alcanzados con la realidad por conocer en el marco de doctrina, leyes, teorías vigentes.	0.95
08	Contrastación de otros resultados	Han sido formuladas las preguntas, conociéndose los resultados alcanzados por otro instrumento para comparar la hipótesis de investigación.	0.96
09	Orientación a solución de problemas	Se concatenan las preguntas para alcanzar criterios, juicios, conceptos que ayuden a solucionar el problema de investigación planteado.	0.95
10	Análisis e interpretación	Se ha adecuado algún instrumento o herramienta para verter los resultados de la entrevista y analizarlos /interpretarlos.	0.96
XIV. RESULTADO DE VALORACIÓN: Entrevista cumple con la función para lo cual fue diseñada de manera excelente 9.55 o 95.5%		XV. OPINIÓN DE APLICACIÓN El instrumento de evaluación cumple con excelencia y profesionalismo todos los criterios que deben considerarse en su formulación.	
<u>Aspectos para la valoración</u>			
<ul style="list-style-type: none"> - Valida por 05 expertos de la ESGE-EPG - Debe aplicarse la prueba de la “V” de Aiken - Resultado mínimo aprobatorio: 0.85 u 85% - La validación solo se hará hasta dos decimales que terminen en cero o en cinco. Ejemplo: 0.60; 0.75 			

Anexo 04:



Autorización para el Acceso o Recolección de Datos



PERÚ

Ministerio
de Defensa

Ejército
del Perú

COEDE – ESGE
EPG

“Año de la Universalización de la Salud”

Chorrillos, 27 de mayo de 2020

Oficio N° ____/U-8.g.1/27.00

Señor Gral Div Cmdte Gral de la 4ª División de Ejército. – Huamanga
(DID)

Asunto : Solicita brindar facilidades a personal que se indica

Ref : a. Reglamento de Investigaciones de la ESGE-EPG
 b. Reglamento para la obtención del grado académico de
 Maestro en Ciencias Militares

Tengo el honor de dirigirme a Ud., en relación a los documentos de la referencia, para solicitarle se digne disponer a quien corresponda, brindar las facilidades para el acceso a las instalaciones del Departamento de Informaciones Divisionario de la 4ª División de Ejército al **My EP HERRERA CONTRERAS Michael Joaquín**, identificado con CIP N° 121951000 y DNI N° 43310367, oficial investigador de esta casa de estudio que realizara la investigación titulada **“CREACIÓN DE UNIDADES DE OPERACIONES PSICOLÓGICAS EN APOYO A LAS OPERACIONES CONTRA EL NARCOTERRORISMO EN EL VRAEM”**.

Es propicia la oportunidad para renovarles los sentimientos de mi especial consideración y estima personal.

Dios guarde a Ud.



O - 300028467 - O+

DOMINGO RICARDO BUSTAMANTE ZÚÑIGA

General de Brigada

Director de la Escuela Superior de Guerra

Escuela de Post - Grado

Distribución:

IV DE (DID)..... 01

Archivo..... 01/02

RECIBIDO	
Firma
Post Firma
Fecha	JUN JUN 2020



PERÚ

Ministerio
de Defensa

Ejército
del Perú

COEDE – ESGE
EPG

"Año de la Universalización de la Salud"

Chorrillos, 27 de mayo de 2020

Oficio N° 333/U-8.g.1/27.00

Señor Gral Div Cmdte Gral de la 4ª División de Ejército. – Huamanga
(DID)

Asunto : Solicita brindar facilidades a personal que se indica

Ref : a. Reglamento de Investigaciones de la ESGE-EPG

b. Reglamento para la obtención del grado académico de
Maestro en Ciencias Militares

Tengo el honor de dirigirme a Ud., en relación a los documentos de la referencia, para solicitarle se digne disponer a quien corresponda, brindar las facilidades para el levantamiento de datos e informaciones del Departamento de Informaciones Divisionario de la 4ª División de Ejército al **My EP HERRERA CONTRERAS Michael Joaquín**, identificado con CIP N° 121951000 y DNI N° 43310367, oficial investigador de esta casa de estudio que realizara la investigación titulada **"CREACIÓN DE UNIDADES DE OPERACIONES PSICOLÓGICAS EN APOYO A LAS OPERACIONES CONTRA EL NARCOTERRORISMO EN EL VRAEM"**.

Es propicia la oportunidad para renovarle los sentimientos de mi especial consideración y estima personal.

Dios guarde a Ud.



O-300028467 - O+

DOMINGO RICARDO BUSTAMANTE ZUÑIGA

General de Brigada

Director de la Escuela Superior de Guerra

Comando de Post-Grado

OFICINA POST-GRADO

RECIBO

11 JUN 2020

HORA 9:30

FIRMA

SOY EP. F. LEON. 5

Distribución:

IV DE (DID).....01
Archivo.....01/02



"Año de la Universalización de la Salud"

Huamanga, 06 de Noviembre de 2020.

O/M N° 002/IV DE/DPTO INF

Señor : Gral Brig Director de la Escuela Superior de Guerra del Ejército .- **CHORRILLOS**
(DGI)

Asunto : Autorización de investigación de campo.

Ref. : Oficio N° 333/U-8.g.1/27.00

Por encargo del Señor General de División Comandante General de la IV DE, tengo el honor de dirigirme a Ud., para manifestarle que de acuerdo al documento de la referencia, se autoriza otorgar las facilidades para el acceso a las instalaciones del Departamento de Informaciones Divisionario de la 4° División de Ejército al My EP HERRERA CONTRERAS, Michael Joaquin, identificado con CIP N° 121951000 y DNI N° 43310367, oficial investigador de la Escuela Superior de Guerra del Ejército – Escuela de Post Grado, quien realizara la investigación titulada "CREACIÓN DE UNIDADES DE OPERACIONES PSICOLÓGICAS EN APOYO A LAS OPERACIONES CONTRA EL NARCOTERRORISMO EN EL VRAEM"

Es propicia la oportunidad para renovarle los sentimientos de mi especial consideración y estima personal.

Dios Guarde a Ud.



O - 213833986 - A +
LUIS CHACÓN BORDOVA
General de Brigada
JEMA de la IV División del Ejército

DISTRIBUCIÓN:

- ESGE-EPG.....01
- Archivo.....01/02

RECIBIDO

22 DIC 2020



PERÚ

Ejército del Perú

IV División de Ejército

"Año de la Universalización de la Salud"

Huamanga, 06 de Noviembre de 2020.

O/M N° 001/IV DE/DPTO INF

Señor : Gral Brig Director de la Escuela Superior de Guerra del Ejército .-
CHORRILLOS

(DGI)

Asunta : Autorización de investigación de campo.

Ref. : Oficio N° 333/U 8.g.1/27.00

Por encargo del Señor General de División Comandante General de la IV DE, tengo el honor de dirigirme a Ud., para manifestarle que de acuerdo al documento de la referencia, se autoriza otorgar las facilidades para el levantamiento de datos e informaciones del Departamento de Informaciones Divisionario de la 4ª División de Ejército al My EP HERRERA CONTRERAS, Michael Joaquin, identificado con CIP N° 121951000 y DNI N° 43310367, oficial investigador de la Escuela Superior de Guerra del Ejército – Escuela de Post Grado, quien realizara la investigación titulada "CREACIÓN DE UNIDADES DE OPERACIONES PSICOLÓGICAS EN APOYO A LAS OPERACIONES CONTRA EL NARCOTERRORISMO EN EL VRAEM"

Es propicia la oportunidad para renovarle los sentimientos de mi especial consideración y estima personal.

Dios Guarde a Ud.



O - 213933968 - A +
LUIS CHACÓN BORDOVA
General de Brigada
JEMA de la IV División del Ejército

DISTRIBUCIÓN:

- ESGE-EPG.....01
- Archivo.....01/02

RECIBIDO

22 NOV 2020

Anexo 05:



Compromiso Ético

Anexo 5: Compromiso ético**COMPROMISO ÉTICO ,DECLARACIÓN JURADA DE AUTORÍA
AUTENTICIDAD Y NO PLAGIO**

Mediante el presente documento, Yo, Michael Joaquin Herrera Contreras, identificado con Documento Nacional de Identidad N° 43310367, con domicilio real en Jr. Los Poetas MZ H-2 Lt 8 Urbanización Matellini, en el distrito de Chorrillos, provincia de Lima, departamento de Lima, estudiante / egresado de la VIII Maestría en Ciencias Militares de la Escuela Superior del Ejército – Escuela de Post Grado (ESGE - EPG) declaro bajo juramento que:

Soy el autor de la investigación titulada “Creación de Unidades de Operaciones Psicológicas en Apoyo a las Operaciones Contra el Narcoterrorismo en el VRAEM” que presento a los 30 del mes de setiembre del año 2020, ante esta institución con fines de optar el grado académico de Maestro en Ciencias Militares.

En dicha investigación se ha desarrollado respetando los principios éticos propios, no ha sido presentada ni publicada anteriormente por ningún otro investigador ni por el suscrito, para optar otro grado académico ni título profesional alguno. Declaro que se ha citado debidamente toda idea, texto, figura, fórmulas, tablas u otros que corresponde al suscrito u a otro en respeto irrestricto a los derechos del autor. Declaro conocer y me someto al marco legal y normativo vigente relacionado a dicha responsabilidad.

Declaro bajo juramento que los datos e información presentada pertenecen a la realidad estudiada, que no han sido falseados, adulterados, duplicadas ni copiados. Que no he cometido fraude científico, plagio o vicios de autoría; en caso contrario, eximo de toda responsabilidad a la Escuela de Posgrado del Escuela Superior de Guerra y me declaro como el único responsable.

Fecha, 30 de setiembre de 2020

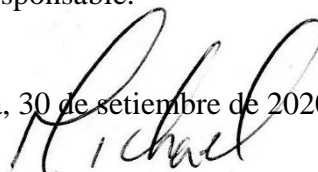

Michael Joaquin Herrera Contreras

D.N.I. N° 43310367

Anexo 06:



Compromiso Ético

Anexo 6: Hoja de datos personales

GRADO	:	Mayor
NOMBRE COMPLETO	:	Michael Joaquin
APELLIDOS	:	Herrera Contreras
EMAIL	:	michaeljoaquin@gmail.com
DIRECCIÓN	:	Jr. Los Poetas MZ H-2 Lt 8 Urb Matellini, Distrito de Chorrillos, Departamento de Lima
CELULAR	:	937541835
FIRMA	:	

Anexo 07:



**CD conteniendo la Tesis de Grado y la
Exposición en PDF**

Feedback Studio - Google Chrome
 ev.turnitin.com/app/carta/es/?s=1&u=110317776&lang=es&o=1562496498

turnitin

7 de 13

Resumen de coincidencias

23 %

23

23

1 esge.edu.pe Fuente de Internet 5 %

2 renati.sunedu.gob.pe Fuente de Internet 2 %

3 docplayer.es Fuente de Internet 2 %

4 repositorio.unc.edu.pe Fuente de Internet 2 %

5 dokumen.pub Fuente de Internet 2 %

6 repositorio.umbg.edu.pe Fuente de Internet 1 %

7 repositorio.ucv.edu.pe Fuente de Internet 1 %

TESIS REGLAMENTADO

ESCUELA SUPERIOR DE OFICIALES DEL EJÉRCITO
ESCUELA DE POSGRADO



TESIS DE GRADO
CREACIÓN DE UNIDADES DE OPERACIONES PSICOLÓGICAS EN APOYO A LAS OPERACIONES CONTRA EL NARCOTERRORISMO EN EL YUCAJ

NOVIEMBRE DEL AUTOR
 Beck, Michael Joseph Rainer Cabrera

NOMBRE DE USUARIOS
 The Duke of Cambridge, Teresa Trujillo
 Dr. GONZÁLES, ROBERTO, ROSA J

Para copiar el grado, visitarnos en:

MAESTRO EN CIENCIAS MILITARES
 (Con mención en Planificación Estratégica) Tercer de Diciembre

2021

Página: 1 de 170 Número de palabras: 31684

Escribe aquí para buscar

Text-only Report | High Resolution | Activado

1:11 p. m. 18/04/2021