

ESCUELA SUPERIOR DE GUERRA DEL EJÉRCITO

ESCUELA DE POSTGRADO



TESIS DE GRADO

**CREACIÓN DE LA COMPAÑÍA DE FRANCOOTIRADORES PARA
EL APOYO A LAS OPERACIONES ESPECIALES, LIMA 2021**

AUTOR:

Bach. Flavio José REYNA ARTEAGA

0000-0001-7475-7100

Para optar al Grado Académico de

MAESTRO EN CIENCIAS MILITARES

Con mención en Planeamiento Estratégico y Toma de Decisiones

ASESOR:

Mg. Adrián Víctor CAMACHO SORIANO

0000-0003-1961-9666

2022

ESCUELA SUPERIOR DE GUERRA DEL EJÉRCITO
ESCUELA DE POSTGRADO

DEPARTAMENTO GESTIÓN DE INVESTIGACIÓN



ACTA DE SUSTENTACIÓN DE TESIS No 012 – 2022/ DGI

En la Escuela Superior de Guerra del Ejército - Escuela de Postgrado, a los trece días del mes de enero del año dos mil veintidós, siendo las 16:20 horas, se reunió el jurado evaluador conformado por los docentes:

❖	Doctor	GAMALIEL TALAVERA PRADO	Presidente
❖	Maestro	ADRIAN VICTOR CAMACHO SORIANO	Secretario
❖	Maestro	LILIANA RODRIGUEZ SAAVEDRA	Vocal

Designados según Resolución de Expedito para Sustentación de Tesis N° 012-2022/SIE/DGI/ESGE-EPG del 03 de enero del 2022, para evaluar la sustentación virtual y defensa de la Tesis de Grado titulada “**CREACIÓN DE LA COMPAÑÍA DE FRANCOOTIRADORES PARA EL APOYO A LAS OPERACIONES ESPECIALES, LIMA 2021**”, presentado por el Bachiller **FLAVIO JOSÉ REYNA ARTEAGA**, para optar el Grado Académico de Maestro en Ciencias Militares con mención en Planeamiento Estratégico y Toma de decisiones, de acuerdo a lo establecido en el artículo 45° de la Ley Universitaria N° 30220.

Luego de atender la sustentación virtual y defensa de la tesis de grado y realizadas las preguntas de rigor, el jurado acordó concederle la calificación de **APROBADO POR UNANIMIDAD**.

En mérito del cual, el jurado **APRUEBA** (aprueba / no aprueba) que se le otorgue el Grado Académico de Maestro en Ciencias Militares con mención en Planeamiento Estratégico y Toma de decisiones.

Firmado, en Chorrillos a los trece días del mes de enero de 2022.

.....
**DR. GAMALIEL
TALAVERA PRADO
PRESIDENTE**

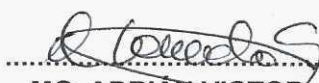

.....
**MG. ADRIÁN VICTOR
CAMACHO SORIANO
SECRETARIO**

.....
**MG. LILIANA
RODRIGUEZ SAAVEDRA
VOCAL**

Autorización para publicación y uso

A través del presente documento, yo Bach. Flavio José REYNA ARTEAGA autorizo a la Escuela Superior de Guerra del Ejército-Escuela de Postgrado la publicación del texto completo o parcial de la tesis de grado titulada: **“Creación de la Compañía de Francotiradores para el apoyo a las operaciones especiales, Lima, 2021”**, presentada para optar al grado académico de Maestro en Ciencias Militares con mención en Planeamiento Estratégico y Toma de Decisiones en el Repositorio Institucional y en el Repositorio Nacional de Tesis (Renati) de la Superintendencia Nacional de Educación Superior Universitaria (Sunedu), de conformidad al marco legal y normativo vigente. La tesis se mantendrá permanente e indefinidamente en el Repositorio para beneficio de la comunidad académica y de la sociedad. En tal sentido autorizo gratuitamente y en régimen de no exclusividad los derechos estrictamente necesarios para hacer efectiva la publicación, de tal forma que el acceso al mismo sea libre y gratuito, permitiendo su consulta e impresión, pero no su modificación. La tesis puede ser distribuida, copiada, exhibida y usada también con fines académicos siempre que se indique la autoría y no se podrán realizar obras derivadas de la misma.

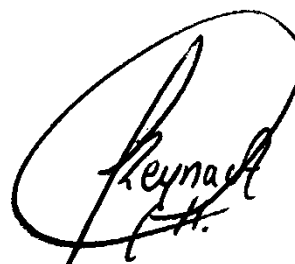
Chorrillos, 01 de diciembre del 2021

A handwritten signature in black ink, enclosed within a large, loopy oval shape. The signature appears to read 'Flavio J. Reyna A.' with 'F.H.' written below it.

Flavio José REYNA ARTEAGA
DNI 43509519

Declaración Jurada de Autoría

Mediante el presente documento, Yo, Bach. Flavio José REYNA ARTEAGA, identificado con Documento Nacional de Identidad N°43509519 , con domicilio en Calle W 297 Dpto 302, Santiago de Surco, provincia y departamento de Lima, graduado de la III MCCMM – 2015, de la Escuela Superior de Guerra del Ejército-Escuela de Postgrado (ESGE-EPG) declaro bajo juramento que:

Soy el autor de la investigación titulada: **“Creación de la Compañía de Francotiradores para el apoyo a las operaciones especiales, Lima, 2021”**, que presento el primero de diciembre del año 2021, ante esta institución con fines de optar el grado académico de Magister en Ciencias Militares con mención en Planeamiento Estratégico y Toma de Decisiones.

Dicha investigación no ha sido presentada ni publicada anteriormente por ningún otro investigador ni por el suscrito, para optar otro grado académico ni título profesional alguno. Declaro que se ha citado debidamente toda idea, texto, figura, fórmulas, tablas y a otros que corresponde al suscrito o a otro en respeto irrestricto a los derechos del autor. Declaro conocer y me someto al marco legal y normativo vigente relacionado a dicha responsabilidad.

Declaro bajo juramento que los datos e información presentada pertenecen a la realidad estudiada, que no han sido falseados, adulterados, duplicadas ni copiados. Que no he cometido fraude científico, plagio o vicios de autoría; en caso contrario, eximo de toda responsabilidad a la Escuela Superior de Guerra del Ejército-Escuela de Postgrado y me declaro como el único responsable.

Chorrillos, 01 de diciembre del 2021

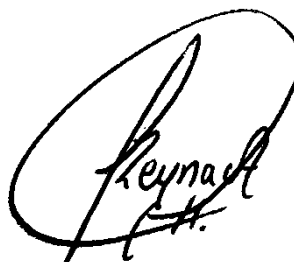

Flavio Jose REYNA ARTEGA
DNI 43509519

Agradecimiento

Agradecimiento a Dios, por darme salud y fortaleza, así como salud para continuar alcanzando objetivos en mi carrera profesional, asimismo a mis asesores por su apoyo constante durante el proceso de formulación de la tesis, al Gral Briolo Cmdte Gral de la 1ª Brigada de Fuerzas Especiales por su apoyo durante la realización del trabajo de campo, sin los cuales no hubiera podido concluir satisfactoriamente el Informe Final de Investigación.

Dedicatoria

Quiero darle una dedicación especial a mi amada esposa y a mis hijos, por su apoyo constante y amor incondicional, los cuales me llenaron de fortaleza y permitieron superar los momentos de flaqueza en esta incansable lucha por culminar el trabajo de investigación, alcanzando así un objetivo más en mi carrera profesional, esperando aportar a la institución para lograr un empleo adecuado de los francotiradores en apoyo a las operaciones especiales.

Índice

	Página
Carátula	I
Página de jurado	II
Autorización para publicación y uso	III
Declaración jurada de autoría	IV
Agradecimiento	V
Dedicatoria	VI
Índice	VII
Lista de tablas (opcional, sólo si las tuviera)	X
Lista de figuras (opcional, sólo si las tuviera)	XI
Resumen	XII
Abstract	XIII
Introducción	XIV
CAPÍTULO I : EL PROBLEMA DE INVESTIGACIÓN	
1.1 Planteamiento del problema	16
1.2 Justificación de la investigación	20
1.3 Delimitación de la investigación	21
1.4 Limitaciones de la investigación	21
1.5 Formulación del problema	21
1.6 Objetivos de la investigación	22
CAPÍTULO II : MARCO TEÓRICO	
2.1 Antecedentes de la investigación	23
2.1.1 Antecedentes nacionales	23
2.1.2 Antecedentes internacionales	28

2.2	Bases teóricas	33
2.3	Categorías, sub categorías apriorísticas	36
2.4	Definición de términos	44
2.5	Hipótesis	46

CAPÍTULO III: MÉTODO

3.1	Enfoque de investigación	47
3.2	Tipo de investigación	47
3.3	Método de investigación	47
3.4	Objeto de estudio	48
3.5	Muestra de estudio	48
3.6	Técnicas e instrumentos de recolección de datos	48
3.7	Rigor científico	50
3.8	Técnica de procesamiento y análisis de datos	51

CAPITULO IV: ANÁLISIS Y SÍNTESIS

4.1	Recolección de datos	52
4.2	Organización de los datos	53
4.3	Definición de categorías	54
4.4	Soporte de categorías	71
4.5	Red semántica	74
4.6	Triangulación	75

CAPITULO V: DIALOGO TEÓRICO EMPÍRICO

5.1	Dialogo teórico empírico	87
-----	--------------------------	----

CAPITULO VI: CONCLUSIONES Y RECOMENDACIONES

6.1	Conclusiones	89
-----	--------------	----

6.2	Recomendaciones	92
	REFERENCIAS BIBLIOGRÁFICAS	94
	ANEXOS	
1.	Matriz de consistencia	96
2.	Instrumento de recolección de datos	98
3.	Validación de instrumentos	103
4.	Autorización para recolección de datos	110
5.	Compromiso ético	112
6.	Hoja de datos personales	114
7.	Aporte de investigación	116
7.1	Título del aporte de investigación	117
7.2	Objetivos del aporte de investigación	117
7.3	Justificación del aporte de investigación	117
8.	Turnitin	118
9.	Cd conteniendo la tesis en pdf	120

LISTA DE TABLAS		Página
TABLA 1	Definición de categorías y subcategorías	36
TABLA 2	Organización de datos obtenidos	53
TABLA 3	Definición de los temas de las guías de entrevista	55
TABLA 4	Definición de temas de la guía de observación	59
TABLA 5	Definición de los temas de la ficha de investigación	61
TABLA 6	Soporte de categorías	71
TABLA 7	Triangulación realizada en base a las técnicas cualitativas	75

Lista de figuras		Página
Figura 1	Francotiradores servios en operaciones urbanas	17
Figura 2	Francotiradores del Componente de FFEE	19
Figura 3	Organización de las Fuerzas Especiales	27
Figura 4	Fuerzas de operaciones especiales	30
Figura 5	Comparación de volúmenes de fuerza	31
Figura 6	Francotirador como elemento de seguridad	35
Figura 7	Francotirador realizando tiro de plataforma	36
Figura 8	Francotirador realizando misiones de reconocimiento especial	40
Figura 9	Soldado del Ejército de EEUU	41
Figura 10	Sistemas de armas de tiro de precisión	42
Figura 11	Proceso de análisis cualitativo	52
Figura 12	Red semántica articulando temas	74
Figura 13	Organización de la Brigada de Fuerzas Especiales	87

Resumen y palabras claves

Las operaciones especiales se desarrollan en escenarios cambiantes, y volátiles, donde se necesitan patrullas de fuerzas especiales profesionales, a fin de enfrentar a las amenazas presentes en el área de operaciones, con seguridad y sorpresa, siendo hoy en día el empleo de francotiradores reconocido en diferentes Ejércitos, para el apoyo a las operaciones especiales.

La investigación desarrollada tuvo objetivos el de analizar el empleo de la Compañía de Francotiradores en la 1ª Brigada de Fuerzas Especiales, así como dar a conocer la importancia de la creación de la Compañía de Francotiradores, y proponer doctrina para su empleo en apoyo a las operaciones especiales que conduzca esta Gran Unidad de FFEE, la cual fue desarrollada con un enfoque cualitativo, del tipo teórica – empírica, el método que se utilizó para la construcción de la realidad en estudio fue el hermenéutico, la muestra fue de seis oficiales expertos en planeamiento y conducción de operaciones especiales de la especialidad de francotirador y comandos de la 1ª Brigada de Fuerzas Especiales, las técnicas empleadas para la recolección de los datos fueron la entrevista semiestructurada, la observación directa y la indagación documental, los instrumentos respectivos fueron la guía de entrevista, la guía de observación, y la ficha de investigación. Los resultados evidenciaron que la 1ª Brigada de Fuerzas Especiales no dispone de una Compañía de Francotiradores, y que viendo dando otro empleo al personal calificado como francotirador, lo cual limitada sus capacidades para el apoyo a las operaciones especiales, siendo la principal conclusión que la doctrina no esta articulada, se norma el empleo de una Compañía de Francotiradores en la Brigada de Fuerzas Especiales, sin embargo la doctrina de la esta Brigada no la contempla como una unidad orgánica, lo cual conlleva a que esta unidad no exista en la 1ª Brigada de Fuerzas Especiales, asimismo que el desarrollo de las operaciones especiales no contempla a este combatiente calificado, y que su actual empleo es como jefe de patrulla o como parte de la patrullas, mas no en las tareas que fue preparado, asimismo se resalto y puso en evidencia el gran valor táctico y técnico de estas fuerzas, además de las características que dispone que la hacen especial para actual aislada y al acecho, a grandes distancias y en forma autosuficiente bajo el concepto del binomio.

Palabras clave: Binomio, seguridad, sorpresa, acecho.

Abstract y Keywords

Special operations are developed in changing and volatile scenarios, where professional special forces patrols are needed, in order to face the threats present in the area of operations, with security and surprise, today the use of snipers is recognized in different Armies, to support special operations.

The research carried out had the objectives of analyzing the use of the Sniper Company in the 1st Special Forces Brigade, as well as raising awareness of the importance of the creation of the Sniper Company, and proposing doctrine for its use in support of operations. special conducts that this Great Unit of FFEE conducts, which was developed with a qualitative approach, of the theoretical - empirical type, the method that was used for the construction of the reality under study was the hermeneutical one, the sample was of six expert officers in planning and conducting special operations of the sniper specialty and commands of the 1st Special Forces Brigade, the techniques used for data collection were the semi-structured interview, direct observation and documentary inquiry, the respective instruments were the interview guide , the observation guide, and the investigation file. The results showed that the 1st Special Forces Brigade does not have a Company of Snipers, and that seeing another job is given to qualified personnel as snipers, which limits their capacities to support special operations, the main conclusion being that the doctrine It is not articulated, the use of a Sniper Company in the Special Forces Brigade is regulated, however the doctrine of this Brigade does not consider it as an organic unit, which means that this unit does not exist in the 1st Brigade of Special Forces, also that the development of special operations does not contemplate this qualified combatant, and that his current job is as a patrol chief or as part of the patrol, but not in the tasks that were prepared, it was also highlighted and put in evidences the great tactical and technical value of these forces, in addition to the characteristics that it has that make it special for isolated and lurking current, at great distances and in a self-sufficient way under the concept of the binomial.

Keywords: Binomial, security, surprise, stalking.

Introducción

El éxito de las operaciones especiales radica en la innovación permanente, proceso que guarda relación con la naturaleza de las amenazas presentes en el área de operaciones, sumado a las características del ambiente operacional, que muchas veces es incierto y volátil. Cambios que no solo son necesarios en cuanto a personal, si no en la doctrina, así como en la organización de la fuerza necesaria, lo cual permite fortalecer las capacidades de la fuerza para el desarrollo de las operaciones.

Las operaciones especiales requieren ser desarrolladas por fuerzas calificadas y profesionales, equipadas y entrenadas para alcanzar objetivos de alto valor, en ambientes hostiles, para lo cual emplean procedimientos y tácticas especiales. Siendo hoy en día reconocido el empleo de los francotiradores para el incremento de las capacidades de las fuerzas especiales. El Ejército del Perú no es ajeno a estos cambios que vienen dándose en los diferentes Ejercito del mundo, se dispone de una Escuela de Francotiradores, sin embargo, se denoto que existen brechas en la doctrina y que no se venia dando un adecuado empleo a este personal calificado, lo cual motivo la realización de la presente investigación y poder contribuir a la mejora en las capacidades de la 1ª Brigada de Fuerzas Especiales para la conducción de operaciones especiales. Buscando resaltar la necesidad de la creación de una Compañía de Francotiradores, a fin de darle un empleo adecuado a este personal y perfeccionar su empleo como parte de la Brigada de Fuerzas Especiales.

Para el desarrollo de la investigación esta fue dividida en seis (06) capítulos, narrándose a continuación: en el capítulo I el planteamiento del problema, además de la justificación, la delimitación, las limitaciones que existieron, así como la formulación de los objetivos y la formulación del problema.

En el capítulo II se describió las investigaciones nacionales, así como las internacionales, además de las teorías que guiaron la investigación, la definición de las categorías y subcategorías apriorísticas y la hipótesis.

En el capítulo III se desarrolló el marco metodológico, la cual comprende el enfoque, el tipo de investigación, el método, la muestra, el rigor metodológico, las técnicas además de los instrumentos y la manera de realizar el análisis y procesamiento de la información recolectada en el trabajo de campo.

En el capítulo IV se desarrolló el análisis así como la síntesis de los datos, la cual comprendido la recolección y organización de los datos, así como la definición de las categorías, la cual fue desarrollada agrupando categorías, a fin de desarrollar una definición por temas, lo cual permitió la construcción de la realidad empírica en estudio sobre la base de los temas determinados.

En el capítulo V se desarrolló el diálogo teórico – empírico, la cual evidencio los hallazgos respecto a la doctrina y la realidad respecto al empleo de francotiradores en una compañía orgánica de la Brigada e Fuerzas Especiales.

Finalizando la investigación se desarrollo el capítulo VI, a cual integra las conclusiones y las recomendaciones, la cuales se formularon sobre la base de los resultados por temas, que responden a los objetivos planteados en la investigación, terminando con el aporte doctrinario para mejorar la realidad problemática estudiada.

CAPÍTULO I: EL PROBLEMA DE INVESTIGACIÓN

1.1 Planteamiento del problema

El concepto del “Francotirador” tiene su origen en Francia, luego de que surgieran soldados con habilidades de disparar a distancias superiores a la de sus pares durante las guerras napoleónicas. Pero tal fue el caso de la Primera Guerra Mundial y durante los enfrentamientos de las trincheras fue que la especialidad comenzó a tomarse en cuenta en los ejércitos principales europeos, implementándose en esta época los visores en los fusiles. En la Segunda Guerra Mundial tanto soviéticos como alemanes comprendieron cuán importante era esta figura del francotirador, particularmente en el combate urbano de las batallas de Stalingrado y la de Berlín. Después de las guerras de Vietnam, Afganistán e Irak, los estadounidenses han tomado la delantera al incorporar nuevas tecnologías para mejorar la efectividad de los Snipers, gracias a eso, hoy es posible lograr derribar blancos a distancias superiores a los 3 000 metros de distancias. La existencia de francotiradores viene a constituir un plus para cualquier Ejército, porque uno solo es capaz de detener el avance de las unidades adversarias integras, logrando bajas significativas, causando desconcierto, miedo, incertidumbre entre filas. Al mismo tiempo tiene un rol de observador, de gran utilidad en misiones de exploración brindando al mando valiosa información respecto al adversario, ser invisibles es parte de su efectividad. (Armas y Servicios, 2020)

Los francotiradores a lo largo de la historia han demostrado su efectividad y valor para el apoyo a las operaciones militares, incrementando las capacidades de las fuerzas regulares, así como su capacidad para apoyar en el reconocimiento y vigilancia, siendo valioso su empleo para los Ejércitos; asimismo, se debe de considerar que el empleo de los francotiradores puede darse en cualquiera de los tres niveles de la guerra (Estratégico, Operacional y Táctico) constituyendo un elemento que puede terminar una guerra sin haberla empezado si hablamos de su empleo a nivel estratégico, neutralizando directamente un centro de gravedad moral o intangible; en el nivel táctico esta fuerza puede ser empleada como cobertura para las fuerzas regulares en tierra cuando estas unidades son desplegadas en medios urbanos o en operaciones en selva.

Los francotiradores han logrado cosechar en los últimos años una importante popularidad. En conflictos como los de Chechenia y Bosnia, asumiendo en momentos determinados papeles fundamentales, sobre todo en las Fuerzas de Operaciones Especiales. En definitiva, la pasada guerra de Bosnia-Herzegovina puso en manifiesto, nuevamente, que en el combate de tipo urbano juega un rol muy importante el empleo de tiradores selectos, conocidos en Europa y en la OTAN como Snipers, los cuales ubicados en zonas estratégicas

de las ciudades pueden producir muchas bajas, dificultando la libre circulación y desmoralizando al adversario.

Figura 1.

Francotiradores Serbios en Operaciones Urbanas.



Nota. Empleo de francotiradores durante la guerra Chechenia y Bosnia. Fuente: Wikipedia.

En el caso de los cascos azules de la UNPROFOR (Fuerzas de protección de las Naciones Unidas), muchas veces se han visto humillados por otros francotiradores enemigos que habrían fuego sobre los jefes de vehículo, pese a estar identificados con la bandera azul de la ONU, motivo por el cual algunos países que participan en las misiones humanitarias se inclinan por dotar a sus Ejércitos con los mejores tipos de fusiles de alta precisión y de alzas telescópicas disponibles en los mercados, como es el caso de España la cual ha adquirido para el Ejército de Tierra de acuerdo con su Plan Norte para poder modernizar su material, siendo una de las mejoras la adquisición del fusil de precisión británico Accuracy modelo AW (Artic Warfare) de calibre 7.62mm, el cual es resistente a las temperaturas bajas y a la suciedad, con un alza telescópica de origen Alemán Schmidt und Bender 3 – 12 V*50 (de 3 y 12 aumentos) así como de un visor nocturno ANVS – 700 de Avino de Singapur. (Defensa, 2021)

A Nivel internacional se denota cuán importante es el empleo de francotiradores como parte integrante de las fuerzas especiales para el apoyo a las operaciones militares así como de mantenimiento de la paz, dando un marco de seguridad, reconocimiento y neutralización francotiradores enemigos que puedan afectar la conducción de las operaciones, denotándose una preocupación de países como el caso de España de dotar de los mejores fusiles a sus fuerzas a fin de estar equipadas y preparadas para enfrentar todo tipo de amenazas en el campo de las operaciones especiales

El Ejército de Argentina dentro de su plan de completamiento y reequipamiento del material específico, viene reforzando sus capacidades de las unidades tipo infantería y de Tropas de Operaciones Especiales, a través del aprovisionamiento de fusiles pesados Steyr 12.7mm, actividad complementada con la especialización y capacitación del personal asignado a los roles del combate como un tirador especial. En el Ejército de Argentina existen tres tipos de tiradores especiales; los tiradores especiales pesados, los tiradores especiales y los tiradores avanzados, asimismo dentro de la organización de las compañías de infantería se contempla a tiradores avanzados, quienes ocupan roles importantes y son los mejores tiradores, asignándoles fusiles preparados a fin de batir blancos punto que están a órdenes de sus jefes de compañía.

Se aprecia que dentro de la organización de las unidades de infantería y de tropas de operaciones especiales del Ejército de Argentina que existen los tiradores especiales, los cuales son importantes en estos nuevos escenarios de la guerra moderna y que vienen apoyando la conducción de las operaciones militares realizando tareas de especiales.

En el Ejército del Perú en lo que respecta al empleo de francotiradores, no se disponía de estos elementos de combate para la realización de las operaciones especiales, lo cual significaba una falencia para las capacidades de las Fuerzas Especiales, motivo por el cual el comando dispuso con Resolución de la Comandancia General de la 1a Brigada de Fuerzas Especiales N° 013 de abril del 2004 la creación de la Escuela de Francotiradores con la finalidad de disponer de este tipo de combatiente altamente especializado. Se viene formando oficiales, y sub oficiales en el Programa Regular de Francotirador desde el año 2004, sin embargo en la organización del Ejército, así como de las unidades de Fuerzas Especiales a la fecha no están contemplados este tipo de combatiente en la organización de las unidades, ni magnitud alguna de unidad de francotiradores, tanto en el Componente Terrestre, Divisiones de Ejército, Grandes Unidades de Combate, Batallones, lo cual viene a significar un desaprovechamiento en el empleo de este tipo de combatiente selecto y de alta precisión, los cuales han demostrado su eficacia en el mundo por sus capacidades, resiliencia, paciencia sin límites y efectividad en los escenarios de guerra.

En la actualidad los francotiradores del Ejército vienen siendo empleados dentro de la organización de las patrullas de las unidades de Fuerzas Especiales, tanto del Componente de Fuerzas Especiales del CE-VRAEM como en las unidades del Comando de Inteligencia y Operaciones Especiales Conjuntas (CIOEC); si bien este empleo facilita el trabajo de las patrullas de Fuerzas Especiales, puede ser cumplida por un tirador selecto que cumpla las tareas de cobertura que normalmente realiza un francotirador; el empleo más adecuado para los francotiradores es realizar las tareas para las cuales han sido entrenados, normalmente trabajando en parejas y realizando infiltraciones dentro del territorio enemigo para neutralizar Blancos de Alto Valor; sin embargo debido al riesgo inherente de este tipo de operaciones, y

de la poca difusión de la doctrina de francotiradores, aún no han sido empleados de acuerdo en este tipo de misiones.

Figura 2.

Francotiradores del Componente Fuerzas Especiales del CE-VRAEM.



Nota. Los Francotiradores son empleados como parte de las patrullas del Componente FFEE. Fuente: EM 1a BRIGFFEE.

En la doctrina que se dispone según el manual de la Brigada de Fuerzas Especiales ME – 39 del 2009, no contempla a elementos de esta especialidad dentro de su organización, sin embargo, el año 2019, se publicó en Junio del 2017 el Manual de Técnica y Táctica del Francotirador ME15-11, el cual contempla el apoyo de francotiradores a través de sus diferentes organizaciones, siendo la Compañía de Francotiradores la organización de mayor magnitud en el Ejército y la cual normalmente viene a apoyar a una Brigada de Fuerzas Especiales, sin embargo la doctrina no está actualizada en la Brigada de Fuerzas Especiales.

En la actualidad la 1a Brigada de Fuerzas Especiales no contempla en su organización equipos, secciones o compañías de Francotiradores, siendo hoy en día muy importante su empleo, es necesario por ello que se actualice la doctrina para aprovechar la disponibilidad de este tipo de combatiente, altamente especializado que se viene formando en la Escuela de Francotiradores del Ejército, a fin de aprovechar al máximo las capacidades de los francotiradores para el apoyo a las operaciones especiales que realice la Brigada de Fuerzas Especiales, vacíos que se han podido encontrar en la doctrina y que motivaron la realización de la presente investigación, además cabe resaltar que la doctrina disponible respecto al empleo de la compañía de francotiradores es limitada, no se contempla ni detallan el equipamiento, las tareas, la estructura y empleo táctico como parte de una Brigada de Fuerzas Especiales.

1.2 Justificación de la investigación

Con relación a la justificación de una investigación de acuerdo a (Hernandez-Mendoza, 2018): “La justificación es importante, en especial cuando el estudio necesita la aprobación de otras personas, se debe considerar los siguientes aspectos: conveniencia, relevancia social, implicaciones prácticas, valor teórico y utilidad metodológica”. (pág. 396)

La investigación tendrá un valor teórico porque permitirá cerrar las brechas existentes en el conocimiento respecto al empleo de Francotiradores en apoyo a las operaciones especiales que realiza la 1ª Brigada de Fuerzas especiales, las cuales han demostrado su valor táctico en las operaciones, aprovechando su versatilidad como fuerza de cobertura, así como para acciones de seguridad, de inteligencia, así como de reconocimiento y vigilancia, contribuyendo al logro de los objetivos de la GUC.

Tiene un valor práctico porque permitirá optimizar el empleo de francotiradores en apoyo a las operaciones especiales que realice la 1ª Brigada de Fuerzas Especiales, al disponer de doctrina respecto a su empleo, con características y una organización adecuada a fin de incrementar las capacidades de la 1ª Brigada de Fuerzas Especiales.

Con relación a la Relevancia Social de la presente investigación, se encuentra fundamentada en el cumplimiento de las Políticas de Estado, y los Roles estratégicos de las Fuerzas Armadas. Con relación a las Políticas de Estado, nuestro estudio se encuentra relacionado a la Política de Estado N° IX: Política de Seguridad Nacional, que manifiesta lo siguiente:

Nos comprometemos a mantener una política de seguridad nacional que garantice la independencia, soberanía, integridad territorial y la salvaguarda de los intereses nacionales. Consideramos que ésta es una tarea que involucra a la sociedad en su conjunto, a los organismos de conducción del Estado, en especial a las Fuerzas Armadas, en el marco de la Constitución y las leyes. En tal sentido, nos comprometemos a prevenir y afrontar cualquier amenaza externa o interna que ponga en peligro la paz social, la seguridad integral y el bienestar general. (Acuerdo Nacional, 2014, pág. 10)

Con relación al cumplimiento de los Roles estratégicos de las Fuerzas Armadas, nuestro estudio contribuye al cumplimiento del Rol Estratégico N° 1: “Garantizar la independencia, soberanía e integridad territorial de la República, y salvaguardar los intereses nacionales, en cumplimiento a la Política de Seguridad y Defensa Nacional”, de acuerdo a (Guía Metodológica para el planeamiento del diseño de la Fuerza, 2017), la Acción Estratégica N° 1: “Incorporar, fortalecer y mantener permanentemente las capacidades militares requeridas para el empleo oportuno de las Fuerzas Armadas, a fin de garantizar la independencia, soberanía e integridad territorial” (págs. 29-41).

Con relación a la viabilidad, de acuerdo a (Hernandez-Mendoza, 2018): "La viabilidad es un elemento que también se valora y se pondera según el tiempo, los recursos y las capacidades. ¿Es posible llevar a cabo el estudio? ¿Tengo o tenemos los recursos para hacerlo?" (pág. 396). En este sentido el tiempo que será empleado en nuestro estudio resulta suficiente para realizar el proceso metodológico de una manera eficiente, el investigador posee los recursos necesarios para el proceso investigativo, puesto que al tratarse de una investigación netamente doctrinaria, los recursos a emplear no serán muy elevados; el investigador posee las capacidades necesarias para realizar el proceso investigativos, asimismo la investigación es viable porque se dispone de la experiencia del investigador al haber sido director de la Escuela de francotiradores, asimismo haber laborado en la 1a Brigada de Fuerzas Especiales, así como de disponer de acceso a la información y contar con el presupuesto necesario para la realización de la investigación.

1.3 Delimitación de la investigación

La investigación está delimitada de acuerdo a los siguientes factores:

- Espacial: La investigación será realizada en la 1a Brigada de Fuerzas Especiales ubicada en el departamento de Lima, provincia de Lima
- Temporal: La investigación será realizada en AF-2021.
- La investigación estará delimitada en la línea de empleo de la GUC, en la sub línea de FFEE.

1.4 Limitaciones de la investigación

La principal limitación de la investigación que se realizará es el actual Estado de Emergencia Sanitaria por el que viene atravesando nuestro país, el cual imposibilita un normal trabajo de campo, necesario para la obtención de la información adecuada; sin embargo, el uso de diversas herramientas virtuales facilitará el trabajo del investigador mediante el empleo de las redes sociales y la obtención de datos de fuente abierta, para lo cual es muy importante la selección de las técnicas de recolección de datos que se emplearan.

1.5 Formulación del problema

En la investigación que se realizará la formulación del problema se enfoca en el empleo más adecuado de las unidades de Francotiradores, para el apoyo a las operaciones especiales que realice la Brigada de Fuerzas Especiales, para esta finalidad consideraremos las siguientes preguntas de investigación:

¿Cuál fue el empleo de francotiradores en la 1a Brigada de Fuerzas Especiales para el apoyo a las operaciones especiales, Lima, 2021?

¿Cuál es la importancia para la creación de la Compañía de Francotiradores para su empleo en operaciones especiales en la 1a Brigada de Fuerzas Especiales, Lima, 2021?

¿Existe doctrina para el empleo Francotiradores en la Brigada de Fuerzas Especiales?

1.6 Objetivos de la investigación

Analizar el empleo de la Compañía de Francotiradores en la 1a Brigada de Fuerzas Especiales para el apoyo a las operaciones especiales, Lima, 2021.

Identificar la importancia para la creación de la Compañía de Francotiradores para su empleo en operaciones especiales en la 1a Brigada de Fuerzas Especiales, Lima, 2021.

Proponer doctrina para el empleo de la Compañía de francotiradores para el apoyo a las operaciones especiales en la 1ª Brigada de Fuerzas Especiales.

CAPÍTULO II: MARCO TEÓRICO

2.1 Antecedentes de la investigación

2.1.1 Antecedentes nacionales

León (2018) en su investigación titulada, “Empleo de la Fuerza de Despliegue Rápido y operaciones especiales de las Fuerzas Especiales del Ejército del Perú 2017”, para optar el grado de Magister en Ciencias Militares de la Escuela Superior de Guerra del Ejército; esta investigación tuvo como Objetivo General, determinar el grado de relación entre el empleo de la fuerza de despliegue rápido con las operaciones especiales de las Fuerzas Especiales del Ejército del Perú 2017, mediante un enfoque cuantitativo se obtuvo la siguiente conclusión general:

El empleo del Batallón de FFEE, el empleo del Batallón de Comandos, el empleo del Batallón de Infantería Aerotransportado y/o aeromóvil, no se relacionan directamente con el empleo de las fuerzas de despliegue rápido y las fuerzas especiales del Ejército; asimismo, se corrobora que se debe definir y conceptualizar mejor acorde con la realidad y los requerimientos los tipos de organización especial que se deben de poseer, a fin de que permitan una eficacia e interoperabilidad para el desarrollo de las operaciones especiales, además de conceptos doctrinarios que guiaran su conformación y la cantidad de integrantes, dando un mejor entendimiento de la misión, capacidades, organización, operaciones especiales de gran alcance estratégico y operaciones especiales de un alcance operacional, lo cual garantizara el adecuado despliegue de las operaciones especiales de las FFEE del Ejército del Perú. (Leon, 2018, pág. 98)

En el estudio realizado por León, se realiza un análisis sobre el empleo de las unidades de Fuerzas Especiales las cuales, de acuerdo a la conclusión general, no se estaría realizando un empleo adecuado de estas organizaciones, principalmente debido al desconocimiento de los Oficiales que organizan las Operaciones Militares. Al igual que en nuestra investigación, León sostiene que no se está realizando un empleo adecuado de las unidades de Fuerzas Especiales, debido a diversos factores, este mal empleo de estas unidades no permite que estas unidades cumplan las tareas para las cuales han sido entrenadas, por lo cual es necesaria una mayor difusión de la Doctrina De Fuerzas Especiales en los Estados Mayores de las GGUUCC. Si bien esta investigación empleó un Enfoque Cuantitativo, las conclusiones a las que llega León posibilita que se pueda conocer los factores que afectan el empleo de las Fuerzas Especiales, considerando una serie de conceptos que permiten conocer que factores se podrían implementar para que las Fuerzas Especiales tengan el empleo más adecuado en cualquier tipo de Operaciones.

Cabellos, Marquina y Mas (2018), en su investigación titulada “Mando tipo misión y liderazgo de los oficiales de la 1a Brigada de Fuerzas Especiales” para optar el grado de Magister en Ciencias Militares de la Escuela Superior de Guerra del Ejército; en este estudio se empleó un Enfoque Cuantitativo y se tuvo como Objetivo General la determinación del grado de relación entre el mando tipo misión con el liderazgo que hay en la oficialidad perteneciente a las plantas orgánicas de las unidades de la 1era Brigada de Fuerzas Especiales durante la ejecución de Operaciones Especiales; mediante el tipo de investigación no experimental. Al término de la investigación se obtuvo la siguiente conclusión general:

El mando tipo misión y el liderazgo de la oficialidad integrante de las plantas orgánicas de la 1a Brigada de Fuerzas Especiales está completamente internalizado por sus integrantes, durante las operaciones especiales; el mando tipo misión constituye de gran ayuda cuando se ha perdido el Comando y control durante la ejecución de Operaciones Especiales, por lo cual resulta necesario fortalecer esta capacidad en las unidades de la 1a Brigada de Fuerzas Especiales. (Cabello, Marquina y Mas, 2018, pág. 98)

Sigueñas (2018), en su investigación titulada “Tareas operacionales de las Fuerzas Especiales para optimizar el desempeño operativo en el Comando Especial del Valle de los ríos Apurímac, Ene y Mantaro, 2017” para optar el Grado Académico de Magister en Doctrina y Administración Aeroespacial de la Escuela Superior de Guerra Aérea, realizó un estudio de tipo descriptiva correlacional, y diseño no experimental, que se encontraba sustentado en el conocimiento empírico de los oficiales de Operaciones Especiales, Comandos, Fuerzas Especiales e integrantes de un Comando o Estado Mayor de las Fuerzas Armadas; tuvo como objetivo, establecer las tareas operacionales exclusivas de las Fuerzas de Especiales por parte de los Comandos Operacionales y Especiales. En esta investigación se realiza un análisis del empleo de las unidades de Fuerzas Especiales de las FFAA como parte del Componente de Fuerzas Especiales del CE-VRAEM, en donde cumplen distintas tareas como, por ejemplo: Efectuar operaciones de reconocimiento y combate, operaciones de interdicción sobre los ejes y/o rutas de desplazamiento y de abastecimiento del enemigo, actuar como fuerza móvil de reserva del CE – VRAEM, apoyar a los demás componentes según los requerimientos operacionales del CE – VRAEM, y efectuar operaciones de seguridad y protección al eje energético del gas de Camisea; todas estas tareas no pueden ser cumplidas eficientemente por las Unidades de Fuerzas Especiales, debido a que el empleo actual de las fuerzas especiales en las tareas operacionales están orientados a una guerra simétrica de tercera generación, siendo esta una concepción errónea debido a que las amenazas actuales se han orientado a una guerra asimétrica de baja intensidad, es por ese motivo que se debe de orientar el esfuerzo de nuestras unidades de Fuerzas Especiales a

las tareas operacionales exclusivas necesarias en este tipo de escenario de una guerra no convencional. Sigüeñas plantea que las únicas tareas operaciones que pueden cumplir las unidades de Fuerzas Especiales son las de Reconocimiento Especial, Acción Directa y Recuperación de Personal, el cumplimiento de estas tareas posibilita que estas unidades puedan ser empleadas en forma idónea para alcanzar los efectos deseados sobre los objetivos estratégicos, operacionales y tácticos que le sean asignados. Al término de su estudio se obtuvo la siguiente conclusión:

En la medida que se tengan identificadas cuales deben ser las tareas operacionales de las fuerzas especiales en el Comando Especial del Valle de los Ríos Apurímac, Ene y Mantaro (CE- VRAEM), podrán ser empleadas en forma idónea; para alcanzar los efectos deseados sobre los objetivos estratégicos y operacionales designados, de igual modo concluimos que la tarea de reconocimiento especial influye directamente relacionándose con la planificación, la tarea de acción directa contribuye con el logro de los objetivos estratégicos y operacionales, así como la tarea de recuperación de personal con los factores morales como en el fortalecimiento de la moral del personal de Fuerzas de Operaciones Especiales en el CE-VRAEM. (Sigüeñas, 2017, pág. 98)

En la investigación que se realizará se plantea la creación de una compañía de Francotiradores para el apoyo a las Operaciones Especiales, para lo cual inicialmente se tienen se debe de definir que tareas pueden cumplir estas unidades, en concordancia con la investigación de Sigüeñas, las unidades de Fuerzas Especiales pueden cumplir únicamente las tareas de Reconocimiento Especial, Acción Directa y Recuperación de Personal; de estas tareas la más adecuada para las unidades de Francotiradores sería la de Reconocimiento Especial, para lo cual se deben de considerar las capacidades que deben de desarrollar estas unidades con la finalidad de que puedan realizar operaciones de Reconocimiento Especial.

Antezana (2013) en su artículo titulado “Los francotiradores en el Ejército del Perú”, realiza un análisis sobre el empleo de los francotiradores durante las operaciones contraterroristas del el CE-VRAEM durante los años 2011 y 2012 en donde posibilitaron la disminución del accionar de los delincuentes narcoterroristas; asimismo los francotiradores durante estas operaciones realizaron reconocimientos así como también rastillaje de los desplazamientos de las actividades terroristas; asimismo, durante estas operaciones los elementos francotiradores proporcionaron inteligencia puntual sobre los DDNNTT a las patrullas que se encontraban, logrando su desarticulación. Al término de su artículo se llegó a la siguiente conclusión:

Debido a que en el mundo las amenazas son cada vez más cambiantes, lo que exige que el Perú cuente con unas Fuerzas Armadas capaces y profesionales, en este

contexto, es una obligación para los francotiradores la continua preparación física y psicológica para poder hacer frente a los diversos enemigos que amenacen la soberanía e integridad territorial y el estado de derecho del Perú. La tecnología avanza a pasos agigantados, lo nuevo de hoy es lo antiguo del mañana, pero la variable “hombre” siempre será fundamental en el desarrollo de los conflictos bélicos y eso los francotiradores lo tienen siempre presente. (Antezana, 2013)

En el artículo de Antezana se considera la importancia del empleo de los francotiradores como elementos de Reconocimiento Especial lo cual constituye una de las capacidades principales que se debe de implementar en los francotiradores, considerando de que estas organizaciones pueden infiltrarse en territorio enemigo y pueden proporcionar información importante a las patrullas de Acción Directa para una operación de Golpe de Mano o simplemente para actualizar la información referente a la situación del enemigo. En la investigación que se realizara se busca definir cuáles son las capacidades que deben de disponer los francotiradores el Ejército con la finalidad de tener un mejor empleo en las Operaciones Especiales.

Mejía (2012), en su investigación titulada, “Fuerza de Operaciones Especiales, transformación organizacional que debe desarrollar para cumplir plenamente sus roles operacionales y estratégicos en el frente externo” para optar el grado académico de Magister en Política Marítima de la Escuela Superior de Guerra Naval, este estudio fue realizado empleando la Metodología Descriptiva mediante una estrategia deductiva–inductiva, puesto que se inició la investigación partiendo del análisis y diagnóstico, en donde se determinó como problemática la falta de unidades de Fuerzas Especiales para el cumplimiento de las múltiples tareas que en la actualidad tienen las Fuerzas Armadas y se tuvo como Objetivo General transformar la organización de la Fuerza de Operaciones Especiales para que pueda cumplir plenamente sus roles operacionales y estratégicos en el Frente Externo; asimismo se pudo determinar que la creciente demanda de este tipo de organizaciones en los niveles operacional y estratégico ha superado la oferta que tiene la Marina de Guerra del Perú, lo cual evidencia que la actual organización y magnitud de la Fuerza de Operaciones Especiales no tiene la capacidad de satisfacer sus roles operacionales y estratégicos para el Frente Externo. En este contexto se puede referenciar que la última vez que la Marina de Guerra del Perú tuvo un requerimiento para operaciones en el frente externo fue en el año 1995 en el Conflicto del Cenepa, en donde se requirió el empleo simultaneo de unidades de operaciones especiales tanto para el frente externo como para el frente interno, esta situación obligo a llegar a la necesidad delegar el Comando y Control de los Pelotones de Combate de FOES a las Fuerzas de Tarea a las cuales eran asignados, ocasionando que se pierda la unidad de Comando en las unidades de Fuerzas Especiales de la MGP; este ejemplo demuestra la

necesidad de disponer de un mayor número de unidades de Operaciones Especiales, ante la simultaneidad de las amenaza. Al término de la investigación se llegaron a las siguientes conclusiones:

El Rol Estratégico de la Fuerza de Operaciones Especiales para la Defensa Externa es “Contribuir mediante Operaciones Especiales, a apoyar la aplicación de los instrumentos militares, políticos, diplomáticos y económicos del poder nacional ante amenazas externas, donde sea requerido”. El Rol Operacional de la Fuerza de Operaciones Especiales para la Defensa Externa es “Efectuar Operaciones Especiales para contribuir al logro de los objetivos de los Órganos de Ejecución del Comando Conjunto de las Fuerzas Armadas. Las Tareas Principales que pueden desarrollar las Fuerzas de Operaciones Especiales son las siguientes: Acción Directa, Reconocimiento Especial, Contraterrorismo, Guerra No Convencional y Contrainsurgencia. La Fuerza de Operaciones Especiales debe tener capacidad de satisfacer los requerimientos operacionales para el Frente Externo del CIOEC, COMA y COAM simultáneamente. (Mejía, 2012, pág. 107)

Figura 3.
Organización de las Fuerzas de Operaciones Especiales de la MGP.

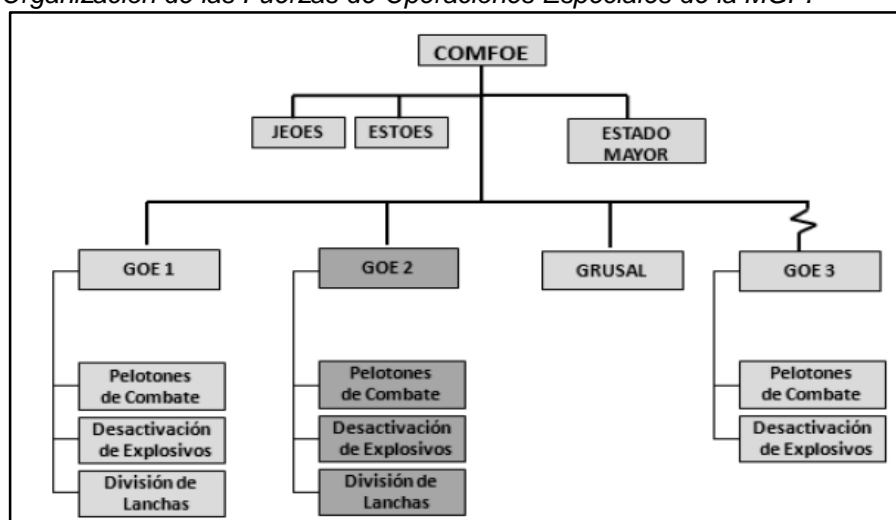

Nota. Se evidencia la poca disponibilidad de unidades de FFEE en la MGP. Fuente: Mejía (2012).

En la investigación realizada por Mejía se evidencia que las unidades de Fuerzas Especiales se encuentran disminuidas debido a múltiples factores, esta situación no permite que estas unidades sean empleadas ante alguna eventualidad en que se puedan presentar múltiples amenazas simultáneamente; en este contexto y analizando la situación de las Fuerzas Especiales del Ejército se puede afirmar que existen pocas unidades de Fuerzas Especiales, particularmente las unidades de Francotiradores, debido a que en la organización de los Batallones de Comandos no se han considerado secciones ni compañías de Francotiradores lo cual no permite disponer de estos elementos para las Operaciones Especiales.

2.1.2 Antecedentes internacionales

Dearolph (2017), en su monografía titulada “Enemigo dentro de las puertas: francotiradores en apoyo de Operaciones militares en terreno urbanizado” realizada en la Escuela de Estudios Militares Avanzados-Escuela de Comando y Estado Mayor del Ejército de los Estados Unidos Fuerte Leavenworth, Kansas; en su monografía describe el empleo de los Francotiradores en terreno urbano y las funciones que normalmente cumple cada integrante del binomio (Francotirador y Observador), para los cual ambos elementos previamente son entrenados para cumplir los dos tipos de función. El investigador encuentra como situación problemática que a pesar de que los francotiradores estadounidenses poseen las armas, el equipo y el entrenamiento necesarios para involucrar al objetivo establecido, no poseen el número de francotiradores para cubrir de manera efectiva las grandes áreas urbanas donde opera el enemigo, debido a que al encontrarse ubicados solo a nivel de batallón de infantería, los francotiradores estadounidenses proporcionan apoyo sólo a esas organizaciones. Al término de su estudio, llego a la siguiente conclusión:

Durante las operaciones en ambientes urbanos, es evidente la falta de francotiradores como elemento de cobertura para las tropas regulares por lo cual resulta necesario la creación de una Escuela de francotiradores a nivel de división para participar de manera efectiva el objetivo urbano del enemigo establecido; asimismo se puede notar que los adversarios potenciales buscarán compensar sus debilidades y buscarán realizar las operaciones en terreno urbanizado en donde la presencia de civiles complica aún más los combates debido a las limitaciones diseñadas para limitar daños colaterales y bajas de no combatientes. Con el fin de brindar la cobertura necesaria en terreno urbanizado, se debe de crear una compañía de francotiradores a nivel de división, la cual proporciona a la división la capacidad de atacar al enemigo establecido en las grandes ciudades. Por lo tanto, el Ejército y la Infantería de Marina de los EE. UU. Pueden crear compañías de francotiradores para entablar combate eficazmente con el objetivo urbano del enemigo. (Dearolph, 2017, pág. 48)

Con relacion a la investigación realizada por Dearolph se puede considerar como un aspecto relevante el análisis sobre la cantidad de francotiradores para las operaciones en terreno urbano debido a múltiples factores particularmente la presencia de civiles, que pueden ser empleados por parte de las fuerzas enemigas para mimetizarse y atacar a nuestras fuerzas; asimismo en ambiente urbano existe el riesgo de que las operaciones militares puedan ocasionar daños colaterales en la población, por lo cual es necesario el empleo de elementos especialistas que proporcionen cobertura de fuego a las fuerzas en tierra, siendo el elemento ideal para esta tarea los Francotiradores. Esta investigación se relaciona con nuestro estudio al también considerar la necesidad de incrementar el número de Francotiradores en el Ejército y la creación de una Compañía de Francotiradores dentro de

la organización de las Grandes Unidades de Combate de Fuerzas Especiales; asimismo se debe de implementar el entrenamiento de estas unidades para que dispongan de las capacidades militares necesarias para realizar operaciones en terreno urbano, considerando que en un futuro las batallas se desarrollaran con mayor frecuencia en ambientes urbanos.

Lauriani (2017), en su artículo denominado “Operaciones especiales, una respuesta multidimensional al problema de seguridad multidimensional de Latinoamérica”, realiza un análisis del mejor empleo de las Fuerzas de Operaciones Especiales para incrementar el factor seguridad debido a multidimensional característica de las amenazas actuales, por lo cual es necesario una acción multifuncional del Estado para enfrentarlas en los ámbitos político, económico, social y ambiental además del militar. La problemática planteada exige emplear herramientas de alcance integral que permitan abordar todos los ámbitos de la seguridad multidimensional. En este sentido, las Fuerzas de Operaciones Especiales aparecen como una excelente iniciativa para responder a la demanda planteada, por la flexibilidad que poseen al poder cambiar su organización rápidamente y adecuarse a situaciones cambiantes posibilitando su empleo en todo tipo de Operaciones Militares, así como también pueden ser empleadas en Acciones Militares principalmente en apoyo a la Gestión del Riesgo de Desastres. Al término de su artículo Lauriani llega a las siguientes conclusiones:

Las Fuerzas de Operaciones Especiales son un mecanismo flexible, potente, polivalente y relativamente económico en comparación a otras fuerzas, para enfrentar los problemas de seguridad multidimensional que posee la región. Las Fuerzas de Operaciones Especiales por sus capacidades proactivas pueden operar en ámbitos políticos, sociales, económicos y ambientales, mientras que por sus capacidades coactivas puede enfrentar amenazas de cualquier índole militar, pudiendo actuar en el espectro de la Seguridad Multidimensional, a nivel nacional como en el exterior, apoyando de forma transversal al Sistema Internacional, al Estado y al hombre. El desarrollo de las Fuerzas de Operaciones Especiales (FOE) no viene a eliminar la necesidad de contar con fuerzas militares del tipo convencional, las cuales disponen de capacidades diferentes, la integración de las capacidades de manera sinérgica de ambas fuerzas permite obtener mejores resultados. La eficiencia del accionar de las FOE representa el futuro de las operaciones militares encontrando las mejores soluciones multidimensionales para enfrentar los problemas multidimensionales de seguridad que vienen afectando a la región de Latinoamérica. Las misiones que desarrollan las FOE para enfrentar las amenazas son las operaciones de asistencia militar a fin de fortalecer las capacidades de las fuerzas del país anfitrión, como las ejecutadas por Estados Unidos en Colombia y Perú y Centro América, operaciones

contraterroristas, operaciones de contra narcotráfico, operaciones de apoyo humanitario y ejercicios militares para fortalecer los lazos de cooperación como el PANAMAX. (Lauriani, 2017, pág. 28)

De acuerdo al artículo de Lauriani, se puede evidenciar que debido a las características de las Fuerzas de Operaciones Especiales, estas unidades pueden participar en todo tipo de operaciones, constituyendo un elemento flexible que puede variar su organización y adecuarse a situaciones cambiantes para enfrentar a las nuevas amenazas; con relación a nuestro estudio se puede relacionar el empleo de los francotiradores como elementos de Fuerzas Especiales y su capacidad para realizar operaciones de Reconocimiento Especial y como parte de las patrullas de Fuerzas Especiales como parte de una fuerza de Acción Directa.

Figura 4.

Fuerzas de Operaciones Especiales en Acciones Militares en apoyo a la GRD.



Nota. Fuerzas de Operaciones Especiales de Chile en misión de Apoyo Humanitario tras un terremoto en el norte del país el año 2005. Fuente: Military Review

Rodríguez y Jordán (2015), en su artículo titulado “La importancia creciente de las Fuerzas de Operaciones especiales en Estados Unidos y su influencia en el resto de países de la OTAN” publicado en la Revista UNISCI, estudia la importancia paulatina de las unidades de Operaciones Especiales en el Ejército de Estados Unidos, a consecuencia de factores relacionados con la naturaleza de las nuevas amenazas y con condicionantes de carácter social, político y económico, constituyendo el factor más preponderante el proceso de innovación militar el cual se ve reflejado en el incremento de recursos humanos y materiales y en los cambios de carácter doctrinal y orgánico. En este artículo se realiza un análisis referente al incremento del empleo de las unidades de Fuerzas Especiales en las operaciones de la OTAN, en donde el número de efectivos fue incrementando paulatinamente debido al tipo de guerra que se estaba realizando y a los buenos resultados de estas unidades, de

acuerdo a Rodríguez y Jordán (2015): “Como consecuencia, el número de operadores desplegados permanentemente alcanzó unas cifras elevadas para tratarse de un personal altamente especializado y por tanto, un recurso limitado que se tardaba mucho tiempo en generar y en tener preparado para el combate” (pág. 113). En este sentido en el año 2012, se puede tomar como referencia que el entonces jefe del US SOCOM, Almirante William McRaven, consideraba el empleo de 66.000 efectivos de los cuales 44.000 eran potencialmente desplegados, y de ellos unos 33.000 pertenecían a unidades tácticas; de esta manera se puede evidenciar la alta demanda de las unidades de Fuerzas Especiales en el conflicto más importante de la década, en donde este tipo de unidades por sus características tuvieron la capacidad de adaptarse al tipo de operaciones que se planificaron en Afganistán. Esta tendencia trajo como consecuencia que el resto de los países de la OTAN tengan un mayor empleo de este tipo de unidades particularmente por dos factores, la adaptación a un entorno estratégico caracterizado por conflictos asimétricos e híbridos y por la necesidad de operar conjuntamente con las fuerzas de operaciones especiales norteamericanas en el marco de la OTAN. Finalmente, los autores llegaron a la siguiente conclusión:

En la actualidad la naturaleza de las amenazas, como los condicionantes de carácter social, político y económico tienden a potenciar el protagonismo de las unidades de Fuerzas Especiales en las Fuerzas Armadas de los países OTAN. Unas fuerzas que tradicionalmente han ocupado un rol secundario y en apoyo del grueso de las fuerzas convencionales, pero que desde hace algo más de una década han visto elevado su perfil, también en términos de recursos humanos y materiales. (Rodríguez y Jordan, 2015, pág. 123)

Figura 5.

Comparación de volumen entre Fuerzas Terrestres y Fuerzas Especiales.

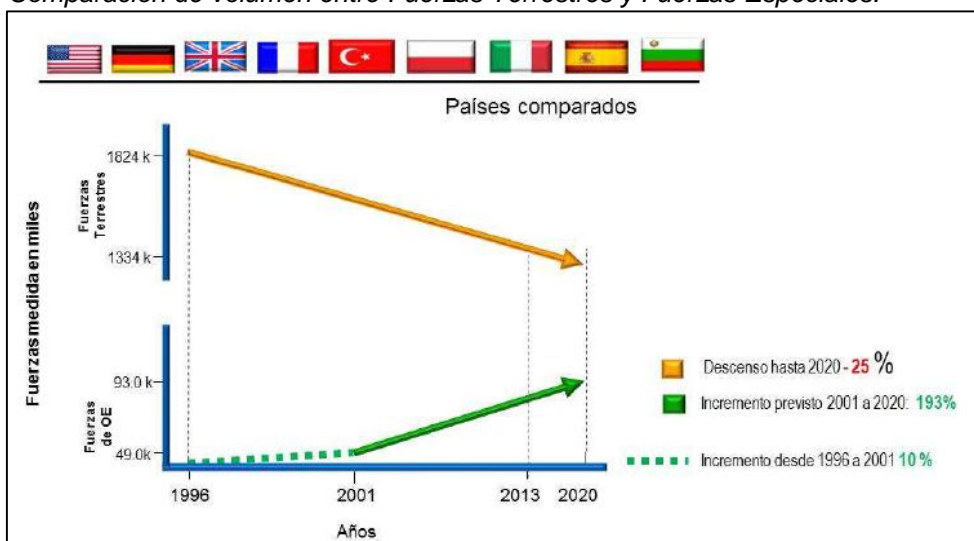

Nota. Se evidencia un incremento notable del empleo de las unidades de Fuerzas Especiales. Fuente: (Rodríguez y Jordan, 2015)

En el artículo realizado por Rodríguez y Jordán, se pone en evidencia que a consecuencia de las nuevas amenazas y los nuevos tipos de conflictos de la actualidad, la demanda de las unidades de Fuerzas Especiales es alta en el Ejército de Estados Unidos y en los países de la OTAN; en consecuencia, es necesario que los Ejércitos incrementen los efectivos de este tipo de unidades con la finalidad de estar acorde a los nuevos requerimientos de los nuevos conflictos; otro factor importante el artículo anteriormente citado es el bajo coste económico de este tipo de organizaciones, las cuales pueden cumplir tareas con un reducido presupuesto si se le compara con otro tipo de medios a emplear para la misma tarea.

Ruiz (2014), en su artículo titulado “El francotirador como valor estratégico y de Seguridad en alza” realiza un análisis sobre la importancia de los francotiradores en los conflictos actuales, debido a que el francotirador constituye una pieza indispensable de las Fuerza Armadas Modernas y de las unidades policiales de élite, en su versión civil; Ruiz considera que los progresos técnicos y las nuevas necesidades ponen en evidencia el valor estratégico y de seguridad del empleo de las unidades de Francotiradores; con relacion a al empleo y formas de trabajo de estas unidades, considera como forma principal de empleo la conformación de un binomio -un sistema de trabajo con un compañero con el que alterna las funciones de tirador y observador- o incluso con el apoyo directo de otro binomio que pueden proporcionar a ambos elementos cobertura de seguridad, en la actualidad se debe de considerar que el francotirador puede actuar integrado a varias unidades proporcionando la cobertura que estas u otras necesiten en cada momento. Otro aspecto importante del empleo de los francotiradores, constituye el factor psicológico que ocasionan estas unidades, considerando que entre combatientes se acepta mejor la perdida de una vida humana si es debido a la superioridad tecnológica del enemigo que si lo es debido a la superioridad en la lucha de un hombre contra un hombre; con relacion a la lucha entre dos francotiradores enemigos, se puede afirmar que esta es aceptada por ambas partes como una lucha de hombre contra hombre, a diferencia de lo que ocurre si un hombre utiliza un rifle de francotirador y otro maneja un dron para abatirle, finalmente se pueden considerar como otros factores que influyen en este tipo de operaciones los siguientes:

El coste económico menor y los daños colaterales ínfimos, la reducción o contención de gastos propios en épocas de crisis económica generalizada, el mantener el valor estratégico que supone ganarse los corazones y las mentes de la población local que no se ve castigada por una operación no selectiva, el desgaste psicológico del enemigo sometido a un constante hostigamiento frente al que la mayoría de las veces este no puede hacer nada. (Ruiz, 2014, pág. 3)

En esta investigación se considera el empleo de los francotiradores como integrantes de un Binomio de Combates, este aspecto se relaciona con nuestra investigación, debido a que en la actualidad los Francotiradores vienen siendo empleados dentro de las organizaciones de Fuerzas Especiales, lo cual reduce sus capacidades; debemos de considerar el empleo de estas unidades como binomios de combate, considerando que el personal calificado como francotirador ha sido entrenado para estar realizando operaciones de neutralización de Blancos de Alto Valor (BAV) en la retaguardia de las fuerzas enemigas.

2.2 Bases Teóricas

2.1.1. *El Arte de la Guerra de Sun Tzu*

El Arte de la Guerra de Sun Tzu es una obra literaria de dos mil quinientos años de antigüedad, constituyendo uno de los más importantes textos clásicos y que a pesar del tiempo que ha transcurrido, ninguno de sus consejos ha quedado desfasado y no sea útil; esta obra no es un libro de práctica militar, sino un tratado que guía la estrategia de utilizar con sapiencia el conocimiento de la naturaleza humana en los períodos de confrontación; en este contexto algunos capítulos de este libro nos servirán para el desarrollo de nuestra investigación.

El Capítulo VII del Arte de la Guerra, en donde se mencionan aspectos relacionados al enfrentamiento Directo e Indirecto, Sun Tzu manifiesta lo siguiente:

Una fuerza militar se establece mediante la estrategia en el sentido de que distraes al enemigo para que no pueda conocer cuál es tu situación real y no pueda imponer su supremacía. Se moviliza mediante la esperanza de recompensa, en el sentido de que entra en acción cuando ve la posibilidad de obtener una ventaja. Dividir y volver a hacer combinaciones de tropas se hace para confundir al adversario y observar cómo reacciona frente a ti; de esta manera puedes adaptarte para obtener la victoria. (Sun Tzu, 2003, pág. 18)

En concordancia con el párrafo del capítulo VII, las unidades de Fuerzas Especiales tienen las capacidades necesarias para adaptarse al tipo de combate que exigen los conflictos modernos, teniendo los medios necesarios para distraer al enemigo; de acuerdo a (Rodríguez y Jordan, 2015): "Las fuerzas de operaciones especiales han simplificado su cadena de toma de decisiones, han adoptado una organización plana y se han integrado con las agencias de inteligencia, todo ello, les ha permitido acomodarse a la velocidad de la guerra" (pág. 110). En este contexto los francotiradores pueden ser empleados de acuerdo a su empleo por binomios para ocasionar el efecto deseado.

Con relación al empleo de las fuerzas durante el enfrentamiento Directo e Indirecto, Sun Tzu manifiesta lo siguiente:

Enfrentarse contra un adversario frente a frente para obtener ventajas es lo más complejo del mundo; por lo que deberemos emplear elementos especiales con el fin de despistar al adversario llevándolo a una errada búsqueda, creándole la idea de que el conjunto total de tus fuerzas está a una distancia considerablemente lejana. (Sun Tzu, 2003, pág. 34)

Bajo los lineamientos anteriormente citados por Sun tzu, se puede afirmar que el empleo de las unidades de francotiradores es necesario para diversos tipos de operaciones, particularmente en las operaciones en terreno selvático, en donde los francotiradores pueden simular que nuestras fuerzas poseen un mayor número de efectivos, ocasionando confusión en las fuerzas enemigas, este sería una de los empleos más adecuados de las unidades de francotiradores; en este contexto se puede considerar el concepto del Manual Tiradores de Elite (1999) del Ejército de Tierra Español sobre el tirador de precisión, un simil al Francotirador: "Tirador de precisión es todo fusilero especialmente adiestrado y equipado, que generalmente combate al acecho y aislado, para hacer fuego selectivo y preciso de largo alcance sobre el adversario. (págs. 1-1)

En el capítulo VII del arte de la Guerra, Sun Tzu explica lo beneficioso que resulta el efecto sorpresa durante la guerra, manifestando lo siguiente: "Cuando se es capaz de atacar, ha de aparentar incapacidad; se debe atacar al enemigo cuando no está preparado, y aparecer cuando no nos esperan" (pág. 4). De acuerdo a este aspecto mencionado por Sun Tzu se puede afirmar que la Sorpresa constituye uno de los principios básicos de las Operaciones Especiales y que puede proporcionar una ventaja táctica durante las operaciones, los francotiradores tienen la posibilidad de proporcionar el efecto sorpresa durante las operaciones, siempre y cuando sean empleados de acuerdo a su misionamiento.

Con relación al principio de seguridad durante las operaciones militares, Sun Tzu manifiesta lo siguiente:

Si tienes fuerzas que están reducidas, mantente constantemente en vigilancia y eleva medidas de seguridad, pues un fallo más insignificante te podrá costar las consecuencias más elevadas. Siempre intenta de mantenerte cubierto y rehúsa al máximo un enfrentamiento directo contra tu adversario; la prudencia y la firmeza de un grupo reducido de personas podrán lograr hostigar incluso dominar ejércitos de efectivos y medios considerables.(Sun Tzu, 1997)

Bajo estos lineamientos se puede sustentar el empleo de francotiradores como elemento de cobertura para las unidades de Fuerzas Especiales en la mayoría de las operaciones, particularmente durante las operaciones realizadas en terreno selvático y en

combate urbano, citando como ejemplo a Owen y Maurer en un relato de libro “Un Día Difícil”:

Estaba a campo abierto, sin cobertura. No podía quedarme inmóvil. Tenía que llegar hasta la bala de paja. Yo no era el mejor con el brazo, así que sabía que no podría despejar la paja lanzando desde aquella distancia. Tenía que seguir acercándome. Una fracción de segundo más tarde, varias balas de nuestros francotiradores impactaron en el pecho del combatiente y lo enviaron hacia atrás, dando tumbos como una muñeca de trapo. (Mark Owen & Kevin Maurer, 2012, pág. 75)

En el párrafo anteriormente citado se evidencia la importancia del empleo de los francotiradores como elemento de seguridad para las Operaciones Especiales durante la ejecución de operaciones especiales en Afganistán; los francotiradores tienen la capacidad de cumplir desde posiciones en tierra como también desde plataformas móviles de acuerdo a la situación que se presente, de acuerdo al (ME 15-32 Empleo del Francotirador sobre plataformas móviles, 2018): “La tarea principal del francotirador de plataforma es la de neutralizar objetivos militares desde una plataforma en movimiento reduciendo en forma eficaz los riesgos que estos pudieran ocasionar a los demás miembros de la fuerza en tierra, agua o aire (pág. 14).

Figura 6.
Francotirador como elemento de seguridad.



Nota. Los francotiradores del Ejército de EEUU proporcionan seguridad en un puesto de observación en Afganistán. Fuente: Alamy (2008).

Figura 7.
Francotirador realizando tiro desde una plataforma en movimiento.



Nota. Francotirador del 4º Regimiento de la Infantería de Marina en un helicóptero MH-60 Seahawk. Fuente: Alamy (2016).

2.3 Categorías, Subcategorías apriorísticas

En la investigación que se realizará se emplearán como categorías apriorísticas los conceptos de “Empleo de Francotiradores” y “Operaciones Especiales”.

Tabla 1

Definición de categorías y subcategorías apriorísticas

CATEGORÍAS	SUBCATEGORÍAS
Empleo de Francotiradores	Empleo de francotiradores en operaciones ofensivas y defensivas
	Empleo de francotiradores en operaciones de Francotirador.
	Empleo de francotiradores en misiones de Reconocimiento Especial
	Empleo de francotiradores en combate urbano.
	Empleo del francotirador sobre plataformas móviles
Operaciones Especiales	Entendimiento del ambiente operacional
	Atacar discriminadamente a la amenaza
	Reconocer las implicancias políticas
	Anticipar y controlar los efectos psicológicos

2.3.1 Empleo de Francotiradores

Corresponde al empleo de un combatiente seleccionado, instruido y entrenado como un tirador de alta precisión, entrenado en técnicas y tácticas que lo capacitan para actuar en cualquier tipo de terreno, que normalmente combate aislado y al acecho, asimismo realiza recolección de información, además cumple funciones de seguridad en vanguardia, retaguardia y flanguardia a fin de evitar la sorpresa; de acuerdo al (ME 15-11 Técnica y Tactica del Francotirador, 2017) se puede definir al Francotirador de la siguiente manera: “Un francotirador es un combatiente seleccionado, instruido y entrenado como tirador de alta precisión, que generalmente combate al acecho y aislado, para hacer fuego selectivo y de largo alcance sobre objetivos militares” (págs. 2-1). Este combatiente debe reunir una serie de características, las cuales combinadas con el entrenamiento proporcionan al francotirador las capacidades necesarias para desarrollar las tareas asignadas; el soldado francotirador durante su entrenamiento desarrolla capacidades y habilidades que lo ubican como un elemento de esencial importancia en las operaciones de las unidades de Fuerzas Especiales, debido a que su presencia en el Área de Operaciones rompe toda estructura situacional, a consecuencia de su eficiencia, la cual está más relacionada con el impacto psicológico, el retraso de las operaciones del enemigo y no con el número de muertes que provoque su accionar.

En nuestra investigación emplearemos como subcategorías las formas de empleo que se les puede asignar a este tipo de unidades, lo cual facilitara el proceso metodológico con la finalidad de determinar cuál sería el empleo más adecuado para este tipo de unidades.

2.3.1.1 Empleo de francotiradores en operaciones ofensivas y defensivas.

El empleo de los francotiradores en este tipo de operaciones es flexible debido a que el francotirador cumplirá las mismas tareas tanto en operaciones ofensivas como en defensiva, citando al (Manual de Instrucción: Tiradores de Elite, 1999): “La distribución de los cometidos de los tiradores de precisión en acciones ofensivas o defensivas no es rígida, pues en ambos casos pueden desarrollar su acción en zonas hostiles o hacer prohibitivo un itinerario” (Manual de Instrucción: Tiradores de Elite, 1999, págs. 5-1); sin embargo existen algunas consideraciones para un mejor empleo de los francotiradores, explotando sus capacidades de acuerdo al tipo de operación. Con relación a este aspecto el

Los francotiradores, no siempre tiene sentido encasillarlos en situaciones tácticas de ataque o defensa ya que estos combatientes pueden hacerle prohibitivo al enemigo la utilización de un itinerario tanto en ambientes ofensivos como defensivos, desarrollando su acción en ambos casos en contextos hostiles. Por lo tanto, la distribución realizada

en este manual entre operaciones ofensivas y defensivas de ningún modo es rígida. (Manual de Instrucción: Tiradores de Elite, 1999, págs. 8-12)

En la ofensiva los Francotiradores pueden ser empleados para realizar acciones contra francotiradores que se encuentren atacando a nuestras fuerzas, realizando reconocimientos por el fuego como medio de obtención de información; en ataques a posiciones fuertemente organizadas, los Francotiradores pueden batir objetivos reducidos con la finalidad de neutralizar las aberturas de abrigos y cubiertas desde donde el enemigo nos observa y ataca.

En la defensiva, los francotiradores pueden emplear mejor sus capacidades ocupando posiciones en la Zona de Seguridad; si lo que se trata es evitar que el enemigo obtenga información sobre nuestras fuerzas, los francotiradores pueden hacer desistir de su avance a las patrullas de contacto de las fuerzas enemigas. En las operaciones retrogradadas estas unidades pueden ocupar sus posiciones y realizar operaciones incluidas dentro de los destacamentos retardadores, realizando hostigamiento sobre la dirección de ataque del enemigo.

2.3.1.2 Empleo de francotiradores en operaciones de Francotirador.

En este tipo de operaciones el empleo de los francotiradores se enfoca en tres amenazas: Los francotiradores de combate, los francotiradores urbanos y los tiradores de precisión furtivos como parte de organizaciones terroristas; en este contexto los francotiradores pueden realizar sus operaciones trabajando individualmente, con la finalidad de no ser detectados por el enemigo, por tal motivo deben de tener la capacidad de realizar las tareas que realiza el observador. En este tipo de operaciones la mayor amenaza constituye el combate contra los francotiradores de combate, de acuerdo al ME 15-11 Técnica y Táctica del Francotirador:

Los francotiradores de combate son la amenaza más peligrosa a enfrentar. Son aquellos combatientes rigurosamente seleccionados y entrenados para realizar operaciones de francotirador y contra francotirador en los diferentes escenarios de la guerra, normalmente están dotados del equipo y material adecuado para cumplir su misión. (ME 15-11 Técnica y Táctica del Francotirador, 2017, pág. 33)

La clave para neutralizar la amenaza de un francotirador enemigo es conocer su localización, la cual no se conseguirá hasta que este no haya realizado algún disparo; la habilidad del francotirador consistirá a menudo en provocar la actuación del enemigo proponiéndole objetivos remunerativos que permitan que delate su posición.

2.3.1.3 Empleo de francotiradores en misiones de Reconocimiento Especial.

El Reconocimiento Especial constituye una capacidad inherente a las unidades de Fuerzas Especiales, que puede ser desarrollada por la mayoría de unidades orgánicas de un

Batallón de Fuerzas Especiales, para esta tarea es indispensable disponer del entrenamiento y del equipamiento necesario con la finalidad de obtener la mayor cantidad de datos posibles de acuerdo al misionamiento encomendado; podemos definir el Reconocimiento Especial de la siguiente manera, de acuerdo al Manual de Fuerzas Especiales del Ejército de Colombia:

Las FF.EE. pueden conducir RE&S para obtener información sobre un objetivo determinado o para obtener o confirmar características meteorológicas, hidrográficas o geográficas de un área en particular, dentro del reconocimiento especial se incluye la observación sobre un objetivo, la valoración de los resultados de un ataque sobre ese objetivo y la obtención de información para ataques subsiguientes, así como la obtención de observación de información sobre las actividades que el enemigo está realizando para recuperar un objetivo destruido. (Manual de Bolsillo de Fuerzas Especiales del Ejército de Colombia, 2007, pág. 57)

Los francotiradores realizan esta tarea con la finalidad de obtener información relevante para el Comando y posibilitar el accionar de las unidades de Acción Directa para la neutralización de un Blanco de Alto Valor o en la consolidación de un objetivo, de acuerdo al ME 15-11 Técnica y Táctica de Francotiradores, el Reconocimiento Especial: “Es el estudio de una actividad particular en un área específica. Es conducido para suministrar información del enemigo, en tiempo real y/o cercano al real, variaciones climáticas, terreno, economía, población y la localización de objetivos militares de alto valor” (ME 15-11 Técnica y Táctica del Francotirador, 2017, pág. 142). La finalidad de este tipo de tareas es la obtención de información específica, correctamente definida, dentro de un tiempo limitado de significado estratégico u operacional. Los equipos de reconocimiento pueden cumplir las siguientes misiones:

- a) Adquisición del blanco: Es el develamiento, identificación, y la ubicación de blancos claves (Blancos de alto valor, blancos de alto valor estratégico y blancos de interés estratégico) por su influencia dentro de la concepción estratégica nacional.
- b) Evaluación del daño: Los equipos de Reconocimiento Especial pueden conducir la evaluación táctica de daños ocasionados en el campo batalla.
- c) Informe de tiempo y terreno: Los equipos de Reconocimiento Especial pueden proveer datos del terreno y condiciones meteorológicas del Área de Operaciones alrededor de los blancos de Alto Valor.
- d) Actividades colaterales: Son actividades en las cuales los equipos de reconocimiento especial realizan tareas apoyo a la población, búsqueda y rescate y también pueden desempeñarse como guías.

Figura 8.

Francotirador realizando misiones de Reconocimiento Especial.



Nota. Navy Seal Francotirador con el rifle en la acción. *Fuente:* 123RF (2016).

2.3.1.4 Empleo de francotiradores en combate urbano.

Cuando los equipos de francotiradores son empleados en Combate urbano cumplen dos tareas básicas: en ambientes urbanos abiertos y en ambientes de combate cerrado; estas consideraciones dependen de la capacidad de trabajo de las distancias de los francotiradores (hasta los 700 mts), la cual debe de asegurar las posiciones de combate de las unidades convencionales que se encuentran realizando operaciones en una ciudad o terreno urbano, en este tipo de operaciones los equipos de francotiradores deben de tener la capacidad de realizar acciones de dominación de inmuebles con la finalidad de alcanzar una buena posición de tiro y proporcionar una adecuada protección a las fuerzas en tierra, de acuerdo al Manual de Tiradores de Elite (1999):

Tener en cuenta las influencias del medio ambiente sobre las trayectorias de los proyectiles, especialmente en lo que a pendiente y acción del viento se refiere, este último tiende a ser más suave en los niveles superiores, resultando más impetuoso e irregular a la altura del asfalto y en los cruces de las avenidas. (Manual de Instrucción: Tiradores de Elite, 1999, págs. 8-2)

Un aspecto importante en este tipo de operaciones son el empleo de nuevas tecnologías lo cual ha ocasionado que el concepto de acción contra los francotiradores haya evolucionado, debido a que en la actualidad se debe de enfrentar a múltiples amenazas como el fuego de artillería y elementos de búsqueda enemigos (particularmente drones); en consecuencia, los equipos de francotiradores deben de prever un número posible de rutas de evacuación. El empleo de drones en la actualidad constituye un factor disruptivo que constituye una amenaza para los Francotiradores, debido a que es muy difícil esconderse de estos modernos aparatos, por lo cual los equipos de francotiradores deberán de disponer de planes de contingencia en caso el enemigo disponga de esta capacidad.

Figura 9.

Soldados del ejército de Estados Unidos se mueven a lo largo de una pared en Fallujah, Irak, durante la operación Al Fajr.



Nota. Los equipos de francotiradores deben desempeñarse como cobertura de las fuerzas en tierra en combate urbano. *Fuente:* Alamy (2016).

2.3.1.5 Empleo del francotirador sobre plataformas móviles.

Los equipos de francotiradores pueden emplear diversos tipos de plataformas (terrestre, marítima o aérea) con la finalidad de cumplir la tarea de neutralizar objetivos militares con la finalidad de reducir en forma eficaz los riesgos que estos elementos pudieran ocasionar a las unidades convencionales que se encuentran en tierra, agua o aire. La tarea adicional y/o complementaria de los equipos de plataformas móviles es la búsqueda y vigilancia de BAV.

Los equipos de francotiradores en este tipo de operaciones trabajan como un todo conformado por el binomio de francotiradores y la plataforma móvil, conformando un sistema de armas, podemos definir Sistema de Armas de acuerdo al ME 15-32 Empleo del Francotirador sobre plataformas móviles (2018):

Un sistema de armas de tiro de precisión sobre plataformas móviles es un conjunto coordinado de combatientes francotiradores, armas de fuego de precisión y vehículos terrestres, marítimos, lacustres o aéreos que ofrezcan plataformas factibles para la ejecución del tiro de precisión. Tres elementos fundamentales constituyen el sistema de armas de tiro de precisión sobre plataformas móviles: el francotirador, el fusil de precisión y el vehículo de transporte. (ME 15-32 Empleo del Francotirador sobre plataformas móviles, 2018, págs. 3-1)

Los equipos de francotiradores pueden realizar este tipo de operaciones conformando un "Sistema de armas de tiro de precisión" el cual está en condiciones de ejecutar las tareas asignadas desde los siguientes tipos de plataformas:

- a) Sistemas de armas de tiro de precisión sobre plataforma Terrestre móvil.
- b) Sistema de armas para tiro de precisión sobre plataformas marítimas y fluviales móviles.
- c) Sistema de armas para tiro de precisión sobre plataformas aéreas móviles.

Figura 10.

Sistemas de armas de tiro de precisión sobre plataforma Terrestre móvil.



Nota. Los equipos de francotiradores pueden realizar operaciones en diversos tipos de plataformas móviles. *Fuente:* (ME 15-32 Empleo del Francotirador sobre plataformas móviles, 2018)

2.3.2 Operaciones Especiales:

Son operaciones Militares constituyen un factor multiplicador de los efectos de combate de una fuerza, debido a que posibilitan incrementar el efecto ocasionado por las tareas que cumple una unidad militar; asimismo estas operaciones pueden ejecutarse con la finalidad de neutralizar blancos de mediano y alto valor, ocasionando un efecto devastador al enemigo, de acuerdo al (MF 3-5 Operaciones Especiales, 2019), se conceptualizan de la siguiente manera:

Son operaciones que requieren formas de empleo, técnicas, tácticas y procedimientos de operaciones especiales únicos, equipo, entrenamiento y adiestramiento especializado; a menudo se realizan en ambientes hostiles, negados o políticamente sensibles y están caracterizados por uno o más de las siguientes consideraciones: en tiempo sensible, clandestinidad, poca visibilidad, realizadas con los actores multiplicadores del poder se requiere experiencia y elevado nivel de riesgo. (MF 3-5 Operaciones Especiales, 2019, pág. 15)

Para que se pueda realizar un adecuado empleo de las unidades de Fuerzas Especiales es indispensable tener el conocimiento y la comprensión de los fundamentos de las operaciones terrestres unificadas, que constituyen una base para entender y aplicar los fundamentos de las Operaciones Especiales; en nuestra investigación se consideraran como subcategorías los siguientes Fundamentos de las Operaciones Especiales:

2.3.2.1. Entendimiento del ambiente operacional

Las operaciones especiales no pueden configurar el ambiente operacional sin haber obtenido un entendimiento claro del problema, la influencia civil, y las capacidades amigas y enemigas. Las fuerzas de Operaciones Especiales deben ser capaces de entender las relaciones entre las variables política, económica, militar, social, de información,

infraestructura, ambiente físico, y tiempo dentro del ambiente operacional y de las relaciones entre las variables de la misión o variables tácticas (misión, enemigo, terreno y condiciones meteorológicas, propias tropas, tiempo y consideraciones civiles).

2.3.2.2. Atacar discriminadamente a la amenaza

Las operaciones realizadas por unidades de Fuerzas Especiales normalmente tienen repercusiones políticas sensibles; por lo tanto, los comandantes deben de elegir con un buen juicio cuándo, dónde y cómo utilizar las Fuerzas de Operaciones Especiales del Ejército. En este sentido las operaciones de Guerra Especial constituyen un factor preponderante en el Campo de Batalla, las unidades que realizan Guerra Especial son “Unidades capaces de realizar operaciones de larga duración en áreas negadas para completar los paquetes de inteligencia, construyendo a través del apoyo de pobladores lugareños aplicando el método indirecto del enfoque de Operaciones Especiales en un ambiente hostil” (pág. 28).

2.3.2.3. Reconocer las implicancias políticas

Considerando que las unidades de Operaciones Especiales pueden ser empleadas a nivel Estratégico y Operacional, se debe de considerar que las unidades de francotiradores pueden tener como misionamiento la neutralización de un Centro de Gravedad Moral, como podría ser el líder de una organización terrorista; por lo cual para el empleo de estas unidades debemos considerar como fundamento el siguiente concepto:

Las Operaciones Especiales son realizadas para alcanzar objetivos políticos críticos. Las Fuerzas Especiales del Ejército entienden que sus resultados pueden tener consecuencias en el más alto nivel, ya sea, realizando SO unilateralmente o con otros actores; por lo que, se debe considerar los efectos deseados y no deseados en la dimensión política. Las ARSOF deben anticiparse a los ambientes donde el factor militar no sea la única preocupación. El método indirecto o Guerra Especial necesita aprovechar el trabajo que realizan las instituciones civiles o el que se realizan las poblaciones locales. (MF 3-5 Operaciones Especiales, 2019, pág. 21)

2.3.2.4. Anticipar y controlar los efectos psicológicos

Las Operaciones Especiales ocasionan en el enemigo efectos psicológicos significativos, los cuales se pueden ver aumentados a consecuencia del empleo de medios electrónicos que en la actualidad son cada vez más avanzados y también debido a la creciente influencia de los medios de comunicación social, los cuales ocasionan un efecto psicológico mayor durante la ejecución de las operaciones militares. Algunas acciones pueden llevarse a cabo para producir un cambio de comportamiento o respuesta del blanco

auditorio seleccionado, en este sentido el empleo de Francotiradores influye enormemente como factor psicológico en las unidades enemigas, constituyendo un arma moral que puede ocasionar que el enemigo paulatinamente pierda la voluntad de lucha.

2.4 Definición de términos

- a. **Acción Directa:** Ataques y acciones ofensivas de corta duración y de pequeña escala, realizadas como una Operación Especial en ambientes hostiles, negados o sensibles políticamente y que emplean capacidades militares especializadas para tomar, neutralizar, capturar, explotar, recuperar o dañar los objetivos designados. (MF 3-5 Operaciones Especiales, 2019, pág. 10)

- b. **Amenazas:** Son actividades y acciones percibidas como una situación latente en la que un actor con intención y capacidad puede afectar la seguridad nacional. Puede definirse como la situación o actitud generada a través de capacidades y acciones de adversarios o enemigos evidenciados o potenciales que afectan el logro de los intereses u objetivos de la seguridad nacional. (MD 3-0 Concepcion de las operaciones y acciones militares, 2019, pág. 9)

- c. **Capacidades Militares:** Son las aptitudes que las Fuerzas armadas poseen y deben desarrollar para ejecutar una acción o conjunto de acciones, con una determinada finalidad u objetivo por alcanzar. Estas capacidades están conformadas por las capacidades fundamentales de cada elemento que integra las Fuerzas Armadas, las que combinadas apropiadamente de acuerdo a la situación permiten que el comandante conjunto pueda lograr el éxito en el cumplimiento de la misión. (Doctrina de Operaciones Conjuntas, 2010, págs. I-2)

- d. **Combate:** Es el enfrentamiento que se realiza entre fuerzas pequeñas; es normalmente de corta duración, incluye una variedad de acciones y enfrentamientos entre fuerzas oponentes en el aire, en el mar, bajo el mar y en tierra. (ME 1-13 Operaciones, 2015).

- e. **Compensador de caída del proyectil:** Es la torreta montada sobre la mira de un fusil de francotirador con la que puede ajustar la elevación sin tener que poner de nuevo a cero el rifle. De esta forma podrá disparar más rápidamente a varias distancias y apuntar justo con el centro de la retícula, en vez de tener que ajustar la elevación sobre la imagen que ve en la misma. (ME 15-11 Técnica y Tactica del Francotirador, 2017, pág. 12)

- f. Doctrina: Conjunto de principios, conceptos y sus consecuentes teorías de relativa permanencia en el tiempo que son aplicados en el ámbito militar, generando políticas, estrategias, métodos y procedimientos que en su conjunto norman y orientan el diseño y empleo de la fuerza para la ejecución de operaciones y acciones militares conjuntas. (Guía Metodologica para el Planeamiento del Diseño de la Fuerza, 2017, pág. 35)
- g. Fusil de Alta Precisión: Es un fusil especial de características únicas que le permiten ser una herramienta de precisión además de ser un arma contundente y decisiva en combate, si se requiere su efectividad desde plataformas de tiro móviles. En comparación con otras armas, se distingue por su elevado nivel de precisión gracias a sus mecanismos internos diseñados para ser capaces de realizar disparos certeros a objetivos a gran distancia. (ME 15-32 Empleo del Francotirador sobre plataformas móviles, 2018, pág. 39)
- h. Guerra Especial: Ejecución de actividades que involucran una combinación de acciones letales y no letales tomadas por una fuerza especialmente adiestrada y educada con conocimiento de las culturas y lenguas nacionales y extranjeras, especializada en tácticas de unidad pequeña, y con la capacidad para desarrollar y combatir en un ambiente permisible, incierto u hostil. (MF 3-5 Operaciones Especiales, 2019, pág. 11)
- i. Guerra no Convencional: Es un amplio espectro de operaciones militares y paramilitares, generalmente de larga duración, predominantemente conducidas con fuerzas propias del lugar, las cuales son organizadas, adiestradas, equipadas, apoyadas y dirigidas en diferentes niveles por organizaciones o fuerzas externas. (ME 1-13 Operaciones, 2015)
- j. Nuevos Escenarios de Guerra: Están comprendidas aquellas áreas de operaciones en las que el enemigo (las nuevas amenazas) que usualmente es asimétrico prepara su Zona de Acción en base a un detallado y profundo conocimiento del enemigo (su forma de combatir, el empleo de su material, etc.), buscando infligirle el mayor daño posible con el menor costo material posible, a través de una preparación exhaustiva del terreno, así como de sus combatientes. (ME 1-13 Operaciones, 2015, pág. 26).
- k. Plataforma de Tiro Móvil: Una plataforma de tiro móvil es una superficie móvil adecuada para adoptar posiciones cómodas del tirador que permitan realizar tiros de precisión a distancias considerables, es decir, viene a ser una ubicación para el disparo (UPD) móvil. Son aspectos trascendentales en su planeamiento y ejecución: la velocidad de la superficie móvil, la distancia de esta al objetivo y el ángulo de inclinación/elevación del arma al objetivo. (ME 15-32 Empleo del Francotirador sobre plataformas móviles, 2018, pág. 12)

- l. Rango Operativo del Ejército (ROE): Conjunto de acciones enmarcadas dentro de las operaciones de Combate y otras Operaciones Militares se encuentran de acuerdo a su nivel de violencia las Ofensivas, Defensivas, de Estabilidad y de Apoyo, que realiza el Ejército o las Fuerzas del Ejército en forma Conjunta con las otras FFAA o en forma independiente; en tiempo de guerra, de crisis o de paz; en el Teatro de Guerra (GC), en el ámbito de Seguridad (GNC) y en el territorio Nacional o en el contexto internacional (Operaciones de Estabilidad, Operaciones de Apoyo-Socorro Humanitario). (ME 1-13 Operaciones, 2015, págs. 18-22).
- m. Ruta balística: Es el punto más alto del alcance de la bala en la manera de pegar al blanco. Este punto debe conocerse para comprometer un blanco que requiere de obstáculos hacia arriba o debajo del tiro, como puentes o un árbol. En la atención a la trayectoria del tiro el francotirador puede pegar en el obstáculo en lugar del blanco. (ME 15-11 Técnica y Tactica del Francotirador, 2017, págs. 1-3)

2.5 Hipótesis

En una investigación, la hipótesis permite direccionar correctamente nuestro estudio permitiendo explicaciones tentativas del fenómeno investigado, podemos definir las hipótesis de la siguiente manera, de acuerdo a (Hernandez-Mendoza, 2018) es: “Las hipótesis son explicaciones tentativas del fenómeno o problema investigado, formuladas como proposiciones, constituyen las guías de un estudio, indicando lo que tratamos de probar respondiendo parte del planteamiento del problema y determinando el curso de la indagación” (pág. 124)

Con relación a la investigación que se realizará, la Hipótesis es la siguiente:

La 1ª Brigada de Fuerzas especiales limita en su organización la creación de una Compañía de Francotiradores para el apoyo a las Operaciones Especiales, Lima, 2021.

CAPITULO III: METODOLOGÍA DE LA INVESTIGACIÓN

3.1 Enfoque de investigación:

En esta etapa de la investigación se debe de elegir el tipo de enfoque que se empleará, para lo cual debemos de considerar las particularidades del estudio que se va a realizar y el ambiente en que se desarrolla nuestro objeto de estudio, consideraciones que coinciden con las características del Enfoque Cualitativo; citando a (Hernandez-Sampieri, 2016): “La ruta cualitativa se enfoca en comprender los fenómenos, explorándolos desde la perspectiva de los participantes en su ambiente natural y en relación con el contexto” (pág. 390). En la investigación que se realizará emplearemos un enfoque cualitativo, debido a que este tipo de investigación no buscará la generalización de resultados, asimismo no se utilizará la estadística, solo se realizará el estudio de la realidad problemática en su ambiente natural.

3.2 Tipo de investigación

El tipo de investigación debe adecuarse ambiente y al ambiente en el cual se desarrolla el objeto de estudio, bajo esta premisa en la investigación que se realizará, se empleará el tipo de investigación Teórico-Empírico. Con relación a este tipo de investigación (Vargas, 2011) manifiesta lo siguiente:

Empleamos el tipo de investigación teórico-empírico cuando en un estudio el objetivo, la pregunta y el ámbito donde se desarrollará el problema está plenamente definido en el espacio y tiempo, buscándose resultados concretos sin llegar a construir algún tipo de teoría. (Vargas, 2011, pág. 78).

De acuerdo a lo anteriormente citado, el estudio se realizará según el tipo de investigación teórico-empírico, porque realizará un análisis del empleo de los Francotiradores en los diversos tipos de operaciones que ha realizado la 1ª Brigada de Fuerzas Especiales, contrastándola con la doctrina vigente respecto al empleo de la Compañía de Francotiradores, a fin de proponer la creación de una Compañía de Francotiradores para su empleo en Operaciones Especiales de la Brigada de Fuerzas Especiales, sin llegar a concluir en alguna teoría.

3.3 Método de investigación

Para un mejor entendimiento del método de investigación, podemos citar a (Trujillo, 2019): “Los métodos de investigación científica se aplican de acuerdo a las concepciones, experiencia y las necesidades del investigador, quien determina, y en cierta manera establece que método, técnica o herramienta se deben utilizar para realizar un determinado estudio” (pág. 44). El método que se empleará en nuestra investigación es el Hermenéutico, la cual

permitirá analizar e interpretar el material textual producto del trabajo de campo, a fin de comprender e interpretar las necesidades para el empleo de francotiradores, así como las capacidades, posibilidades y limitaciones de una Compañía de Francotiradores, para su empleo en las operaciones que ejecute la Brigada de Fuerzas Especiales.

3.4 Objeto de estudio

Con relación a la determinación del Objeto de Estudio, Izcara (2014) manifiesta: “La elección de un objeto de estudio demasiado amplio impide alcanzar una profundidad de análisis. Por el contrario, un objeto de estudio más conciso, focalizado en un aspecto o situación particular, permite a un acercamiento más ubicuo” (pág. 34). Asimismo, para nuestra investigación es imprescindible encontrar correctamente el Objeto de estudio; con relación a lo antes mencionado Izcara (2014) sostiene:

En una investigación la definición adecuada y precisa de un objeto de estudio relevante y significativo constituye el cimiento de la misma. Si este cimiento es consistente el marco teórico, las hipótesis, los objetivos y el marco metodológico tendrán un anclaje sólido. (Izcara, 2014, pág. 35).

El objeto de estudio de nuestra investigación será: “El Empleo de los Francotiradores en Operaciones Especiales”.

3.5 Muestra de estudio

En el estudio que se realizara se empleará una muestra de expertos, que estará compuesta por 08 oficiales expertos en el empleo de las unidades de Francotiradores y que laboren en la 1ª Brigada de Fuerzas Especiales, y que hayan participado en Operaciones Especiales, como parte de las patrullas del Componente Fuerzas Especiales del CE-VRAEM así como haber participado en los Entrenamientos Conjunto del Componente Fuerzas Especiales del CE VRAEM, muestra orientada a expertos con un amplio conocimiento en relación al empleo de Francotiradores en Operaciones Especiales como parte de las patrullas que organice la 1ª Brigada de Fuerzas Especiales.

3.6 Técnicas e instrumentos de acopio de información

Con respecto a la elección de técnicas e instrumentos de recolección de datos, Izcara (2014) manifiesta lo siguiente:

La elección de una determinada técnica, procedimiento o instrumento de recogida de información debe aparecer determinada por el objeto de estudio, los objetivos específicos perseguidos, las circunstancias del escenario o de las personas a estudiar, y por las limitaciones prácticas que enfrenta el investigador. (Izcara, 2014, pág. 135)

Considerando lo anteriormente citado para el presente estudio se han considerado las siguientes técnicas de recolección de datos: Observación directa, Entrevista semiestructurada e Indagación Documental.

3.6.1 Técnicas

3.6.1.1. Observación Directa

La técnica de Observación Directa permite obtener información desde una perspectiva personal, con respecto a esta técnica (Vargas, 2011) manifiesta lo siguiente: “Son observaciones y registros realizados directamente en sitio por un investigador; sirven al propósito de ver y registrar detalladamente objetos, conductas, procedimientos, relaciones, etc. Con esta técnica se tiene una mirada curiosa que intenta captar y describir la realidad.” (pág. 47). Considerando que esta técnica nos permitirá obtener información relevante sobre el empleo de los Francotiradores en Operaciones Especiales, en algunos casos en el lugar donde se están desarrollando este tipo de operaciones y existe información real con respecto a nuestro Objeto de Estudio.

3.6.1.2. Entrevista semiestructurada

En nuestra investigación se empleará la Entrevista Semiestructurada, este tipo de entrevista permite al investigador una mayor flexibilidad con respecto a la conducción de la entrevista facilitando una mayor recolección de información conforme se puedan orientar las preguntas; Hernández-Sampieri (2016) menciona lo siguiente con respecto a la Entrevista Semiestructurada:

Las entrevistas semiestructuradas se basan en una guía de asuntos o preguntas y el entrevistador tiene la libertad de introducir preguntas adicionales para precisar conceptos u obtener mayor información. Las entrevistas abiertas se fundamentan en una guía general de contenido y el entrevistador posee toda la flexibilidad para manejarla. (Hernandez-Sampieri, 2016, pág. 449)

3.6.1.3. Indagación Documental

En nuestra investigación también se empleará la técnica de Indagación Documental, para analizar la información relevante con relación al Empleo de Francotiradores en Operaciones Especiales; esta técnica nos permitirá realizar el análisis de Informes de Inicio y Fin de Patrulla, Planes de Operaciones, Ordenes de Operaciones, Directivas y documentos de Lecciones Aprendidas sobre las operaciones en las que han participado francotiradores del Ejército, manuales, etc.

3.6.2 Instrumentos

3.6.2.1 Guía de Observación

Con relación al empleo de este instrumento de recolección de datos Hernández (2016), manifiesta lo siguiente: “Explorar y describir ambientes, comunidades, subculturas y los aspectos de la vida social; comprender procesos, vinculaciones entre personas y sus situaciones, experiencias o circunstancias; identificar problemas sociales y generar hipótesis para futuros estudios”. (pág. 445). La Guía de Observación estará enmarcada por las preguntas de investigación con la finalidad de obtener información relevante con respecto a nuestro Objeto de Estudio.

3.6.2.2 Guía de entrevista

La guía de entrevista permite una mayor recolección de información de acuerdo a las categorías y subcategorías, así como observables definidos apriorísticamente; en la presente investigación será realizada por el investigador personalmente a los oficiales expertos seleccionados que vienen participando del planeamiento y conducción de las Operaciones Especiales de la 1ª Brigada de Fuerzas Especiales. La Ficha de entrevista ha sido anexada al presente Proyecto de Tesis (Anexo 2).

3.6.2.3 Ficha de Investigación

Este instrumento permite organizar la información recabada en los diversos documentos que se analizará; asimismo se recurrirá al llenado de este instrumento de manera detallada de acuerdo a las unidades de análisis que se vayan obteniendo de los datos revisados; asimismo gracias a la flexibilidad de este instrumento se puede también recurrir como elemento de obtención de información a los diferentes manuales y reglamentos del Ejército del Perú, que contemplen conceptos sobre Operaciones Especiales y respecto al empleo de francotiradores.

3.7 Rigor científico

El rigor científico en la investigación cualitativa estará representado por el criterio de credibilidad, bajo este criterio la investigación podrá ser aceptada por la comunidad científica; para lograr este criterio es importante considerar ciertos procedimientos, siendo el más importante la triangulación de las técnicas de recolección de datos cualitativas, el cual nos permitirá contrastar los datos obtenidos en las entrevistas, la observación directa con la indagación documental. Al respecto Hernández y Mendoza (2018) expresa que “La credibilidad también llamada de máxima validez, y denota si el investigador ha logrado captar el completo significado y más profundo de las experiencias y percepciones de los participantes” (pág. 518)

3.8 Técnica de procesamiento y análisis de datos

Una investigación cualitativa reúne ciertas particularidades, que obligan a un análisis más exhaustivo y personalizado de la información reunida, con relación a lo anteriormente afirmado puede citar lo afirmado por Hernández (2016):

La investigación desde la ruta cualitativa se enfoca en comprender los fenómenos, explorándolos desde la perspectiva de los participantes en su ambiente natural y en relación con el contexto; asimismo tiene como propósito examinar la forma en que ciertos individuos perciben y experimentan fenómenos que los rodean, profundizando en sus puntos de vista, interpretaciones y significados. (Hernandez-Sampieri, 2016, pág. 390)

En este sentido es necesario que el procesamiento de la información sea realizado de manera artesanal, lo que permita al investigador reconocer los elementos que permitan responder la pregunta de investigación y aquellas categorías emergentes producto del trabajo de campo, así como también eliminar la información que no será relevante en el proceso de investigación. Empleando el modelo establecido por Hernández y Mendoza (2018) para el análisis y síntesis de los datos a través de las codificaciones abiertas, axiales y selectivas a fin de construir la realidad empírica estudiada.

CAPÍTULO IV: ANÁLISIS Y SÍNTESIS

4.1 Recolección de datos

Definidos las técnicas para la recolección de datos (entrevista, guía de observación e indagación documental), con sus respectivos instrumentos (guía de entrevista, guía de observación y ficha de investigación) es que se procedió a la recolección de datos en el campo de estudio, para la cual se gestionó la autorización por intermedio de la Dirección de la Escuela Superior de Guerra del Ejército a las instalaciones de la 1ª Brigada de Fuerzas Especiales. Siendo el instrumento más importante para este trabajo el investigador de quien dependerá la recolección e información adecuada para el análisis y tratar de comprender la realidad problemática respecto al empleo de francotiradores en las operaciones especiales de la Brigada de Fuerzas Especiales. Al respecto Hernández y Mendoza (2018) sostiene que:

La recolección de los datos se realiza en un ambiente natural y cotidiano de los participantes o de las unidades de muestra. Siendo el instrumento más importante el propio investigador el cual a través de técnicas y métodos recoge los datos observados así como entrevistando, realizando la revisión de documentos, además de conducir sesiones grupales, etc). No solo realiza el análisis, si no también es el medio para la obtención de la información. (p. 433)

Figura 11

Proceso de análisis cualitativo

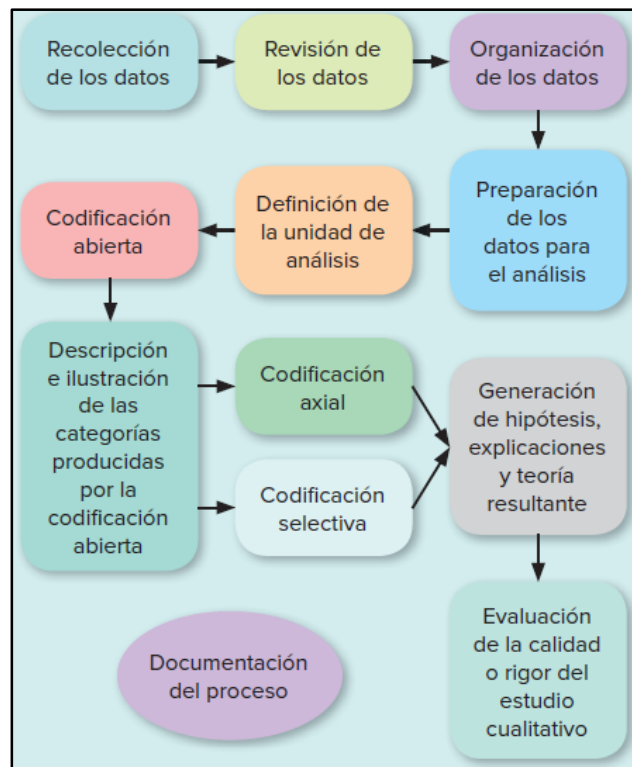

Nota. Proceso para el análisis de datos. Fuentes: Hernández y Mendoza (2018)

4.2 Organización de los datos

Una vez realizada la recolección de los datos, estos fueron revisados y organizados por instrumentos con la finalidad de obtener información relevante para el análisis, para lo cual se tuvo que realizar la desgrabación de las entrevistas en una base de documentos en formato de Word, respetándose el principio de confidencialidad al mantener en reserva la identidad de los entrevistados.

Al respecto Hernández y Mendoza (2018) sostiene que:

Al ser un volumen amplio la cantidad de datos que se han recolectado se necesita que estos se encuentren debidamente organizados en una base de datos, por criterios adecuados del investigador, lo cual permitirá poder elegir las herramientas a emplear para el análisis. Cabe resaltar que, por ética, se debe de respetar la confidencialidad de los entrevistados.

A continuación, se presenta la organización de los datos en la base de datos Word por instrumentos, para facilitar el posterior análisis a través del método hermenéutico, para lo cual era necesario de disponer de un material textual.

Tabla 2

Organización de los datos obtenidos

	Guía de entrevista	Guía de observación	Ficha de investigación
Guía de entrevista	Entrevistado A Entrevistado B Entrevistado C Entrevistado D Entrevistado E Entrevistado F Entrevistado G Entrevistado H		
Guía de Observación		Transcripción de la observación directa no participante	

	Guía de entrevista	Guía de observación	Ficha de investigación
Ficha de Investigación			<ul style="list-style-type: none"> • Apreciación de inteligencia de la 1ª Brig FFEE. • Apreciación logística de la 1ª Briga FFEE. • COEq • Organización. • Manual de operaciones especiales. • Técnica y táctica del francotirador – 2017. • Empleo de francotiradores sobre plataformas móviles. • Brigada de FFEE. • Manual de operaciones.

4.3 Definición de categorías.

La definición de categorías se realizó sobre la base de las unidades de análisis determinadas durante el análisis de los datos recabados, para lo cual basado en la reflexión constante se procedió a la codificación abierta, sin embargo, para hacer mas comprensible esta definición, la cual fue la base de la construcción de la realidad empírica, es que se agruparon los categorías a través de a codificación axial en temas, los cuales serán mas adelante las bases de la conclusiones. Al respecto Hernández y Mendoza (2018) sostiene que:

En la codificación de los segmentos que van surgiendo en la investigación cualitativa, estos van mostrándose e identificando categorías. Se van usando la codificación para iniciar la revelación de potenciales significados así como desarrollar ideas, hipótesis y conceptos, comprendiéndose la realidad a través de los datos, empezando a generarse un sentido y entendimiento respecto al planteamiento del problema. Cabe resaltar que los códigos son etiquetas que permiten la identificación de categorías, los cuales describen segmentos de textos, material o imagen. Asimismo, se puede generar más de una categoría sobre una unidad de análisis. (p. 474)

4.3.1 Definición de temas (grupos de categorías) de las entrevistas

Tabla 3

Definición de los temas de las guías de entrevista

tema (codificación axial)	Categoría (Codificación abierta)	Abrev	Frec	Síntesis
Empleo actual	Francotirador	FTR	5	En la actualidad no existe una Compañía de Francotiradores, orgánica de la Brigada de Fuerzas Especiales para el apoyo a las operaciones especiales, su empleo en este tipo de unidad ha sido nulo, porque no es parte de la organización. El empleo del francotirador como tal, no se ha realizado en la conducción de las operaciones. Cabe resaltar que si existen francotiradores en la 1ª Brigada de FFEE, sin embargo su empleo ha sido como jefe de patrulla o como integrante de una patrulla.
	Jefe de patrulla	JPT	3	
	Integrante patrulla	IPT	4	
Operaciones especiales	Patrullas de FFEE	PFE	6	La 1ª Brigada de Fuerzas Especiales viene desarrollando operaciones especiales con sus Batallones de Comandos, los cuales organizan patrullas de Fuerzas Especiales para apoyar las operaciones de la Fuerza Especial Conjunta con cuatro (04) patrullas y al Componente de Fuerzas Especiales del CE-VRAEM con cinco (05) patrullas, cabe resaltar que dentro de la organización de los Batallones
	Escuela de Francotiradores	EFT	5	

				<p>de Comandos existe una sección de francotiradores, lo cual motivo la creación de la Escuela de Francotiradores, a fin de formar y adiestrar personal como para poder desempeñarse adecuadamente en los Batallones de Comandos, los cuales ya veían la necesidad del empleo de este tipo de fuerza especializada en las operaciones especiales, por sus capacidades y flexibilidad.</p>
Doctrina	Francotirador	FTR	3	<p>La doctrina no se encuentra articulada, pese a existir una reestructuración con la Doctrina Wiracocha, no se han articulado los manuales, al respecto el manual de Técnica y Táctica del francotirador considera el empleo de la Compañía de Francotiradores dentro de una Brigada de Fuerzas Especiales, sin embargo el manual de la Brigada de FFEE no considera dentro de su organización a una Compañía de francotiradores, ni de su empleo respectivo, lo mismo se evidencio en el manual de operaciones especiales, lo cual ha limitado la creación de esta compañía asi como el desarrollo de capacidades de la Compañía de</p>
	Operaciones especiales	OEP	3	
	Brig FFEE	BFE	4	

				Francotiradores en la Brigada de Fuerzas Especiales.
Empleo táctico	Binomio	BNM	7	Las necesidades del empleo de este tipo de fuerzas están dadas por su empleo táctico como parte de una patrullas, en avanzada de combate para las actividades de reconocimiento especial, así como parte de un binomio de operaciones especiales, así como su flexibilidad para el desarrollo de combate individual en misiones especiales, además de su utilidad para la designación de objetivos, para operaciones de búsqueda y rescate, lo cual la hacen importante a las patrullas de fuerzas especiales al darle mayor profundidad durante el desarrollo de las operaciones especiales, así como seguridad, un fuente permanente de inteligencia, además de su participación en ataques físicos, lo cual la hacen necesaria para la Brigada de Fuerzas Especiales.
	Reconocimiento especial	REP	5	
	Combate individual	CID	4	
	Designación de objetivos	DOB	4	
	Búsqueda y rescate	BRC	3	
Características	Camuflaje	CFJ	3	Este tipo de combatiente altamente especializado se caracteriza por su versatilidad para el camuflaje y realización de operaciones por largos periodos de tiempo aislado, así como el dominio de técnicas de rastreo en todo tipo de terreno, además de las facilidades que
	Rastreo	RTO	5	
	Inserción	ISC	6	
	Autosuficientes	AUT	4	

				dispone para la inserción por su alta especialización y sigilicidad, la cual puede actuar de día como de noche y en condiciones de limitada o nula visibilidad, siendo autosuficientes durante su empleo aislado, lo cual la hacen muy importante para el apoyo a la 1ª Brigada de Fuerzas Especiales.
Valor	Táctico	TEC	3	El empleo de los francotiradores tiene un valor táctico por su nivel de entrenamiento y capacidades para actuar en las operaciones, así como técnico por su adiestramiento en el tiro de precisión, así como la seguridad que brinda a las patrullas al estar realizando permanentemente reconocimientos en avanzadas, además de la sorpresa para la acción sobre los objetivos que la caracteriza por el entrenamiento que dispone.
	Técnico	TAC	3	
	Seguridad	SGR	4	
	Sorpresa	SOR	6	

4.3.2 Definición de temas (grupo de categorías) de la guía de observación

Tabla 4

tema (codificación axial)	Categoría (Codificación abierto)	Abrev	Frec	Síntesis
Empleo actual	Francotirador	FTR	5	No se denoto la existencia de una Compañía de Francotiradores que sea orgánica de la 1ª Brigada de Fuerzas Especiales. Asimismo, al analizar la conformación del personal disponible en la Brig FFEE se evidenció que si existe personal con la especialidad de francotirador, sin embargo estos no han venido siendo empleados para lo que fueron entrenados en la Escuela de Francotiradores, estos han venido integrando las patrullas de fuerzas especiales como Jefes de patrullas o como parte de esta patrulla.
	Jefe de patrulla	JPT	4	
	Integrante patrulla	IPT	6	
Operaciones especiales	Patrullas de FFEE	PFE	4	Se observo que existe una escuela de francotiradores, pero que muchos de los graduados no son cambiados a la 1ª Brigada de Fuerzas Especiales, lo cual denota que el gasto en formar un soldado especialista no se gestionado adecuadamente, perdiendo su empleo. Se aprecio que dentro de la organización de las patrullas de fuerzas especiales se considera a elementos de
	Escuela de Francotiradores	EFT	4	

				francotiradores, los cuales son orgánicos de las secciones de francotiradores de las Batallones de Comandos de la 1ª Brigada de Fuerzas Especiales.
Doctrina	Francotirador	FTR	5	No existe doctrina del empleo de la compañía de francotiradores orgánica de la 1ª Brigada de Fuerzas Especiales.
	Operaciones especiales	OEP	5	
	Brig FFEE	BFE	4	
Empleo táctico	Binomio	BNM	3	El empleo táctico de los francotiradores no se ha podido evidenciar en entrenamientos porque no existe doctrina para su empleo como parte de una Brigada de Fuerzas Especiales, lo cual ha limitado su empleo. Siendo necesario para ello la decisión por parte del comando.
	Reconocimiento especial	REP	4	
	Combate individual	CID	4	
	Designación de objetivos	DOB	5	
	Búsqueda y rescate	BRC	6	
Características	Camuflaje	CFJ	5	Al ver a un soldado especialista como jefe de patrulla o tirador selecto como parte de la patrulla, viene a limitar las características que dispone para la conducción de operaciones militares, lo cual ha conllevado a desarrollar otro tipo de tareas para lo cual fue formado, debiendo por ello emplearse de acuerdo a sus características y empleo táctico de francotirador que la caracterizan para la conducción de operaciones especiales.
	Rastreo	RTO	4	
	Inserción	ISC	4	
	Autosuficientes	AUT	7	

Valor	Táctico	TEC	5	Se denota en el entrenamiento del personal, visto en la Escuela de Francotiradores sus capacidades tácticas para operar en cualquier tipo de terreno, así como situaciones de alto riesgo, además de las habilidades técnicas con los fusiles de alta precisión para batir objetivos de alto valor, lo cual le da un marco de seguridad a las patrullas que protege como fuerza de reconocimiento y combate, siendo además útil para la sorpresa durante la conducción de operaciones especiales
	Técnico	TAC	5	
	Seguridad	SGR	4	
	Sorpresa	SOR	3	

4.3.3 Definición de temas (grupo de categorías) de la indagación documental

Tabla 5

Definición de los temas de la ficha de investigación

tema (codificación axial)	Categoría (Codificación abierto)	Abrev	Frec	Síntesis
Empleo actual	Francotirador	FTR	5	El combatiente francotirador desarrolla capacidades y habilidades que lo posicionan como un elemento de medular importancia en las operaciones, ya que su presencia en el campo de batalla rompe toda estructura situacional, puesto que su eficiencia está más relacionada con el impacto psicológico que
	Jefe de patrulla	JPT	5	
	Integrante patrulla	IP	6	

				<p>crea su presencia, el atraso del movimiento del enemigo y no con el número de muertes que provoque su accionar. El soldado común sabe que puede ser alcanzado, pero piensa: "no me va a pasar a mí". La presencia del francotirador cambia esta concepción ocasionando un ambiente de temor y pánico en tropas enemigas, efecto que se multiplica cuando los francotiradores actúan en la retaguardia donde las tropas enemigas piensan estar seguros.</p> <p>Concepto de francotirador</p> <p>Un francotirador es un combatiente seleccionado, instruido y entrenado como tirador de alta precisión, que generalmente combate al acecho y aislado, para hacer fuego selectivo y de largo alcance sobre objetivos militares.</p> <p>El francotirador es un combatiente dotado de resistencia física, para moverse en toda clase de terreno y condiciones ambientales y de resistencia psíquica para permanecer aislado y al acecho durante</p>
--	--	--	--	---

				largos períodos de tiempo, de iniciativa para seleccionar sus objetivos y decidir cambiar de posición o replegarse.
Operaciones especiales	Patrullas de FFEE	PFE	3	<p>Fuerzas especiales</p> <p>Definición</p> <p>Unidades de pequeña magnitud, organizadas, equipadas y entrenadas en las tácticas de guerra irregular, normalmente emplea el método de Acción Indirecta, principalmente realiza Operaciones Especiales de Guerra No Convencional (UW) materializando la capacidad de SW, su empleo se orienta a la realización de acciones que generen repercusión general.</p> <p>Características</p> <ol style="list-style-type: none"> 1) Encubiertas, clandestinas, de baja visibilidad. 2) Mediana y larga duración. 3) Se desarrollan en áreas hostiles o negadas. 4) Su ejecución involucra un alto riesgo político. 5) Se pueden ejecutar en tiempo de paz, crisis o guerra. <p>Capacidad para realizar los siguientes tipos de operaciones:</p> <ol style="list-style-type: none"> a) Guerra no Convencional.
	Escuela de Francotiradores	EFT	4	

				<p>b) Contrainsurgencia.</p> <p>c) Reconocimiento especial.</p> <p>d) Apoyo a la estabilidad.</p> <p>e) Apoyo a las operaciones de apoyo a la información militar.</p> <p>f) Operaciones de evacuación de personal.</p> <p>g) Operaciones de asuntos civiles.</p> <p>h) Completamiento de paquetes de inteligencia de blancos.</p>
Doctrina	Francotirador	FTR	4	<p>Misión</p> <p>Proporcionar apoyo de francotiradores a requerimiento de las Brigadas de Fuerzas Especiales, Comandos Operacionales o Comandos Especiales, para realizar tiro de precisión a largas distancias sobre objetivos selectivos de alto valor.</p> <p>Características</p> <p>a. Es una unidad de apoyo táctico de francotirador de la brigada de fuerzas especiales.</p> <p>b. El apoyo táctico de francotirador que realiza puede ser como un todo (centralizado) o descentralizado (asignando equipos de FT a las unidades subordinadas).</p>
	Operaciones especiales	OEP	5	
	Brig FFEE	BFE	5	

				<p>c. Cuenta con personal altamente técnico.</p> <p>d. El comandante de compañía forma parte del EM especial en los distintos niveles de comando.</p> <p>e. Es responsable de entrenar e instruir a los tiradores selectos o de alta precisión y tiradores emboscados de la brigada a la que pertenecen.</p> <p>Posibilidades</p> <p>a. Brindar apoyo táctico de francotirador a la brigada de fuerzas especiales.</p> <p>b. Asignar equipos de FT en apoyo táctico a un Comando Operacional, Comando Especial u otra Gran Unidad de Combate de acuerdo a la situación.</p> <p>c. Batir blancos mediante tiros de precisión de largo y mediano alcance.</p> <p>d. Conducir los tiros de artillería y morteros.</p> <p>e. Designar objetivos para la aviación.</p> <p>f. Realizar reconocimiento especial.</p> <p>g. Puede actuar en todo tipo de terreno y situación.</p>
--	--	--	--	--

				<p>Limitaciones</p> <p>a. Difícil sostenimiento a sus equipos de FT dada la situación adversa y profundidad en que actúan.</p> <p>b. Dificultad para recibir apoyo de combate, así como para la infiltración y extracción cuando se les emplee a grandes profundidades.</p> <p>c. Difícil reemplazo de su personal técnico altamente especializado.</p> <p>No existe doctrina del empleo de la compañía de francotiradores en los manuales de la Brigada de FFEE y en el de operaciones especiales.</p>
Empleo táctico	Binomio	BNM	5	<p>Observar</p> <p>El propósito de la observación es que el francotirador tenga una base de datos actualizada de todo lo que sucede a su alrededor, para esto es necesario utilizar sus cinco sentidos, particularmente los de la visión y del oído. La Información recogida por el equipo de francotiradores se analiza para posteriormente convertirse en inteligencia.</p> <p>Designación de blancos Es poner en una lista (índice) los blancos, para lo cual el</p>
	Reconocimiento especial	REP	4	
	Combate individual	CID	5	
	Designación de objetivos	DOB	5	
	Búsqueda y rescate	BRC	3	

				<p>equipo de francotiradores usará la tarjeta del rango o distancia preparada como una referencia, desde la cual puede reducir el tiempo para batir eficazmente a los blancos; es decir, cuando el francotirador pone en lista un blanco, el observador localiza un rasgo del terreno prominente o claramente referible cerca del blanco, poniendo en conocimiento esta y cualquier otra información importante al francotirador, que ayudará a encontrar con mayor facilidad el blanco. La información entre los miembros del equipo varía según varía la situación.</p>
Características	Camuflaje	CFJ	4	<p>El camuflaje es una de las armas básicas de la guerra, puede significar la diferencia entre una misión acertada o fracasada, y al equipo de francotiradores le puede significar la diferencia entre la vida y la muerte. Las medidas del camuflaje son importantes puesto que el equipo de francotiradores no puede permitir ser detectado en ningún momento ya sea que se desplace o desde una posición de disparo; el entrenamiento de la puntería enseña al francotirador a impactar un</p>
	Rastreo	RTO	5	
	Inserción	ISC	5	
	Autosuficientes	AUT	6	

			<p>blanco y el conocimiento del camuflaje le enseña cómo evitar convertirse en un blanco para el enemigo. Aplicar correctamente los fundamentos del camuflaje es una muestra de que el francotirador está muy bien entrenado.</p> <p>Al recibir una misión, el equipo de francotiradores determina el área designada y realiza la apreciación de la situación para localizar las posibles posiciones provisionales usando una o más de las fuentes de información siguientes: los mapas topográficos, fotografías aéreas, el reconocimiento visual antes de la misión y la información ganada por las unidades que operan en el área.</p> <p>Cuando un francotirador sigue un rastro, construye en su mente un cuadro del enemigo haciéndose preguntas: ¿Cuántas personas son? ¿Cuál es su estado de entrenamiento? ¿Cómo se equipan? ¿Son sanos? ¿Cuál es su estado de moral? ¿Conocen si los están siguiendo?; para contestar a</p>
--	--	--	---

				<p>estas preguntas, el francotirador debe utilizar indicadores disponibles para seguir al enemigo.</p> <p>La inserción es la primera fase crítica de las operaciones del francotirador. Sin importar la misión, el equipo debe pasar a través del terreno donde el enemigo puede utilizar los dispositivos sofisticados de detección. El método seleccionado de inserción depende de la misión, de la situación enemiga, de los recursos disponibles, del tiempo y del terreno, de la profundidad de la penetración y de la prioridad de la misión.</p>
Valor	Táctico	TEC	5	<p>Hay dos formas de empleo claramente diferenciados, por un lado los francotiradores pueden formar parte de equipos operativos infiltrados profundamente dentro del territorio enemigo o estar enmarcados dentro del empleo de unidades especiales y/o regulares, llevando a cabo sus funciones en las inmediaciones del área de despliegue de las mismas y/o zonas de responsabilidad.</p> <p>Los objetivos del equipo de francotiradores pueden ser</p>
	Técnico	TAC	5	
	Seguridad	SGR	6	
	Sorpresa	SOR	7	

			<p>humanos o materiales, en tal sentido, se empleará el material y equipo adecuado para cada tipo de misión.</p> <p>A la hora de asignar francotiradores a una unidad, también se tendrá en cuenta el tipo de armamento que esta tiene en dotación. Equipos dotados con 7.62 serán menos rentables en fuerzas mecanizadas ya que dicho armamento dispone de un alcance inferior al de las ametralladoras de 12,5 que emplean los vehículos blindados.</p> <p>Por otro lado, dentro del marco de la los equipos pueden ser empleados en las tres fases de la operación: inserción, ejecución y extracción y/o recuperación (infiltración, ejecución y repliegue). Estas técnicas se pueden limitar por el tipo de unidad a la cual son asignados, dependiendo de los recursos de la unidad.</p>
--	--	--	--

				El francotirador debe estar entrenado en los fundamentos de puntería, estos incluyen adoptar una posición de tiro, adoptar apoyos improvisados y ubicar las posiciones de tiro para el tirador y el observador.
--	--	--	--	---

4.4 Soporte de categorías

Tabla 6

Soporte de las categorías

Tema central (codificación selectiva)	tema (codificación axial)	Categoría (Codificación abierto)	Descripción
Compañía de Francotiradores para el apoyo a las operaciones especiales	Empleo actual	Francotirador	Combatiente seleccionado, entrenado e instruido como un tirador de alta precisión, el cual combate aislado y al acecho, para poder hacer fuego selectivo y de gran alcance sobre objetivos militares
		Jefe de patrulla	Militar a cargo del planeamiento y conducción de una patrulla de fuerzas especiales profesionales.
		Integrante patrulla	Corresponde al personal que conforma la patrulla y que tiene asignado un puesto y función específica.
	Operaciones especiales	Patrullas de FFEE	Son las patrullas que conforma la 1ª Brigada de Fuerzas Especiales en apoyo a la FEC y al Componente de FFEE del CE-VRAEM.

		Escuela de Francotiradores	Es el centro de formación de francotiradores en el Ejército. Normalmente se forman 20.
Doctrina		Francotirador	Existe doctrina de la compañía de francotiradores, pero en forma general, no como parte orgánica de la Brigada e Fuerzas Especiales.
		Operaciones especiales	El manual no describe el empleo de francotiradores en las operaciones especiales, lo cual denota vacíos en la doctrina.
		Brig FFEE	El manual no contempla en su organización a una Compañía de Francotiradores, no articulándose lo que describen otros manuales.
Empleo táctico		Binomio	La organización básica de empleo de los francotiradores es el equipo, el que está constituido por dos hombres, un francotirador y un observador
		Reconocimiento especial	Es el estudio particular que se realiza en un área de operaciones. permite suministrar información del enemigo, en tiempo real y/o cercano al real, variaciones climáticas, terreno, economía, población y la localización de objetivos militares de alto valor
		Combate individual	Un francotirador es especialista en realizar el combate urbano abiertos hasta el de combate en ambientes cerrados.
		Designación de objetivos	Consiste en realizar una lista (índice) los blancos, para lo cual el equipo de francotiradores usa la

			tarjeta del rango o distancia preparada como una referencia, desde la cual puede reducir el tiempo para batir eficazmente a los blancos
		Búsqueda y rescate	Los equipos de reconocimiento especial pueden conducir acciones de alivio, afectación o desastre, apoyo de coalición, búsqueda y rescate en el campo de batalla y desempeñarse en operaciones como guías.
	Características	Camuflaje	Mimetización con el terreno
		Rastreo	Seguimiento de los objetivos en el área de operaciones
		Inserción	Ingreso a terreno enemigo
		Autosuficientes	Trabajos a realizar en forma aislada con el binomio
	Valor	Táctico	El valor de empleo en las operaciones especiales por sus capacidades en cualquier fase de la operación.
		Técnico	Empleo de armas de precisión
		Seguridad	Seguridad a las patrullas como fuerza de cobertura.
		Sorpresa	Sorpresa para ataques contra el enemigo aprovechando sus características, sobre objetivos militares de alto valor.

4.5 Red semántica

La red semántica se construyó sobre la base de los temas que permitieron identificar los vacíos en la doctrina sobre su empleo, así como el valor que tiene para su empleo en la Brigada de Fuerzas Especiales, por su valor táctico, características y empleo.

Figura 12

Red semántica articulando temas

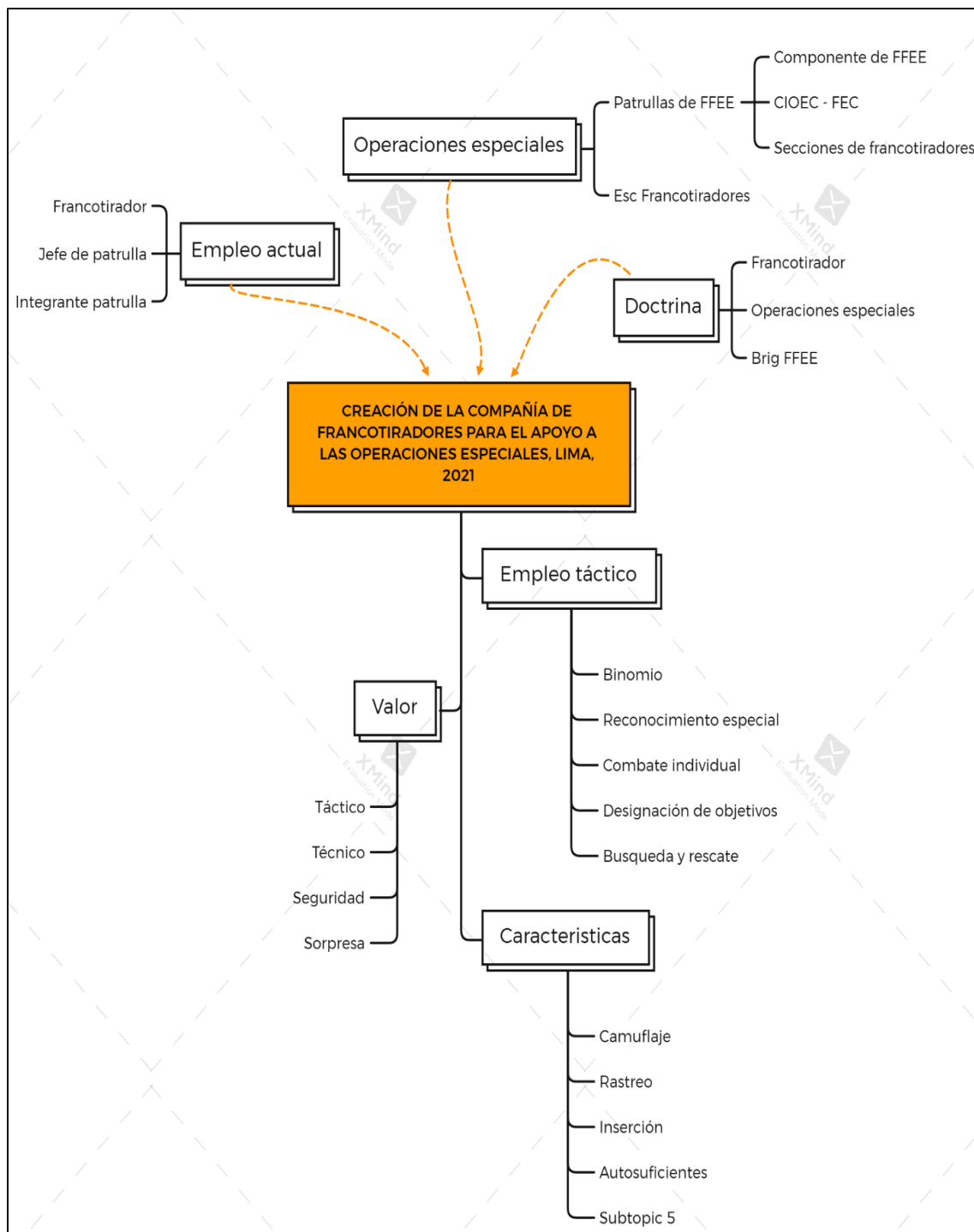

4.6 Triangulación

La triangulación fue realizada como parte de la rigurosidad científica, bajo el criterio de credibilidad, contrastándose los resultados por temas de la entrevista, la observación directa y la indagación documental, obtenido como resultado la síntesis integrada que devala la realidad respecto a la necesidad del empleo de francotiradores en la 1ª Brigada de Fuerzas Espaciales y los vacíos que existen el adoctrina que limitan su desarrollo.

Tabla 7

Triangulación de técnicas cualitativas

Temas (grupos de categorías)	Entrevista	Observación directa	Indagación documental	Síntesis integrada
Empleo actual	En la actualidad no existe una Compañía de Francotiradores, orgánica de la Brigada de Fuerzas Especiales para el apoyo a las operaciones especiales, su empleo en este tipo de unidad ha sido nulo, porque no es parte de la organización. El empleo del francotirador como tal, no se ha realizado en la conducción	No se denota la existencia de una Compañía de Francotiradores que sea orgánica de la 1ª Brigada de Fuerzas Especiales. Asimismo, al analizar la conformación del personal disponible en la Brig FFE se evidenció que si existe personal con la especialidad de francotirador, sin embargo estos no han venido siendo	El combatiente francotirador desarrolla capacidades y habilidades que lo posicionan como un elemento de medular importancia en las operaciones, ya que su presencia en el campo de batalla rompe toda estructura situacional, puesto que su eficiencia está más relacionada con el impacto psicológico que crea su presencia, el atraso del	En la doctrina vigente no existe una compañía de francotiradores que norme el empleo de esta unidad como parte de una Brigada de Fuerzas Especiales. Existen Oficiales y Sub Oficiales que se vienen instruyendo y especializando como francotiradores, sin embargo estos no vienen laborando en la Brigada de Fuerzas Especiales en su mayoría, y los que si son cambiados, no han venido siendo empelados exclusivamente en lo que fueron

	<p>de las operaciones. Cabe resaltar que si existen francotiradores en la 1ª Brigada de FFEE, sin embargo su empleo ha sido como jefe de patrulla o como integrante de una patrulla.</p>	<p>empleados para lo que fueron entrenados en la Escuela de Francotiradores, estos han venido integrando las patrullas de fuerzas especiales como Jefes de patrullas o como parte de esta patrulla.</p>	<p>movimiento del enemigo y no con el número de muertes que provoque su accionar.</p> <p>. El francotirador es un combatiente dotado de resistencia física, para moverse en toda clase de terreno y condiciones ambientales y de resistencia psíquica para permanecer aislado y al acecho durante largos períodos de tiempo, de iniciativa para seleccionar sus objetivos y decidir cambiar de posición o replegarse.</p>	<p>formados, normalmente han sido considerados como jefes de patrulla o como integrante de una patrulla con tareas propias de la patrulla, mas no en las tareas que le competen a un francotirador, lo cual denota un mal empleo de las capacidades, asi como del valor táctico que hoy en día le da a las operaciones especiales, y que contribuyen al loro de la misión. Situación que limita el desarrollo de capacidades de los francotiradores, siendo necesario la creación de una Compañía que permita su empleo adecuado en la Brigada de Fuerzas Especiales.</p>
Operaciones especiales	La 1ª Brigada de Fuerzas Especiales viene	Se observo que existe una escuela de francotiradores	Fuerzas especiales Definición	La 1ª Brigada de Fuerzas especiales ha venido realizando operaciones

	<p>desarrollando operaciones especiales con sus Batallones de Comandos, los cuales organizan patrullas de Fuerzas Especiales para apoyar las operaciones de la Fuerza Especial Conjunta con cuatro (04) patrullas y al Componente de Fuerzas Especiales del CE-VRAEM con cinco (05) patrullas, cabe resaltar que dentro de la organización de los Batallones de Comandos existe una sección de francotiradores, lo cual motivo la creación de la Escuela de Francotiradores, a fin de</p>	<p>, pero que muchos de los graduados no son cambiados a la 1ª Brigada de Fuerzas Especiales, lo cual denota que el gasto en formar un soldado especialista no se gestionó adecuadamente, perdiendo su empleo. Se aprecia que dentro de la organización de las patrullas de fuerzas especiales se considera a elementos de francotiradores, los cuales son orgánicos de las secciones de francotiradores de las Batallones de Comandos de la 1ª Brigada de Fuerzas Especiales.</p>	<p>Unidades de pequeña magnitud, organizadas, equipadas y entrenadas en las tácticas de guerra irregular, normalmente emplea el método de Acción Indirecta, principalmente realiza Operaciones Especiales de Guerra No Convencional (UW) materializando la capacidad de SW, su empleo se orienta a la realización de acciones que generen repercusión general.</p> <p>Características</p> <ol style="list-style-type: none"> 1) Encubiertas, clandestinas, de baja visibilidad. 2) Mediana y larga duración. 3) Se desarrollan en áreas hostiles o negadas. 4) Su ejecución involucra un alto riesgo político. 	<p>especiales, para lo cual se conformó patrullas de fuerzas especiales profesionales con el Batallón de Comandos No 19, la cual se asignó cinco (05) patrullas al Componente de Fuerzas Especiales y con el Batallón de Comandos No 61 se confirmó cuatro patrullas para el CIOEC, los cuales operan con la Fuerza Especial Conjunta. Cabe resaltar que, dentro de la organización de los Batallones de Comandos, se dispone de una sección de francotiradores, lo cual motivo la creación de la Escuela de Francotiradores el año 2004, a fin de especializar al personal en este tipo de tareas, las cuales eran de mucha utilidad para la conducción de las</p>
--	---	--	--	---

	<p>formar y adiestrar personal como para poder desempeñarse adecuadamente en los Batallones de Comandos, los cuales ya veían la necesidad del empleo de este tipo de fuerza especializada en las operaciones especiales, por sus capacidades y flexibilidad.</p>		<p>5) Se pueden ejecutar en tiempo de paz, crisis o guerra.</p> <p>Capacidad para realizar los siguientes tipos de operaciones:</p> <p>a) Guerra no Convencional.</p> <p>b) Contrainsurgencia</p> <p>c) Reconocimiento especial.</p> <p>d) Apoyo a la estabilidad.</p> <p>e) Apoyo a las operaciones de apoyo a la información militar.</p> <p>f) Operaciones de evacuación de personal.</p> <p>g) Operaciones de asuntos civiles.</p> <p>h) Completamiento de paquetes de inteligencia de blancos.</p>	<p>operaciones especiales. Sin embargo, no se ha realizado el empleo adecuado de este personal en las operaciones especiales, toda vez que su empleo en este tipo de operaciones no este articulado ni en la doctrina vigente, ni en el planeamiento de la operaciones, brechas que limitan el empleo de este elemento altamente especializada y de gran valor táctico en las operaciones militares.</p>
Doctrina	<p>La doctrina no se encuentra articulada, pese a existir una reestructuración con la Doctrina Wiracocha, no</p>	<p>No existe doctrina del empleo de la compañía de francotiradores orgánica de la 1ª Brigada de Fuerzas Especiales.</p>	<p>Misión Proporcionar apoyo de francotiradores a requerimiento de las Brigadas de Fuerzas Especiales, Comandos</p>	<p>La doctrina Wiracocha ha logrado generar un cambio en la doctrina que se disponía, la cual era muy antigua y se encontraba desfasada en cuanto a los procedimientos</p>

	<p>se han articulado los manuales, al respecto manual de Técnica y Táctica del francotirador considera el empleo de la Compañía de Francotiradores dentro de una Brigada de Fuerzas Especiales, sin embargo el manual de la Brigada de FFEE no considera dentro de su organización a una Compañía de francotiradores, ni de su empleo respectivo, lo mismo se evidencio en el manual de operaciones especiales, lo cual ha limitado la creación de esta compañía</p>	<p>Solo se dispone de doctrina del empleo táctico y técnica del francotirador, la cual contempla que dentro de la organización de una Brigada de Fuerzas Especiales se debe de disponer de una Compañía de Francotiradores, así mismo plantea una organización general, con características y posibilidades, sin embargo este manual es general y no esta alineado a un empleo táctico exclusivo o a algún tipo de operación especial en particular, así mismo se</p>	<p>Operacionales o Comandos Especiales, para realizar tiro de precisión a largas distancias sobre objetivos selectivos de alto valor.</p> <p>Características</p> <p>f. Es una unidad de apoyo táctico de francotirador de la brigada de fuerzas especiales.</p> <p>g. El apoyo táctico de francotirador que realiza puede ser como un todo (centralizado) o descentralizado (asignando equipos de FT a las unidades subordinadas)</p> <p>h. Cuenta con personal altamente técnico.</p>	<p>y necesidades frente a las nuevas amenazas en un ambiente operacional volátil y cambiante, como es el que desarrollas las Fuerzas Especiales. Al respecto en cuanto al empleo de los francotiradores y la existencia de una Compañía de Francotiradores se pudo evidenciar lo siguiente: que de acuerdo al manual de táctica y técnica del francotirador, esta describe la existencia de una Compañía de Francotiradores la cual apoya normalmente a una Brigada de Fuerzas Especiales, la cual puede asignarse a un Ejercito de Operaciones, Componente Terrestre o Comando Operacional, de acuerdo a la situación, la cual esta confirmada por</p>
--	--	---	--	---

	<p>asi como el desarrollo de capacidades de la Compañía de Francotiradores en la Brigada de Fuerzas Especiales.</p>	<p>dispone del Manual de la Brigada de Fuerzas especiales y del manual de operaciones especiales, los cuales no disponen en su organización o empleo a la Compañía de Francotiradores.</p>	<p>i. El comandante de compañía forma parte del EM especial en los distintos niveles de comando.</p> <p>j. Es responsable de entrenar e instruir a los tiradores selectos o de alta precisión y tiradores emboscados de la brigada a la que pertenece</p>	<p>3 secciones de francotiradores asi como de una sección de comando y servicios. Asimismo, existe una Escuela de Francotiradores que eventualmente y de acuerdo a la situación especiales puede ser empelada como unidad de francotiradores. Sin embargo, dicha doctrina no se encuentra articulada con el manual de la Brigada de Fuerzas Especiales y con el manual de operaciones especiales, lo cual crea un vacío respecto a su empleo, y limita el diseño de la fuerza asi como el desarrollo de las capacidades para la aplicación del poder de combate.</p>
<p>Empleo táctico</p>	<p>Las necesidades del empleo de este tipo de fuerzas están dadas por su</p>	<p>El empleo táctico de los francotiradores no se ha podido evidenciar en</p>	<p>Observar</p> <p>El propósito de la observación es que el francotirador tenga una base de</p>	<p>El empleo táctico de los francotiradores esta descrito en su manual de técnica y táctica del francotirador en</p>

	<p>empleo táctico como parte de una patrullas, en avanzada de combate para las actividades de reconocimiento especial, así como parte de un binomio de operaciones especiales, así como su flexibilidad para el desarrollo de combate individual en misiones especiales, además de su utilidad para la designación de objetivos, para operaciones de búsqueda y rescate, lo cual la hacen importante a las patrullas de fuerzas especiales al darle mayor profundidad durante el desarrollo de las</p>	<p>entrenamiento s porque no existe doctrina para su empleo como parte de una Brigada de Fuerzas Especiales, lo cual ha limitado su empleo. Siendo necesario para ello la decisión por parte del comando. Sin embargo en la Escuela de Francotiradores se forman Oficiales y Sub Oficiales, en la especialidad de Francotirador, los cuales reciben instrucción para su empleo táctico en apoyo de operaciones especiales como parte de la patrulla,</p>	<p>datos actualizada de todo lo que sucede a su alrededor, para esto es necesario utilizar sus cinco sentidos, particularmente los de la visión y del oído. La Información recogida por el equipo de francotiradores se analiza para posteriormente convertirse en inteligencia. Designación de blancos Es poner en una lista (índice) los blancos, para lo cual el equipo de francotiradores usará la tarjeta del rango o distancia preparada como una referencia, desde la cual puede reducir el tiempo para batir eficazmente a los blancos; es decir, cuando el francotirador</p>	<p>forma general, no exclusiva a algún tipo de operación, que sirven de base para el planeamiento y desarrollo de operaciones militares, las cuales están enfocadas en el empleo a través del binomio táctico para objetivos remunerativos, así como el reconocimiento especial como parte de las patrullas de Fuerzas Especiales en avanzada, lo cual le da una seguridad y movimiento a las patrullas , evitando así que la patrulla sea sorprendida por las fuerzas enemigas, así mismo su empleo en combate individual para misiones especiales, además para realizar la designación de objetivos, a través de su experiencia en infiltraciones , localizando los blancos de alto valor</p>
--	--	--	---	---

	<p>operaciones especiales, así como seguridad, un fuente permanente de inteligencia, además de su participación en ataques físicos, lo cual la hacen necesaria para la Brigada de Fuerzas Especiales.</p>	<p>para tareas de reconocimiento, seguridad, vigilancia, ataque físico, inserciones, rastreo, lo cual le da un alto valor en la conducción de operaciones especiales, los cuales pueden actuar también en forma aislada con el Binomio de combate, contra blancos de alto valor, de acuerdo a la misión que se les imponga, capaces de actuar en cualquier terreno, y situaciones adversas, bajo presión o tiempo prolongados.</p>	<p>pone en lista un blanco, el observador localiza un rasgo del terreno prominente o claramente referible cerca del blanco, poniendo en conocimiento esta y cualquier otra información importante al francotirador, que ayudará a encontrar con mayor facilidad el blanco. La información entre los miembros del equipo varía según varía la situación.</p>	<p>y dictando la información necesario para su ataque por diferentes medios de fuegos, así mismo para tareas de búsqueda y rescate. Tareas que le dan un alto valor táctico al empleo de los francotiradores como parte de la Brigada de Fuerzas Especiales, durante la conducción de operaciones especiales, siendo necesario su empleo para contribuir al cumplimiento de la misión y poder incrementar el poder de combate de las patrullas de Fuerzas Especiales.</p>
	<p>Este tipo de combatiente altamente especializado se caracteriza</p>	<p>Al ver a un soldado especialista como jefe de patrulla o</p>	<p>El camuflaje es una de las armas básicas de la guerra, puede significar</p>	<p>Los francotiradores tiene características especiales que los hacen muy útiles durante el desarrollo</p>

Características	<p>por su versatilidad para el camuflaje y realización de operaciones por largos periodos de tiempo aislado, así como el dominio de técnicas de rastreo en todo tipo de terreno, además de las facilidades que dispone para la inserción por su alta especialización y sigilo, la cual puede actuar de día como de noche y en condiciones de limitada o nula visibilidad, siendo autosuficientes durante su empleo aislado, lo cual la hacen muy importante para el apoyo a la 1ª Brigada de Fuerzas</p>	<p>tirador selecto como parte de la patrulla, viene a limitar las características que dispone para la conducción de operaciones militares, lo cual ha conllevado a desarrollar otro tipo de tareas para lo cual fue formado, debiendo por ello emplearse de acuerdo a sus características y empleo táctico de francotirador que la caracterizan para la conducción de operaciones especiales.</p>	<p>la diferencia entre una misión acertada o fracasada, y al equipo de francotiradores le puede significar la diferencia entre la vida y la muerte. Las medidas del camuflaje son importantes puesto que el equipo de francotiradores no puede permitir ser detectado en ningún momento ya sea que se desplace o desde una posición de disparo; el entrenamiento de la puntería enseña al francotirador a impactar un blanco y el conocimiento del camuflaje le enseña cómo evitar</p>	<p>de las operaciones especiales como sus técnicas de camuflaje para todo tipo de escenarios y terrenos, así como las técnicas especiales para rastreo y contra rastreo, lo cual permite focalizar el poder de combate en los escenarios volátiles que se conducen las operaciones especiales, así como las técnicas de inserción y de exfiltración, que le permiten tener una flexibilidad especial para el logro de los objetivos. Además, la caracteriza el ser una fuerza autosuficiente para realizar operaciones aisladas, a grandes distancias y de larga duración, por la formación que disponen, lo cual permite alcanzar los blancos asignados, en el campo de batalla enemigo.</p>
-----------------	--	---	--	---

	Especiales.		<p>convertirse en un blanco para el enemigo. Aplicar correctamente los fundamentos del camuflaje es una muestra de que el francotirador está muy bien entrenado.</p> <p>Al recibir una misión, el equipo de francotiradores determina el área designada y realiza la apreciación de la situación para localizar las posibles posiciones provisionales usando una o más de las fuentes de información siguientes: los mapas topográficos, fotografías aéreas, el reconocimiento</p>	<p>Características que hacen muy importante el empleo de los francotiradores en la 1ª Brigada de Fuerzas Especiales, siendo necesario disponer de una unidad que permita perfeccionar esta características, acorde a las necesidades de la Brigada y de las operaciones especiales que realiza, permitiendo diseñar así nuevas características propias de entrenamiento y conocimiento de las operaciones especiales en las cuales puede participar en apoyo de la Brigada de Fuerzas Especiales, y que la hacen diferente a otro tipo de fuerzas especiales, porque su principal característica es la infiltración aprovechando las</p>
--	-------------	--	--	--

			visual antes de la misión y la información ganada por las unidades que operan en el área.	técnicas de camuflaje que dispone y que son de mucha utilidad en las operaciones nocturnas principalmente. Siendo la paciencia otra característica de esta fuerza especial.
Valor	El empleo de los francotiradores tiene un valor táctico por su nivel de entrenamiento y capacidades para actuar en las operaciones, así como técnico por su adiestramiento en el tiro de precisión, así como la seguridad que brinda a las patrullas al estar realizando permanentemente reconocimiento en avanzadas,	Se denota en el entrenamiento del personal, visto en la Escuela de Francotiradores sus capacidades tácticas para operar en cualquier tipo de terreno, así como situaciones de alto riesgo, además de las habilidades técnicas con los fusiles de alta precisión para batir objetivos de alto valor, lo cual le da un marco de seguridad a las	Hay dos formas de empleo claramente diferenciados, por un lado, los francotiradores pueden formar parte de equipos operativos infiltrados profundamente dentro del territorio enemigo o estar enmarcados dentro del empleo de unidades especiales y/o regulares, llevando a cabo sus funciones en las inmediaciones del área de despliegue de las mismas y/o	El empleo de los francotiradores tiene un valor táctico por las capacidades que disponen para operar en apoyo a las operaciones especiales, los cuales pueden operar como parte de equipos operativos que se infiltran en profundidades del territorio enemigo o estar dentro de alguna unidad especial o regular. Los objetivos son objetos o elementos claves, por otro lado, además estas operaciones se pueden empear en las fases de inserción, la ejecución y la

	<p>además de la sorpresa para la acción sobre los objetivos que la caracteriza por el entrenamiento que dispone.</p>	<p>patrullas que protege como fuerza de reconocimiento y combate, siendo además útil para la sorpresa durante la conducción de operaciones especiales</p>	<p>zonas de responsabilidad.</p> <p>Los objetivos del equipo de francotiradores pueden ser humanos o materiales pueden ser empleados en las tres fases de la operación: inserción, ejecución y extracción y/o recuperación (infiltración, ejecución y repliegue).</p> <p>El francotirador debe estar entrenado en los fundamentos de puntería.</p>	<p>extracción así como en la recuperación, todo ello depende de los recursos, y medios que se disponga. Asimismo disponen de un valor técnico por la experticia en el empleo de las armas de precisión a grandes distancias, que la vuelven especial, así como el grado de seguridad que le brindan a la fuerza al encontrarse como una fuerza de cobertura táctica, particularmente aquellas que se realizan en el VRAEM, donde el enemigo conoce el terreno y aprovecha bastante la sorpresa en sus ataques, lo cual sería contenido a través del empleo de francotiradores, así como la sorpresa propia contra el enemigo, a través de su camuflaje e infiltración.</p>
--	--	---	--	--

CAPITULO V: DIALOGO TEÓRICO – EMPÍRICO

Obtenido los resultados es que se procedió a realizar el dialogo teórico a fin de evidenciar hallazgos en la doctrina respecto al empleo de la compañía francotiradores en la 1ª Brigada de Fuerzas Especiales. Siendo los resultados los siguientes:

De acuerdo con el manual de técnica y táctica del francotirador (2017) expresa que:

La compañía de Francotiradores es la unidad de mayor magnitud que se dispone en el Ejército, la cual normalmente apoya a una Brigada de Fuerzas Especiales, asimismo puede ser asignada a un Componente Terrestre, Ejército de Operaciones o a un Comando Operacional de acuerdo a la situación.

De acuerdo a la organización del manual ME 39-5 Brigada de Fuerzas Especiales (2009), en su organización comprende: una compañía de Comando y Servicio, una compañía de Comunicaciones, una compañía de Policía Militar, cuatro Batallones de Comando, una Compañía Especial Contra Terrorista Urbano y Rural, un Batallón de Ingeniería de FFEE, un Escuadrón de Reconocimiento de FFEE, un Escuadrón de Helicópteros y un Batallón de Servicios de FFEE.

Figura 13

Organización de la Brigada de FFEE

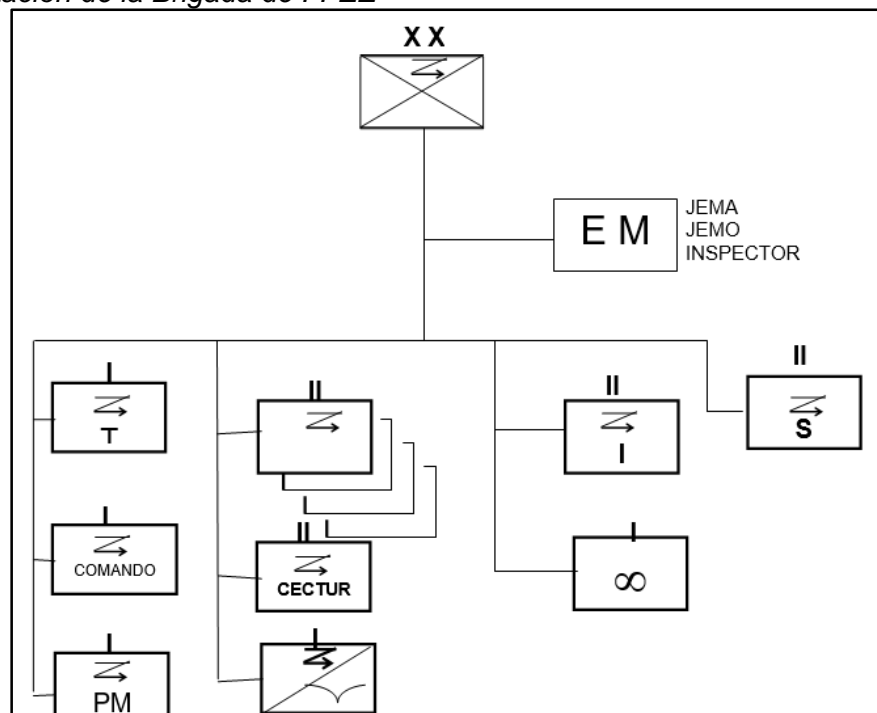

Nota. Organización que no contempla a la Compañía de Francotiradores.

Fuente: Brigada de Fuerzas Especiales (2009)

Del análisis se pudo evidenciar como hallazgo que la 1ª Brigada de Fuerzas Especiales no dispone de una Compañía de Fuerzas Especiales en su organización, asimismo después de realizado el trabajo de campo se evidencio que no existe una Compañía de Francotiradores en el Ejército del Perú, pese a disponer de una Escuela de Francotiradores que viene formando a 20 soldados especialistas anualmente, lo cual no viene siendo aprovechado adecuadamente y que limita el desarrollo de capacidades para esta fuerza especial de francotiradores, siendo necesario el diseño de la fuerza en un nivel de compañía para el apoyo de la Brigada de Fuerzas Especiales, así como realizar una articulación de la doctrina que permita un adecuado empleo de los francotiradores.

CAPÍTULO VI: CONCLUSIONES Y RECOMENDACIONES

6.1 Conclusiones

La base de las conclusiones se realizó sobre la base de los temas (grupos de categorías) que han permitido responder a los objetivos que se plantearon en la investigación, al respecto al respecto:

Según el objetivo No 1, sobre analizar el empleo de la Compañía de Francotiradores en la 1ª Brigada de Fuerzas Especiales para el apoyo a las operaciones especiales, Lima, 2021. Se llegó a las siguientes conclusiones:

Doctrina

La doctrina vigente pone en conocimiento la existencia de una Compañía de Francotiradores, la cual normalmente por sus características y capacidades apoya a una Brigada de Fuerzas especiales, sin embargo, la doctrina de la Brigada de Fuerzas no contempla en su organización este tipo de unidad, lo cual evidencia una falta de articulación en la doctrina vigente, asimismo se identificó la no existencia de una Compañía de Francotiradores en el ejército del Perú, lo cual no permite un empleo adecuado del personal que se viene graduando de la Escuela de Francotiradores, la cual fue creada desde el 2004 y a la fecha no se viene desarrollando las capacidades de este combatiente especializado para el apoyo a las operaciones especiales de la 1ª Brigada de Fuerzas Especiales.

Empleo actual

En la actualidad en la 1ª Brigada de Fuerzas Especiales, dispone de personal que ha sido capacitado como francotirador, sin embargo, viene siendo empleado como jefe de patrulla o como integrante de la patrulla, mas no en las misiones y tareas para las que fue capacitado, desaprovechando el empleo táctico del francotirador para el apoyo a las operaciones especiales que conduce la 1ª Brigada de Fuerzas Especiales

Operaciones especiales

La 1ª Brigada de Fuerzas Especiales viene realizando operaciones especiales en apoyo del Componente de Fuerzas Especiales del CE-VRAEM y a la Fuerza Especial Conjunta con patrullas de fuerzas especiales profesionales, sin embargo, no contempla el empleo dentro de este tipo de patrullas a los francotiradores. Cabe resaltar que dentro de la organización de los Batallones de Comandos se dispone de una sección de francotiradores y fue lo que motivo la creación de la Escuela de Francotiradores el año

2004, sin embargo, a la fecha no se le viene dando un adecuado empleo a este combatiente técnica y tácticamente adiestrado como tirador de alta precisión, caracterizado por su combate al acecho y que actúa aislado, experto en fuego selectivo y a grandes distancias sobre objetivos militares.

Respecto al objetivo No 2 para la creación de la Compañía de Francotiradores para su empleo en operaciones especiales en la 1a Brigada de Fuerzas Especiales se concluyó en en base a los siguientes temas:

Valor

El francotirador tiene un gran valor táctico y técnico para el apoyo a las operaciones especiales, el cual ha llegado a desarrollar capacidades y habilidades que la convierten en un elemento importante para la conducción de operaciones especiales, su sola presencia crea un impacto psicológico en el adversario, además de tener alto rendimiento, disponer de alta efectividad así como poder de fuegos. Necesario por la evolución de la guerra, los escenarios inciertos, lo volátil de las operaciones especiales, y la necesidad de hacer frente a un adversario que practica una guerra asimétrica, así como la sorpresa para emboscar a las fuerzas especiales.

Empleo táctico

Su empleo táctico se da a través de equipos para la realización de operaciones especiales sobre objetivos remunerativos bajo el concepto tirador y observador los cuales trabajan como binomio dándose apoyo y seguridad mutua, para la realización de tiros de precisión, asimismo es capaz de realizar reconocimientos especiales para obtener información clave del área de operaciones y del enemigo en tiempo real, en un marco de tiempo limitado, el cual tiene un valor táctico muy alto. Asimismo, esta capacitado para el combate individual, además de disponer de procedimientos para la designación de objetivos remunerativos, y de poder operar además en tareas de búsqueda y rescate.

Características

El francotirador se caracteriza por su alto grado de preparación en técnicas de camuflaje, así como su conocimiento en técnicas de rastreo, además de ser capaz de realizar la inserción y extracción de sus elementos en terreno enemigo y ser autosuficiente para el desarrollo de operaciones especiales.

Estos temas denotan el gran valor para el empleo del francotirador y la necesidad que se tiene para la creación de una compañía de francotiradores para el diseño de la fuerza y apoyo a las operaciones especiales de la 1ª Brigada de Fuerzas Especiales, debiendo explotarse su disponibilidad y no emplearlo en otro tipo de tareas para la cual no fue calificado. De esta manera se podrán desarrollar capacidades, así como entrenamiento e instrucción de los francotiradores exclusivamente para el apoyo a las operaciones especiales, dándole mayor profundidad, seguridad y sorpresa a las operaciones especiales que conduzca la 1ª Brigada de Fuerza Especiales.

6.2 Recomendaciones

En base a las conclusiones es que se ha visto por conveniente presentar las siguientes recomendaciones con la finalidad de incrementar el poder de combate y capacidades tácticas de la 1ª Brigada de Fuerzas Especiales a través del empleo de los francotiradores.

1. La doctrina no se encuentra articulada, por ello es necesario que la Escuela de Francotiradores en coordinación con el G-3 de la 1ª Brigada de Fuerzas Especiales y la Jefatura de Doctrina del Ejército realice una actualización de la doctrina de la Brigada de Fuerzas Especiales, considerando en su organización y empleo a la Compañía de Francotiradores, a fin de que se puedan establecer las características, tareas y procedimientos para el apoyo a las operaciones especiales que conduzca esta Gran Unidad de FFEE, siendo necesario además formular un manual de empleo de la Compañía de Francotiradores de la Brigada de Fuerzas Especiales, lo cual permitirá un empleo adecuado de los francotiradores, la cual guiará su instrucción y entrenamiento, así como el planeamiento.
2. Es importante que la Escuela de Francotiradores en coordinación con el JEMA de la 1ª Brigada de Fuerzas Especiales formule una propuesta para la creación de la Compañía de Francotiradores con una organización adecuada y flexible que permita un apoyo eficaz a las operaciones especiales que realice la 1ª Brigada de Fuerzas Especiales. Asimismo, permitirá que los oficiales graduados de esta especialidad puedan desenvolverse adecuadamente realizando operaciones especiales para las cuales fueron capacitados y no en otras tareas, en beneficio de la 1ª Brigada de Fuerzas Especiales, contribuyendo así al cumplimiento de la misión de esta Gran Unidad de FFEE.
3. Se recomienda que el JEMO y el G-3 de la 1ª Brigada de Fuerzas Especiales, realicen el empleo dentro del planeamiento de las operaciones especiales a la Compañía de Francotiradores, en base a las necesidades operacionales, conociendo el valor táctico y técnico de este elemento, para el apoyo a las operaciones Especiales.
4. El francotirador tiene un alto valor para el apoyo a las operaciones especiales, es por ello que se recomienda que el COPERE realice un adecuado cambio de colocación de los Oficiales y Sub Oficiales graduados de la especialidad de Francotirador a la 1ª Brigada de Fuerzas Especiales, lo cual permitirá conformar

esta unidad especial, y desarrollar las capacidades necesarias para el apoyo a las operaciones especiales.

5. La capacitación es permanente, motivo por el cual se recomienda que la Escuela de Francotiradores realice las gestiones para el intercambio y profesionalización de los alumnos que obtengan los primeros puestos en el programa de francotiradores en otros países, con la finalidad de actualizar constantemente el empleo de estas fuerzas calificadas, como parte de la mejora continua para un apoyo adecuado a las Operaciones especiales que conduzca la 1ª Brigada de fuerzas Especiales.

6. El francotirador se caracteriza por las técnicas y métodos que emplea para el cumplimiento de su misión, siendo necesario que la Escuela de Francotiradores en coordinación con el G-3 de la 1ª Brigada de fuerzas Especiales formule un COEq de la Compañía de Francotiradores que le permita disponer del personal, equipamiento, armas de precisión, miras especiales diurnas y nocturnas, visores nocturnos, térmicos, camuflajes, drones, etc., material, medios y logística adecuada para el desarrollo de sus tareas en apoyo a las operaciones especiales que conduzca la 1ª Brigada de fuerzas Especiales.

Referencias Bibliográficas

- Acuerdo Nacional. (22 de Abril de 2014). *Acuerdo Nacional: Consensos para enrumbar el país*. Obtenido de Acuerdo Nacional-Unidos para crecer.
- Antezana, P. (2013). Los francotiradores en el Ejército del Perú. *Blog de Círculo de Investigación Militar del Perú*.
- Cabello, Marquina y Mas. (2018). *Mando tipo misión y liderazgo de los oficiales de la 1a Brigada de Fuerzas Especiales*. Lima.
- Dearolph, J. (2017). *Enemigo dentro de las puertas: francotiradores en apoyo de Kansas*.
- Doctrina de Operaciones Conjuntas. (2010).
- Glosario de Terminología de uso conjunto de las Fuerzas Armadas*. (2018).
- Guía Metodológica para el planeamiento del diseño de la Fuerza. (2017). Lima.
- Guía Metodológica para el Planeamiento del Diseño de la Fuerza. (2017).
- Hernandez-Mendoza. (2018). *Metodología de la investigación*. Ciudad de Mexico.
- Hernández, R y Mendoza, Ch. (2018). *Metodología de la investigación, las rutas cuantitativa, cualitativa y mixta*. Santa Fe: México, Editorial Mc Grawhill Education.
- Hinojosa, J. (2017). *El arte de hacer una tesis*. Lima: Biblioteca Nacional del Peru.
- Izcara, S. (2014). Manual de investigación cualitativa. Coyoacan: México. Editorial Fontamara S.A. Recuperado de <http://repositorio.minedu.gob.pe/bitstream/handle/123456789/4613/Manual%20de%20investigaci%C3%B3n%20cualitativa.pdf?sequence=1&isAllowed=y>

- Lauriani, C. (2017). Operaciones Especiales: Una respuesta multidimensional al problema de seguridad multidimensional de Latinoamérica. *Military Review*, 21-30.
- Leon, E. (2018). *Empleo de la fuerza de despliegue rápido y operaciones especiales de las Fuerzas Especiales del Ejército del Perú 2017*. Lima.
- Manual de Operaciones de Mantenimiento de Paz*. (2003). Lima: Comando Conjunto de las Fuerzas Armadas.
- MD 3-0 Concepcion de las operaciones y acciones militares*. (2019).
- ME 1-13 Operaciones*. (2015). Lima: Ejercito del Peru.
- ME 1-134 Planeamiento de Operaciones Terrestres*. (2015). Lima: Ejercito del Peru.
- MF 3-5 Operaciones Especiales*. (2019). Lima.
- ME 15-11 Técnica y táctica del francotirador* (2017). Ejército del Perú.
- ME 15-32. Empleo de francotiradores sobre plataformas móviles*. Ejercito del Peru.
- ME 39-5. Brigada de Fuerzas Especiales* (2009). Ejercito del Perú.
- Sigueñas, O. (2018). Tareas operacionales de las Fuerzas Especiales. *Air & Space Power Journal*.
- Trujillo, N. L. (2019). *Investigación cualitativa*. Quito-Ecuador: Univeridad Tecnica del Norte.
- Vargas, X. (2011). ¿Cómo hacer investigación cualitativa? *Una guía práctica para saber qué es la investigación en general y cómo hacerla, con énfasis en las etapas de la investigación cualitativa*. Zapopán, México: Etxeta.

ANEXO 1



MATRIZ DE CONSISTENCIA

Anexos 1: Matriz de consistencia

Título: “Creación de la Compañía de Francotiradores para el apoyo a las operaciones especiales, Lima, 2021”

Pregunta de investigación	Objetivos	Teorías	Categorías	Subcategorías	Metodología	Plan de análisis de datos
<ul style="list-style-type: none"> ¿Cuál fue el empleo de francotiradores en la 1a Brigada de Fuerzas Especiales para el apoyo a las operaciones especiales, Lima, 2021? ¿Cuál deberían ser las capacidades y características de los francotiradores para su empleo en operaciones especiales de la 1a Brigada de Fuerzas Especiales, Lima, 2021? ¿Existe doctrina para el empleo Francotiradores en la Brigada de Fuerzas Especiales? 	<ul style="list-style-type: none"> Analizar el empleo de la Compañía de Francotiradores en la 1a Brigada de Fuerzas Especiales para el apoyo a las operaciones especiales, Lima, 2021. Identificar las necesidades y características de la Compañía de Francotiradores para su empleo en operaciones especiales de la 1a Brigada de Fuerzas Especiales, Lima, 2021. Proponer la creación de una compañía de francotiradores para el apoyo a las operaciones especiales en la Brigada de Fuerzas Especiales 	<p>El Arte de la Guerra de Sun Tzu:</p>	<p>Empleo de Acciones Militares</p> <p>Operaciones Especiales</p>	<ul style="list-style-type: none"> Empleo de francotiradores en operaciones ofensivas y defensivas. Empleo de francotiradores en operaciones de Francotirador. Empleo de francotiradores en misiones de Reconocimiento Especial. Empleo de francotiradores en combate urbano. Empleo del francotirador sobre plataformas móviles. Entendimiento del ambiente operacional. Atacar discriminadamente a la amenaza. Reconocer las implicancias políticas Anticipar y controlar los efectos psicológicos. 	<p>Enfoque: Cualitativo</p> <p>Diseño de la investigación</p> <p>Hermenéutico</p> <p>Informantes</p> <p>Oficiales de Estado Mayor de la especialidad de Francotirador.</p> <p>Muestreo</p> <p>Oficiales expertos en planeamiento y conducción de Operaciones Especiales así como en el empleo de francotiradores.</p>	<p>Técnicas</p> <p>Observación directa</p> <p>Entrevista semiestructurada</p> <p>Análisis Documental</p> <p>Instrumento</p> <p>Guía de observación</p> <p>Guía de Entrevista</p> <p>Ficha de investigación</p> <p>Técnica de análisis de datos</p> <p>El análisis de la información recolectada se realizó de manera artesanal, mediante el procesamiento del material textual, la definición de unidades de análisis, descripción de las categorías, triangulación, y la red semántica</p>

ANEXO 2



INSTRUMENTOS DE RECOLECCIÓN DE DATOS

GUÍA DE OBSERVACIÓN

La observación se realizará de manera no participante

Nº	ASPECTOS POR EVALUAR	OBSERVACIONES
01	Misionamiento de los Francotiradores de la 1a Brigada de Fuerzas Especiales	
02	Planeamiento de operaciones de Francotiradores de la 1a BRIGFFEE en el CE-VRAEM.	
03	Tareas que realizaron los francotiradores de 1a BRIGFFEE en el CE-VRAEM.	
04	Técnicas empleadas por los Francotiradores en el CE-VRAEM.	
05	Procedimientos tácticos empleados por los Francotiradores de la 1a BRIGFFEE en el CE-VRAEM.	
06	Capacidades de los Francotiradores de la 1a Brigada de Fuerzas Especiales.	
07	Documentación y análisis de información de las tareas de los Francotiradores de la 1a BRIGFFEE.	
08	Proceso de gestión del conocimiento relacionado al empleo de Francotiradores.	
09	Equipamiento de los Francotiradores de la 1a BRIGFFEE en el CE-VRAEM.	
10	Rendimiento de los Francotiradores de la 1a BRIGFFEE en el CE-VRAEM.	

GUÍA DE ENTREVISTA

Entrevista al Señor

Buenos días, me encuentro desarrollando un trabajo de investigación de tesis para obtener el grado académico de Maestro en Ciencias Militares con mención en Planeamiento Estratégico y Toma de Decisiones en la Escuela Superior de Guerra del Ejército-Escuela de Postgrado, habiendo elegido el tema titulado: **“CREACIÓN DE LA COMPAÑÍA DE FRANCOOTIRADORES PARA EL APOYO A LAS OPERACIONES ESPECIALES, LIMA, 2021”**. Desde ya le agradezco su colaboración.

1. ¿Existe personal con la especialidad de Francotirador en la 1ª Brigada de Fuerzas Especiales?

Rpta.-

2. Con relación al empleo de los Francotiradores en la 1ª Brigada de Fuerzas Especiales ¿La 1ª Brigada de Fuerzas Especiales dispone de una Compañía de Francotiradores para el apoyo a las operaciones especiales?

Rpta.-

3. ¿La doctrina vigente de la Brigada de Fuerzas Especiales considera en las operaciones especiales el empleo de francotiradores?

Rpta.-

4. ¿Se conoce el empleo doctrinario de la Compañía de Francotiradores encuadrada en una Brigada de Fuerzas Especiales para el apoyo a las operaciones especiales según la doctrina vigente (ME 15 11 Técnica y táctica del Francotirador 2017)?

Rpta.-

5. Considera usted que durante el planeamiento de las Operaciones Especiales a desarrollar por la 1ª Brigada de Fuerzas Especiales que: ¿Es necesario el apoyo de una Compañía de Francotiradores para el desarrollo de las operaciones especiales?

Rpta.-

6. ¿Cuáles han sido las limitaciones para la implementación de una Compañía de Francotiradores orgánico de la 1ª Brigada de Fuerzas Especiales para el apoyo a las operaciones especiales?

Rpta.-

7. ¿Qué operaciones especiales a realizado la 1ª Brigada de Fuerzas Especiales y que tipo de tareas podría realizar la Compañía de Fuerzas Especiales para el apoyo a las operaciones especiales (Empleo en operaciones ofensivas, operaciones defensivas, operaciones de francotirador, en combate urbano, en plataformas móviles, reconocimiento, cobertura táctica etc)?

Rpta.-

8. ¿Cuál cree que debería se la organización y capacidades a disponer de una compañía de francotiradores orgánica de una Brigada de Fuerzas Especiales para el apoyo a las operaciones especiales?

Rpta.-

9. ¿Cuál cree usted que debería ser el equipamiento de la Compañía de Francotiradores para su empleo en apoyo a las operaciones especiales de la 1ª Brigada de Fuerzas Especiales?

Rpta.-

FICHA DE INVESTIGACIÓN

Se seleccionó los documentos que contenían información relacionada a la realización de las tareas de control de la población y que permitirán confrontar lo expresado en las entrevistas, documentos que deberán contribuir a responder a las preguntas de investigación y que obran en el Estado Mayor de la 1a Brigada de Fuerzas Especiales:

RUTA DE DOCUMENTOS

N°	LISTA DE DOCUMENTOS	Fecha	Tema
1	Planes para el apoyo de los Francotiradores a las patrullas del Componente FFEE del CE-VRAEM.	2021	Operaciones especiales
2	Informes de Fin de patrulla de las unidades de FFEE del Componente Fuerzas Especiales del CE-VRAEM.	2021	Empleo de francotiradores
3	Área de Operaciones de las patrullas del C-FFEE	2021	Ambiente operacional
4	Directivas de instrucción y entrenamiento del Comando de la 1a Brigada de FFEE	2021	Empleo de francotiradores
5	Directiva subsidiaria para normar el entrenamiento conjunto del Componente de Fuerzas Especiales destacado al CE-VRAEM	2021	Doctrina
6	Apreciación de la situación de inteligencia	2021	Ambiente operacional
7	Apreciación de la situación logística	2021	Equipamiento

ANEXO 3



VALIDACIÓN DE INSTRUMENTOS DE RECOLECCIÓN DE DATOS

INFORME DE VALIDEZ DE INSTRUMENTO

Informe N° 005/MEI

Sr: : Tte Crl Inf Reyna Arteaga Flavio José

Asunto : Evaluación de la guía de entrevista

Me dirijo a usted respetuosamente para saludarlo, agradecer la designación para la evaluación de la validez de contenido de la: guía de entrevista, instrumento de recolección de datos propuesto para el análisis de la **Creación de la Compañía de Francotiradores para el apoyo a las operaciones especiales, Lima, 2021**, Presentada por: el Tte Crl Inf Reyna Arteaga Flavio José, e informar a usted que el instrumento: Guía de entrevista semi estructurada

- Cumple con los requerimientos fundamentales y específicos, evalúa adecuadamente la variable de estudio.
- No cumple en su totalidad con los requerimientos, por lo que el Tesista deberá levantar las observaciones siguiendo las sugerencias propuestas en la página 2/2 y/o adicional y volverá a presentar para la evaluación correspondiente.

Lima, 21 de setiembre 2021



Egocheaga Ismodes Markos
DNI 43573245

VALIDACIÓN DE GUÍA DE ENTREVISTA

TÍTULO DE LA INVESTIGACIÓN:			
I. DATOS DEL EXPERTO:			
a.	Apellidos y nombres	: Egocheaga Ismodes Markos	
b.	Grado académico-profesión	: Magister en Ciencias Militares	
c.	D.N.I.	: 43573245	
d.	N° de teléfono	: 995413434	
e.	Lugar y fecha	: Chorrillos, 21 setiembre 2021	
f.	Firma	: 	
II. DATOS DEL INSTRUMENTO DE EVALUACIÓN (entrevista)			
a.	Autor(es) del instrumento	: Tte Crl Inf Reyna Arteaga Flavio José	
b.	Institución a la que pertenece:	Ejercito	
c.	Método de investigación	: Cualitativo	
d.	Tipo de entrevista	: Semi estructurada	
III. ASPECTOS DE EVALUACIÓN			
N°	Criterios	Indicadores	Valoración
			De: 0 a 1
01	Diseño	Convocatoria: Lugar – tiempo. Contenidos: Propuesta de temas- preguntas – respuestas.	1
02	Organización	Selección: informantes – representación de temas – tipo de respuesta – número de entrevistas.	1
03	Estructuración	Guía de entrevista : Dirección a seguir - Objetivos - N° de preguntas según tipo de entrevista Contexto de los datos: Conocer experiencias del entrevistado Tema propios : Aspectos que interesen	0.9
04	Secuencial	Con relación a variables – dimensiones e indicadores. Sigue un orden lógico y pre-requisito.	1
05	Conectividad	Conjuga el tipo de pregunta con el objetivo de investigación y se armoniza con las experiencias que esperan ser revaloradas en el cuestionario.	0.8
06	Intencionalidad	Adecuado para valorar aspectos desconocidos y/o modificados de las variables de investigación.	1
07	Actualidad	Existe coherencia entre resultados alcanzados con la realidad por conocer en el marco de doctrina, leyes, teorías vigentes.	1
08	Contrastación de otros resultados	Han sido formuladas las preguntas, conociéndose los resultados alcanzados por otro instrumento para comparar la hipótesis de investigación.	1
09	Orientación a solución de problemas	Se concatenan las preguntas para alcanzar criterios, juicios, conceptos que ayuden a solucionar el problema de investigación planteado.	0.8
10	Análisis e interpretación	Se ha adecuado algún instrumento o herramienta para verter los resultados de la entrevista y analizarlos /interpretarlos.	0.9
IV. RESULTADO DE VALORACIÓN: 0.94		V. OPINIÓN DE APLICACIÓN	
<u>Aspectos para la valoración</u> <ul style="list-style-type: none"> - Valida por 05 expertos de la ESGE-EPG - Debe aplicarse la prueba de la “V” de Aiken - Resultado mínimo aprobatorio: 0.85 u 85% - La validación solo se hará hasta dos decimales que terminen en cero o en cinco. Ejemplo: 0.60; 0.75 		El instrumento contiene en su estructura las categorías y subcategorías que focalizarán la investigación, orientando una adecuada recolección de datos, además de estar enmarcadas por los objetivos de la investigación	

INFORME DE VALIDEZ DE INSTRUMENTO

Informe N° 006/JJG

Sr: : Tte Crl Inf Reyna Arteaga Flavio José

Asunto : Evaluación de la guía de entrevista

Me dirijo a usted respetuosamente para saludarlo, agradecer la designación para la evaluación de la validez de contenido de la: guía de entrevista, instrumento de recolección de datos propuesto para el análisis de la **Creación de la Compañía de Francotiradores para el apoyo a las operaciones especiales, Lima, 2021**, Presentada por: el Tte Crl Inf Reyna Arteaga Flavio José, e informar a usted que el instrumento: Guía de entrevista semi estructurada

- Cumple con los requerimientos fundamentales y específicos, evalúa adecuadamente la variable de estudio.
- No cumple en su totalidad con los requerimientos, por lo que el Tesista deberá levantar las observaciones siguiendo las sugerencias propuestas en la página 2/2 y/o adicional y volverá a presentar para la evaluación correspondiente.

Lima, 21 de setiembre 2021



Jaramillo Gómez Jimmy DNI
43696475

VALIDACIÓN DE GUÍA DE ENTREVISTA

TÍTULO DE LA INVESTIGACIÓN:			
VI. DATOS DEL EXPERTO:			
g.	Apellidos y nombres	: Jaramillo Gómez Jimmy	
h.	Grado académico-profesión	: Magister en Ciencias Militares	
i.	D.N.I.	: 43696475	
j.	N° de teléfono	: 961684541	
k.	Lugar y fecha	: Chorrillos, 21 setiembre 2021	
l.	Firma	: 	
VII. DATOS DEL INSTRUMENTO DE EVALUACIÓN (entrevista)			
e.	Autor(es) del instrumento	: Tte Crl Inf Reyna Arteaga Flavio José	
f.	Institución a la que pertenece:	Ejercito	
g.	Método de investigación	: Cualitativo	
h.	Tipo de entrevista	: Semi estructurada	
VIII. ASPECTOS DE EVALUACIÓN			
N°	Criterios	Indicadores	Valoración
			De: 0 a 1
01	Diseño	Convocatoria: Lugar – tiempo. Contenidos: Propuesta de temas- preguntas – respuestas.	1
02	Organización	Selección: informantes – representación de temas – tipo de respuesta – número de entrevistas.	1
03	Estructuración	Guía de entrevista : Dirección a seguir - Objetivos - N° de preguntas según tipo de entrevista Contexto de los datos: Conocer experiencias del entrevistado Tema propios : Aspectos que interesen	0.9
04	Secuencial	Con relación a variables – dimensiones e indicadores. Sigue un orden lógico y pre-requisito.	0.9
05	Conectividad	Conjuga el tipo de pregunta con el objetivo de investigación y se armoniza con las experiencias que esperan ser revaloradas en el cuestionario.	0.8
06	Intencionalidad	Adecuado para valorar aspectos desconocidos y/o modificados de las variables de investigación.	0.9
07	Actualidad	Existe coherencia entre resultados alcanzados con la realidad por conocer en el marco de doctrina, leyes, teorías vigentes.	1
08	Contrastación de otros resultados	Han sido formuladas las preguntas, conociéndose los resultados alcanzados por otro instrumento para comparar la hipótesis de investigación.	1
09	Orientación a solución de problemas	Se concatenan las preguntas para alcanzar criterios, juicios, conceptos que ayuden a solucionar el problema de investigación planteado.	0.8
10	Análisis e interpretación	Se ha adecuado algún instrumento o herramienta para verter los resultados de la entrevista y analizarlos /interpretarlos.	0.9
IX. RESULTADO DE VALORACIÓN: 0.92		X. OPINIÓN DE APLICACIÓN	
<u>Aspectos para la valoración</u> <ul style="list-style-type: none"> - Valida por 05 expertos de la ESGE-EPG - Debe aplicarse la prueba de la “V” de Aiken - Resultado mínimo aprobatorio: 0.85 u 85% - La validación solo se hará hasta dos decimales que terminen en cero o en cinco. Ejemplo: 0.60; 0.75 		El instrumento contiene en su estructura las categorías y subcategorías que focalizarán la investigación, orientando una adecuada recolección de datos, además de estar enmarcadas por los objetivos de la investigación	

INFORME DE VALIDEZ DE INSTRUMENTO

Informe N° 007/JDC

Sr: : Tte Crl Inf Reyna Arteaga Flavio José

Asunto : Evaluación de la guía de entrevista

Me dirijo a usted respetuosamente para saludarlo, agradecer la designación para la evaluación de la validez de contenido de la: guía de entrevista, instrumento de recolección de datos propuesto para el análisis de la **Creación de la Compañía de Francotiradores para el apoyo a las operaciones especiales, Lima, 2021**, Presentada por: el Tte Crl Inf Reyna Arteaga Flavio José, e informar a usted que el instrumento: Guía de entrevista semi estructurada

- Cumple con los requerimientos fundamentales y específicos, evalúa adecuadamente la variable de estudio.
- No cumple en su totalidad con los requerimientos, por lo que el Tesista deberá levantar las observaciones siguiendo las sugerencias propuestas en la página 2/2 y/o adicional y volverá a presentar para la evaluación correspondiente.

Lima, 21 de setiembre 2021

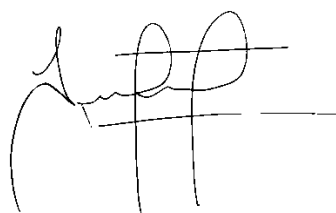

Díaz Corrales José

DNI 43782374

VALIDACIÓN DE GUÍA DE ENTREVISTA

TÍTULO DE LA INVESTIGACIÓN:			
XI. DATOS DEL EXPERTO:			
m.	Apellidos y nombres	: Diaz Corrales Jose	
n.	Grado académico-profesión	: Magister en Ciencias Militares	
o.	D.N.I.	: 43782374	
p.	N° de teléfono	: 949587004	
q.	Lugar y fecha	: Chorrillos, 21 setiembre 2021	
r.	Firma	: 	
XII. DATOS DEL INSTRUMENTO DE EVALUACIÓN (entrevista)			
i.	Autor(es) del instrumento	: Tte Crl Inf Reyna Arteaga Flavio José	
j.	Institución a la que pertenece:	Ejercito	
k.	Método de investigación	: Cualitativo	
l.	Tipo de entrevista	: Semi estructurada	
XIII. ASPECTOS DE EVALUACIÓN			
N°	Criterios	Indicadores	Valoración
			De: 0 a 1
01	Diseño	Convocatoria: Lugar – tiempo. Contenidos: Propuesta de temas- preguntas – respuestas.	1
02	Organización	Selección: informantes – representación de temas – tipo de respuesta – número de entrevistas.	1
03	Estructuración	Guía de entrevista : Dirección a seguir - Objetivos - N° de preguntas según tipo de entrevista Contexto de los datos: Conocer experiencias del entrevistado Tema propios : Aspectos que interesen	0.9
04	Secuencial	Con relación a variables – dimensiones e indicadores. Sigue un orden lógico y pre-requisito.	1
05	Conectividad	Conjuga el tipo de pregunta con el objetivo de investigación y se armoniza con las experiencias que esperan ser revaloradas en el cuestionario.	0.8
06	Intencionalidad	Adecuado para valorar aspectos desconocidos y/o modificados de las variables de investigación.	1
07	Actualidad	Existe coherencia entre resultados alcanzados con la realidad por conocer en el marco de doctrina, leyes, teorías vigentes.	1
08	Contrastación de otros resultados	Han sido formuladas las preguntas, conociéndose los resultados alcanzados por otro instrumento para comparar la hipótesis de investigación.	0.9
09	Orientación a solución de problemas	Se concatenan las preguntas para alcanzar criterios, juicios, conceptos que ayuden a solucionar el problema de investigación planteado.	0.8
10	Análisis e interpretación	Se ha adecuado algún instrumento o herramienta para verter los resultados de la entrevista y analizarlos /interpretarlos.	0.9
XIV. RESULTADO DE VALORACIÓN: 0.93		XV. OPINIÓN DE APLICACIÓN	
<u>Aspectos para la valoración</u> <ul style="list-style-type: none"> - Valida por 05 expertos de la ESGE-EPG - Debe aplicarse la prueba de la “V” de Aiken - Resultado mínimo aprobatorio: 0.85 u 85% - La validación solo se hará hasta dos decimales que terminen en cero o en cinco. Ejemplo: 0.60; 0.75 		El instrumento contiene en su estructura las categorías y subcategorías que focalizarán la investigación, orientando una adecuada recolección de datos, además de estar enmarcadas por los objetivos de la investigación	

ANEXO 4



AUTORIZACIÓN PARA LA RECOLECCIÓN DE DATOS



PERÚ	Ministerio de Defensa	Ejército del Perú	COEDE Escuela Superior de Guerra del Ejército
-------------	----------------------------------	------------------------------	--

“Año del Bicentenario del Perú: 200 años de Independencia”

Chorrillos, 26 de agosto del 2021

Oficio N° /U-8.g.1/27.00

Señor Gral de Brigada Cmdte General de la 1a BRIG FFEE – Las Palmas.

Asunto : Solicita brindar facilidades al personal que se indica

Ref : a. Reglamento para la obtención del grado académico de Maestro en Ciencias Militares
b. Reglamento de Investigaciones de la ESGE-EPG

Tengo el honor/agrado de dirigirme a Ud. en relación a los documentos de la referencia para solicitarle se digne brindar autorización de acceso a las instalaciones de la 1a Brigada de Fuerzas Especiales al oficial investigador de esta casa de estudio que realiza la investigación titulada **“CREACIÓN DE LA COMPAÑÍA DE FRANCO TIRADORES PARA EL APOYO A LAS OPERACIONES ESPECIALES, LIMA, 2021.**

Investigador:

- Tte Crl Inf Reyna Arteaga Flavio José

Agradeciendo de antemano por las facilidades brindadas, es propicia la oportunidad para expresarle mis consideraciones y deferente estima

Dios guarde a Ud.



O - 214452655 - O+
LUIS ALBERTO ROJO ALZAMORA
General de Brigada
Director de la Escuela Superior de Guerra del Ejército
Escuela de Postgrado

Distribución:

1a Brig FFEE.....01

Archivo.....01/02

ANEXO 5



COMPROMISO ÉTICO

Declaración de Compromiso Ético

El presente trabajo de investigación titulado: **“Creación de la Compañía de Francotiradores para el apoyo a las operaciones especiales, Lima, 2021”**. se ha realizado en estricto apego a la metodología de la investigación y a las normas éticas para investigación en Ciencias Militares promulgadas por el Departamento de Gestión de la Investigación de la Escuela Superior de Guerra del Ejército-Escuela de Postgrado.

En vista de lo anterior:

Yo Bach, Reyna Arteaga Flavio José, egresado de la III MCCMM – 2015, de la Escuela Superior de Guerra del Ejército-Escuela de Postgrado (ESGE-EPG), declaro bajo juramento que he desarrollado esta investigación siguiendo las instrucciones brindadas por el Departamento de Gestión de la Investigación, desde la elaboración del marco referencial y recolección de la información, hasta el análisis de datos y elaboración del informe final.

En tal sentido la información contenida en el presente documento es producto de mi trabajo personal, apegándome a la legislación sobre propiedad intelectual, sin haber incurrido en falsificación de la información o cualquier tipo de fraude, por lo cual me someto al marco legal y normativo vigente relacionado a dicha responsabilidad, así como a las normas disciplinarias establecidas en la ESGE-EPG.

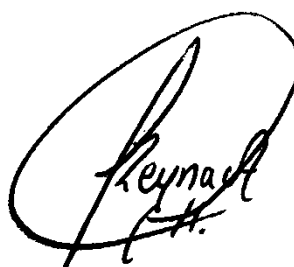

Flavio Jose REYNA ARTEAGA

D.N.I. N° 43509519

ANEXO 6



HOJA DE DATOS PERSONALES

HOJA DE DATOS PERSONALES

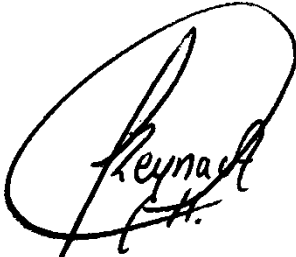
GRADO	Tte Crl Inf
NOMBRE COMPLETO	Flavio José
APELLIDOS	Reyna Arteaga
EMAIL	flavioreyna1@hotmail.com
DIRECCIÓN	Calle W 297 Dpto 302, Santiago de Surco, provincia y departamento de Lima
TELEFONO	995620368
FIRMA	

ANEXO 7



APORTE DE LA INVESTIGACIÓN

APORTE DOCTRINARIO

CREACIÓN DE LA COMPAÑÍA DE FRANCOOTIRADORES PARA EL APOYO A LAS OPERACIONES ESPECIALES, LIMA, 2021

1.1 Título del aporte de investigación

Empleo de la Compañía de Francotiradores de la Brig FFEE

La cual permitirá integrar a los francotiradores en las operaciones especiales que conduzca esta GUC de FFEE, considerando que se viene formando personal anualmente personal calificado como francotirador, y no disponer de una unidad exclusiva para su empleo táctico y técnico.

1.2 Objetivos del aporte de investigación

- Establecer la misión de la Compañía de Francotiradores.
- Establecer la organización de la Compañía de Francotiradores orgánico de la Brig FFEE.
- Establecer las tareas a realizar en apoyo de las operaciones especiales.

1.3 Justificación del aporte de investigación

La presente propuesta se justifica por el gran valor que tiene los francotiradores para el apoyo a las operaciones especiales, y los vacíos que existen en la doctrina para su empleo como parte de la Brigada de Fuerzas Espaciales, que ha conllevado a su mal empleo de este personal calificado técnica y tácticamente para tareas de alta precisión, y ataque al acecho, así como aislado. Estableciéndose la organización requerida para satisfacer las necesidades de apoyo de la Brigada e fuerzas Especiales, y poder cumplir tareas tanto en seguridad, reconocimiento, rastreo, designación de objetivos, objetivos de alto valor, etc., lo cual permitirá que se logren desarrollar las capacidades, el equipamiento, y las destrezas para el apoyo a las operaciones especiales. Asimismo, servirá como una guía para el planeamiento y el diseño de las operaciones especiales.

Cerrando de esta manera los vacíos del empleo de los francotiradores a través de una Compañía para el apoyo a la Brigada de fuerzas Especiales para la conducción de operaciones especiales.

Además de disponer de un valor práctico porque permitirá mejorar las actividades de instrucción y entrenamiento de los francotiradores, encuadrados en una Compañía orgánica de la Brigada de fuerzas Especiales.

ANEXO 8



TURNITIN

Feedback Studio - Google Chrome
ev.turnitin.com/app/carta/es/?lang=es&u=1103177776&o=1760172190&s=1

turnitin Reyna Reyna | tesis



TESIS

**EACCIÓN DE LA COMPAÑÍA DE FRANCOOTIRADORES PARA
L APOYO A LAS OPERACIONES ESPECIALES, LIMA, 2021**

AUTOR:

Bach. Reyna Arteaga Flavio José
0000-0001-7475-7100

¹
Para optar al Grado Académico de

MAESTRO EN CIENCIAS MILITARES

Con mención en Planeamiento Estratégico y Toma de Decisiones

ASESOR:

Resumen de coincidencias X

24 %

1	repositorio.esge.edu.pe Fuente de Internet	12 %
2	esge.edu.pe Fuente de Internet	1 %
3	qdoc.tips Fuente de Internet	1 %
4	repositorio.esup.edu.pe Fuente de Internet	1 %
5	www.derechocambios... Fuente de Internet	1 %
6	www.airuniversity.af.edu Fuente de Internet	1 %
7	bibliodoe.files.wordpre... Fuente de Internet	1 %

Página: 1 de 119 Número de palabras: 27824 Versión solo texto del informe Alta resolución Activado

23°C Parc. soleado 14:15 11/02/2022

ANEXO 9



CD CONTENIENDO LA TESIS

Anexo 9: CD Conteniendo la Tesis de Grado

