

**ESCUELA SUPERIOR DE GUERRA DEL EJÉRCITO
ESCUELA DE POSTGRADO**



**RELACIÓN ENTRE EL CUMPLIMIENTO DE LOS ROLES
ESTRATÉGICOS Y EL LOGRO DE OBJETIVOS
INSTITUCIONALES EN LAS DEPENDENCIAS APOYADAS POR LA
AVIACIÓN DEL EJÉRCITO DURANTE EL AÑO 2023**

AUTORES:

Bach. Cesar Enrique PORTOCARRERO NIETO

0009-0001-4585-5710

Bach. Luis Armando ZUZUNAGA AMÉSQUITA

0009-0008-3026-0045

Para optar al Grado Académico de

MAESTRO EN CIENCIAS MILITARES

Con mención en Gestión Pública y Planeamiento Estratégico

ASESOR:

Dr. José Manuel PALACIOS SÁNCHEZ

0000-0002-1267-5203

2024

ESCUELA SUPERIOR DE GUERRA DEL EJÉRCITO
ESCUELA DE POSTGRADO

DEPARTAMENTO GESTIÓN DE INVESTIGACIÓN



ACTA DE SUSTENTACIÓN DE TESIS No 057 – 2024/ DGI

En la Escuela Superior de Guerra del Ejército - Escuela de Postgrado, a los dieciséis (16) días del mes de diciembre del año dos mil veinticuatro, siendo las *10:00* horas, se reunió el jurado evaluador conformado por los docentes:

◆ Doctor	GAMALIEL MANUEL GUSTAVO TALAVERA PRADO	Presidente
◆ Maestro	FERNANDO JAVIER CANAVAL RAMIREZ	Secretario
◆ Doctor	JORGE ANASTACIO PEDRO PAUCAR LUNA	Vocal

Designados según Resolución de Expedito para Sustentación de Tesis N° 057-2024/SIE/DGI/ESGE-EPG del 13 de diciembre de 2024, para evaluar la sustentación presencial y defensa de la Tesis de Grado titulada "RELACIÓN ENTRE EL CUMPLIMIENTO DE LOS ROLES ESTRATÉGICOS Y EL LOGRO DE OBJETIVOS INSTITUCIONALES EN LAS DEPENDENCIAS APOYADAS POR LA AVIACIÓN DEL EJÉRCITO DURANTE EL AÑO 2023", presentado por los Bachilleres CESAR ENRIQUE PORTOCARRERO NIETO y LUIS ARMANDO ZUZUNAGA AMESQUITA, para optar el Grado Académico de Maestro en Ciencias Militares con mención en Gestión Pública y Planeamiento Estratégico, de acuerdo a lo establecido en el artículo 45° de la Ley Universitaria N° 30220.

Luego de atender la sustentación presencial, defensa de la tesis de grado y realizadas las preguntas de rigor, el jurado acordó concederle la calificación de *APROBADO POR MAYORÍA*

En mérito del cual, el jurado *APRUEBA* (aprueba / no aprueba) que se le otorgue el Grado Académico de Maestro en Ciencias Militares con mención en Gestión Pública y Planeamiento Estratégico.

Firmado, en Chorrillos a los dieciséis (16) días del mes de diciembre del año dos mil veinticuatro.

[Firma]
DR. GAMALIEL MANUEL GUSTAVO
TALAVERA PRADO
PRESIDENTE

[Firma]
MG. FERNANDO JAVIER
CANAVAL RAMIREZ
SECRETARIO

[Firma]
DE JORGE ANASTACIO PEDRO
PAUCAR LUNA
VOCAL

DECLARACIÓN JURADA DE AUTORÍA

Mediante el presente documento, Yo, **Mayor EP Portocarrero Nieto Cesar**, identificado con Documento Nacional de Identidad N° 43935907, con domicilio real en Villa Militar Oeste Arias Araguez 228, estudiante del XII Programa de Maestría en Ciencias Militares con mención en Gestión Pública y Planeamiento Estratégico de la Escuela Superior de Guerra del Ejército-Escuela de Postgrado (ESGE-EPG), declaro bajo juramento que:

Soy el autor de la investigación titulada: **“Relación entre el cumplimiento de los roles estratégicos y el logro de objetivos institucionales en las dependencias apoyadas por la Aviación del Ejército durante el año 2023”**, que presento ante esta institución con fines de optar al grado académico de Maestro en Ciencias Militares con mención en Gestión Pública y Planeamiento Estratégico.

Dicha investigación se ha desarrollado respetando los principios éticos propios, no ha sido presentada ni publicada anteriormente por ningún otro investigador ni por el suscrito, para optar a otro grado académico ni título profesional alguno. Declaro que se ha citado debidamente toda idea, texto, figura, fórmulas, tablas y otros que corresponden al suscrito o a otro, en respeto irrestricto a los derechos del autor. Declaro conocer y me someto al marco legal y normativo vigente relacionado a dicha responsabilidad.

Declaro bajo juramento que los datos e información presentados pertenecen a la realidad estudiada, que no han sido falseados, adulterados, duplicados ni copiados. Que no he cometido fraude científico, plagio o vicios de autoría; en caso contrario, eximo de toda responsabilidad a la Escuela Superior de Guerra del Ejército-Escuela de Postgrado y me declaro como el único responsable.

Chorrillos, 30 de Setiembre del 2024



Mayor EP Portocarrero Nieto Cesar
DNI 43935907

DECLARACIÓN JURADA DE AUTORÍA

Mediante el presente documento, Yo, **Mayor EP Zuzunaga Amésquita Luis**, identificado con Documento Nacional de Identidad N° 45096944, con domicilio real en Av Los Faisanes 358-Chorrillos, estudiante del XII Programa de Maestría en Ciencias Militares con mención en Gestión Pública y Planeamiento Estratégico de la Escuela Superior de Guerra del Ejército-Escuela de Postgrado (ESGE-EPG), declaro bajo juramento que:

Soy el autor de la investigación titulada: **“Relación entre el cumplimiento de los roles estratégicos y el logro de objetivos institucionales en las dependencias apoyadas por la Aviación del Ejército durante el año 2023”**, que presento ante esta institución con fines de optar al grado académico de Maestro en Ciencias Militares con mención en Gestión Pública y Planeamiento Estratégico.

Dicha investigación se ha desarrollado respetando los principios éticos propios, no ha sido presentada ni publicada anteriormente por ningún otro investigador ni por el suscrito, para optar a otro grado académico ni título profesional alguno. Declaro que se ha citado debidamente toda idea, texto, figura, fórmulas, tablas y otros que corresponden al suscrito o a otro, en respeto irrestricto a los derechos del autor. Declaro conocer y me someto al marco legal y normativo vigente relacionado a dicha responsabilidad.

Declaro bajo juramento que los datos e información presentados pertenecen a la realidad estudiada, que no han sido falseados, adulterados, duplicados ni copiados. Que no he cometido fraude científico, plagio o vicios de autoría; en caso contrario, eximo de toda responsabilidad a la Escuela Superior de Guerra del Ejército-Escuela de Postgrado y me declaro como el único responsable.

Chorrillos, 30 de Setiembre del 2024



Mayor EP Zuzunaga Amésquita Luis
DNI 43935907

AUTORIZACIÓN DE PUBLICACIÓN Y USO

Nosotros, **Mayor EP Portocarrero Nieto Cesar** y **Mayor EP Zuzunaga Amésquita Luis**, a través del presente documento autorizamos a la Escuela Superior de Guerra del Ejército-Escuela de Postgrado la publicación del texto completo o parcial de la tesis de grado titulada: **"Relación entre el cumplimiento de los roles estratégicos y el logro de objetivos institucionales en las dependencias apoyadas por la Aviación del Ejército durante el año 2023"**, presentada para optar al grado académico de Maestro en Ciencias Militares con mención en Gestión Pública y Planeamiento Estratégico, en el Repositorio Institucional y en el Repositorio Nacional de Tesis (Renati) de la Superintendencia Nacional de Educación Superior Universitaria (SUNEDU), de conformidad al marco legal y normativo vigente.

La tesis se mantendrá permanente e indefinidamente en el Repositorio para beneficio de la comunidad académica y de la sociedad. En tal sentido, autorizamos gratuitamente y en régimen de no exclusividad los derechos estrictamente necesarios para hacer efectiva la publicación, de tal forma que el acceso al mismo sea libre y gratuito, permitiendo su consulta e impresión, pero no su modificación. La tesis puede ser distribuida, copiada, exhibida y usada también con fines académicos siempre que se indique la autoría y no se podrán realizar obras derivadas de la misma.

Chorrillos, 30 de Setiembre de 2024



Mayor EP Portocarrero Nieto Cesar
DNI 43935907



Mayor EP Zuzunaga Amésquita Luis
DNI 43935907

Dedicatoria

Dedicamos este trabajo a nuestras familias y seres queridos.

Agradecimiento

Nuestro agradecimiento a nuestros asesores y docentes de la Escuela Superior de Guerra del Ejército – EPG.

Índice

<i>Página del jurado</i>	¡Error! Marcador no definido.
<i>Autorización de publicación y uso</i>	¡Error! Marcador no definido.3
<i>Dedicatoria</i>	6
<i>Agradecimiento</i>	7
<i>Resumen</i>	12
<i>Abstract</i> 13	
<i>Introducción</i>	14
CAPÍTULO I	16
1.1 <i>Planteamiento del problema</i>	16
1.2 <i>Justificación de la Investigación</i>	19
1.3. <i>Limitantes de la Investigación</i>	20
1.4 <i>Formulación del Problema</i>	21
1.4.1. <i>Problema General</i>	21
1.4.2. <i>Problemas Específicos</i>	21
1.5 <i>Objetivos</i>	21
1.5.1. <i>Objetivo General</i>	21
1.5.2. <i>Objetivos Específicos</i>	21
CAPÍTULO II	22
MARCO TEÓRICO	22
2.1 <i>Antecedentes</i>	22
2.1.1. <i>Antecedentes Nacionales</i>	22
2.1.2 <i>Antecedentes Internacionales</i>	23
2.2 <i>Bases Teóricas</i>	25
2.2.1. <i>Cumplimiento de los Roles Estratégicos</i>	25
2.2.2 <i>Logro de Objetivos Institucionales</i>	27
2.2.3 <i>Variables, Dimensiones</i>	28
2.2.3.1. <i>Cumplimiento de roles estratégicos</i>	28
2.2.3.2. <i>Logro de Objetivos Institucionales</i>	30
2.3. <i>Definición de Términos Básicos</i>	31
2.4 <i>Hipótesis</i>	32
2.4.1. <i>Hipótesis general</i>	32
2.4.2. <i>Hipótesis específicas</i>	32
CAPÍTULO III	33
3.1 <i>Enfoque de Investigación</i>	33
3.2 <i>Tipo de Investigación</i>	33
3.3 <i>Nivel de Investigación</i>	33

3.4 Diseño de Investigación	33
3.5 Población y muestra.....	34
3.6 Variables.....	¡Error! Marcador no definido.
3.7 Operacionalización de Variables	45
3.8 Técnicas e instrumentos de recolección de datos.....	48
3.9 Técnica de Procesamiento y análisis de los datos.....	48
CAPITULO IV.....	49
RESULTADOS	49
4.1 Análisis descriptivo.....	49
4.1.1 Cumplimiento de los roles estratégicos.....	49
Tabla 2	49
Niveles de cumplimiento de los roles estratégicos.....	49
Tabla 3	50
Niveles del rol de garantizar la independencia, soberanía e integridad territorial	50
Tabla 4	51
Niveles del rol de participación en el orden interno.....	51
Tabla 5	52
Niveles del rol de participación en el desarrollo nacional.....	52
Tabla 6	53
Niveles del rol de participación en el Sistema Nacional de Gestión del Riesgo de Desastres.....	53
Tabla 7	54
Niveles del rol de participación en la política exterior.....	54
4.1.2 Logro de objetivos institucionales.....	55
Tabla 8	55
Niveles de los logros de objetivos institucionales.....	55
Niveles de la alineación estratégica.....	56
Niveles de las competencias de liderazgo.....	57
Tabla 1158	
Niveles de la adopción de tecnologías emergentes.....	58
4.2 Análisis inferencial.....	59
Tabla 1259	
Prueba de normalidad	59
Tabla 1359	
Relación entre el cumplimiento efectivo de roles estratégicos y el logro de los objetivos institucionales	59
Tabla 1460	

<i>Relación entre el cumplimiento efectivo de roles estratégicos y el logro de los objetivos institucionales en su alineación estratégica.....</i>	<i>60</i>
<i>Tabla 1561</i>	
<i>Relación entre el cumplimiento efectivo de roles estratégicos y el logro de los objetivos institucionales en cuanto a las competencias de liderazgo.....</i>	<i>61</i>
<i>Tabla 1662</i>	
<i>Relación entre el cumplimiento efectivo de roles estratégicos y el logro de los objetivos institucionales en cuanto a la adopción de tecnologías emergentes.....</i>	<i>62</i>
<i>CAPITULO V.....</i>	<i>63</i>
<i>DISCUSIÓN DE RESULTADOS.....</i>	<i>63</i>
<i>CAPITULO VI.....</i>	<i>67</i>
<i>CONCLUSIONES Y RECOMENDACIONES.....</i>	<i>67</i>
<i>6.1 Conclusiones.....</i>	<i>67</i>
<i>6.2 Recomendaciones.....</i>	<i>69</i>
<i>Referencias.....</i>	<i>72</i>
<i>Anexos</i>	<i>76</i>
<i>Anexo 01: Matriz de consistencia.....</i>	<i>76</i>
<i>Anexo 02: Instrumentos de recolección de datos.....</i>	<i>76</i>
<i>Anexo 03: Validación de instrumentos.....</i>	<i>109</i>
<i>Anexo 04: Compromiso ético.....</i>	<i>110</i>
<i>Anexo 05: Consentimiento informado.....</i>	<i>113</i>
<i>Anexo 06: Reporte de similitud de Turnitin.....</i>	<i>117</i>
<i>Anexo 07: Base de datos V1: Cumplimiento de roles estratégicos</i>	<i>117</i>
<i>Anexo 08: Base de datos V2: Logro de objetivos institucionales.....</i>	<i>119</i>
<i>Anexo 09: Prueba piloto V1: Cumplimiento de roles estratégicos</i>	<i>111</i>
<i>Anexo 10: Prueba piloto v2: Logro de objetivos institucionales</i>	<i>112</i>

Lista de tablas

Tabla 1. Criterios de Selección de Muestra	45
Tabla 2. Operacionalización de variables, con las dimensiones e indicadores correspondientes	45
Tabla 2. Niveles de cumplimiento de los roles estratégicos.....	49
Tabla 3. Niveles del rol de garantizar la independencia, soberanía e integridad territorial.....	50
Tabla 4. Niveles del rol de participación en el orden interno.....	51
Tabla 5. Niveles del rol de participación en el desarrollo nacional	52
Tabla 6. Niveles del rol de participación en el Sistema Nacional de Gestión del Riesgo de Desastres.....	53

Tabla 7. Niveles del rol de participación en la política exterior.	54
Tabla 8. Niveles de los logros de objetivos institucionales	55
Tabla 9. Niveles de la alineación estratégica	56
Tabla 10. Niveles de las competencias de liderazgo	57
Tabla 11. Niveles de la adopción de tecnologías emergentes.....	58
Tabla 12. Prueba de normalidad.....	59
Tabla 13. Relación entre el cumplimiento efectivo de roles estratégicos y el logro de los objetivos institucionales.....	59
Tabla 14. Relación entre el cumplimiento efectivo de roles estratégicos y el logro de los objetivos institucionales en su alineación estratégica	60
Tabla 15. Relación entre el cumplimiento efectivo de roles estratégicos y el logro de los objetivos institucionales en cuanto a las competencias de liderazgo	61
Tabla 16. Relación entre el cumplimiento efectivo de roles estratégicos y el logro de los objetivos institucionales en cuanto a la adopción de tecnologías emergentes	62

Índice de Figuras

Figura 1.....	26
Figura 2.....	26
Figura 3.....	27
Figura 4.....	28
Figura 5.....	49
Figura 6.....	50
Figura 7.....	51
Figura 8.....	52
Figura 9.....	53
Figura 10.....	54
Figura 11.....	55
Figura 12.....	56
Figura 13.....	57
Figura 14.....	58

Resumen

El objetivo del estudio fue examinar la relación entre el cumplimiento de los roles estratégicos y el logro de los objetivos institucionales en las dependencias apoyadas por la Aviación del Ejército durante el año 2023. Utilizando un enfoque cuantitativo y un diseño no experimental correlacional, La población de estudio estuvo compuesta por el personal militar que desempeñó roles estratégicos en las dependencias apoyadas por la Aviación del Ejército durante el año 2023. Esto incluye tanto a oficiales como a suboficiales, con diferentes niveles de responsabilidad en la ejecución de operaciones estratégicas. Se estima que la población total es de aproximadamente 500 efectivos. Se recopilaron datos a través de encuestas estructuradas y aplicadas a oficiales y suboficiales de diversas dependencias. El análisis estadístico, realizado mediante el software SPSS, incluyó técnicas descriptivas e inferenciales, como el coeficiente de correlación de Rho de Spearman, los resultados indicaron una correlación positiva muy fuerte ($r = 0.941$, $p = 0.000$) entre el cumplimiento de los roles estratégicos y el logro de los objetivos institucionales, lo que sugiere que una mejor alineación y ejecución de los roles estratégicos está asociada con un mayor éxito en el cumplimiento de los objetivos. Así mismo, la investigación subraya la importancia de fortalecer las competencias de liderazgo y fomentar la adopción de tecnologías emergentes para mejorar la eficacia operativa y lograr una mayor alineación estratégica con los objetivos institucionales. Se concluye señalando que: Existe relación positiva y significativa entre el cumplimiento efectivo de roles estratégicos y el logro de los objetivos institucionales según los encuestados

Palabras clave: Roles estratégicos, liderazgo, objetivos institucionales, tecnologías emergentes, capacidad operativa.

Abstract

The objective of the study was to examine the relationship between the fulfillment of strategic roles and the achievement of institutional objectives in Army Aviation-supported units during the year 2023. Using a quantitative approach and a non-experimental correlational design, The study population consisted of military personnel who performed strategic roles in Army Aviation supported units during 2023. This includes both officers and NCOs, with different levels of responsibility in the execution of strategic operations. The total population is estimated to be approximately 500 personnel. Data was collected through structured surveys administered to officers and NCOs from various units. The statistical analysis, performed using SPSS software, included descriptive and inferential techniques, such as Spearman's Rho correlation coefficient, the results indicated a very strong positive correlation ($r = 0.941$, $p = 0.000$) between the fulfillment of strategic roles and the achievement of institutional objectives, suggesting that better alignment and execution of strategic roles is associated with greater success in achieving objectives. The research also underscores the importance of strengthening leadership competencies and fostering the adoption of emerging technologies to improve operational effectiveness and achieve greater strategic alignment with institutional objectives. It concludes that: There is a positive and significant relationship between the effective fulfillment of strategic roles and the achievement of institutional objectives according to the respondents.

Key words: Strategic roles, leadership, institutional objectives, emerging technologies, operational capability.

Introducción

El presente trabajo de investigación aborda el análisis del cumplimiento de los roles estratégicos y el logro de los objetivos institucionales en las Fuerzas Armadas, con énfasis en las dependencias apoyadas por la Aviación del Ejército. Este estudio responde a la necesidad de evaluar la eficacia de las acciones estratégicas realizadas por estas instituciones en el marco de sus responsabilidades fundamentales, tales como la defensa, la seguridad interna y el desarrollo nacional. A lo largo del documento, se desarrolla un análisis exhaustivo que integra un enfoque teórico, metodológico y práctico para ofrecer conclusiones y recomendaciones orientadas a la mejora continua de las capacidades institucionales.

En el **Capítulo I**, se presenta el planteamiento del problema, describiendo los antecedentes y la situación actual de las Fuerzas Armadas en el cumplimiento de sus roles estratégicos. Además, se formulan los objetivos generales y específicos, y se justifican las razones de la investigación, destacando su relevancia en el contexto de la defensa nacional.

El **Capítulo II** se centra en el marco teórico, abordando las bases conceptuales y las teorías relevantes que sustentan el análisis de las variables de estudio. Este capítulo establece el fundamento científico para la comprensión del cumplimiento de los roles estratégicos y el logro de los objetivos institucionales, integrando las perspectivas más relevantes en la literatura especializada.

En el **Capítulo III**, se describe el enfoque metodológico adoptado, explicando el tipo, nivel y diseño de la investigación. Se detalla el enfoque cuantitativo utilizado, así como las técnicas e instrumentos aplicados para la recolección y análisis de datos, asegurando rigor y validez en los resultados obtenidos.

El **Capítulo IV** presenta los resultados obtenidos tras el análisis de datos, destacando los hallazgos más relevantes respecto al cumplimiento de los roles estratégicos y el logro de los objetivos institucionales. Este capítulo ofrece una interpretación detallada de los resultados y su relación con las teorías planteadas en el marco teórico.

En el **Capítulo V**, se desarrolla una discusión crítica, comparando los resultados obtenidos con los antecedentes y teorías revisadas. Este apartado analiza las implicancias de los hallazgos en el contexto de las Fuerzas Armadas, identificando áreas de mejora y propuestas para fortalecer el desempeño institucional.

Finalmente, el **Capítulo VI** presenta las conclusiones y recomendaciones del estudio. Este capítulo sintetiza los aportes más significativos de la investigación, estableciendo sugerencias concretas para la mejora del cumplimiento de los roles

estratégicos y el logro de los objetivos institucionales en las dependencias de la Aviación del Ejército.

Con este trabajo, se espera contribuir tanto al ámbito académico como a la práctica institucional, aportando un marco analítico que permita fortalecer las capacidades operativas del Ejército y optimizar la gestión estratégica para el cumplimiento de sus misiones.

CAPÍTULO I. EL PROBLEMA DE INVESTIGACIÓN

1.1 Planteamiento del problema

A nivel mundial los cambios generados por el ambiente estratégico y las nuevas competencias geopolíticas nos vislumbran un entorno marcado por la inestabilidad; de acuerdo con los vaivenes el orden mundial se encuentra en pleno proceso de evolución; existen países en ascenso y otros en declive; de modo que esto generará nuevos conflictos; lo cual obliga a que las naciones busquen nuevas alianzas o aliados.

En otra perspectiva, el resurgimiento de nacionalismos, los cambios demográficos y el malestar con los resultados de la globalización crearán tensiones, competencias por recursos, así como desafíos a las estructuras, el orden y las instituciones.

En un contexto global donde las organizaciones militares enfrentan desafíos crecientes para adaptarse a un entorno en constante cambio, el Ejército no es la excepción. El cumplimiento de los roles estratégicos es vital para alcanzar los objetivos institucionales, ya que estos roles definen la dirección y eficacia de las operaciones. Este aspecto es especialmente crítico en las dependencias apoyadas por la Aviación del Ejército, cuya función es clave para asegurar la estabilidad y el desarrollo en regiones estratégicas.

En la actualidad, para ser efectivos, los Estados deben enfrentar de manera holística diversos retos y amenazas a la seguridad mediante el empleo del conjunto de elementos que conforman el poder nacional. Para ello, el Ejército del Perú debe estar preparado no solo para enfrentarlos, sino también para cumplir efectivamente los otros roles que el Estado le asigne, sin descuidar su finalidad primordial de garantizar la independencia, la soberanía y la integridad territorial de la República.

El Centro de Estudios Estratégicos del Ejército Peruano, precisa que: “Esta crisis nos recuerda que, si bien ciertos problemas estratégicos pueden tener visos de solución, su potencial es siempre una amenaza latente. Como tal, la práctica del arte estratégico requiere del estudio constante y minucioso de los desafíos que pueden enfrentar nuestro Ejército y nuestro país” (p.8).

A nivel macro, los ejércitos modernos están adoptando enfoques más integrados y tecnológicamente avanzados para mantener su relevancia y efectividad operativa. Sin embargo, a nivel específico, dentro de las dependencias apoyadas por la Aviación del Ejército, se ha identificado una brecha significativa entre las expectativas establecidas por las políticas estratégicas y la realidad operativa en el terreno durante el año 2023.

Esta investigación se encuentra alineada con la Línea de Investigación 3: Empleo del Ejército en el Cumplimiento de los Roles Estratégicos Institucionales, específicamente en la Línea Específica 3.2: Participación en el Desarrollo Nacional. En este marco, Abella-

Osorio y Torrijos (2022) argumentan que la construcción de políticas de seguridad y defensa debería fundamentarse en un modelo estructural que facilite la evaluación precisa de los roles estratégicos dentro de las instituciones militares.

Sin embargo, la implementación deficiente de este modelo en muchas dependencias, especialmente aquellas apoyadas por la Aviación del Ejército, ha resultado en una falta de alineación entre los roles estratégicos y los objetivos institucionales. Esta desconexión se manifiesta en una reducción de la eficacia operativa y un impacto negativo en el desarrollo regional, lo que demuestra la necesidad urgente de un enfoque más coordinado y efectivo.

En la realidad particular de estas dependencias, Delzo (2022) subraya que el liderazgo estratégico es un factor determinante para asegurar el cumplimiento de los roles estratégicos. No obstante, la ausencia de competencias clave en algunos líderes dentro de estas dependencias ha debilitado la capacidad institucional para alcanzar los objetivos previstos. Este déficit de liderazgo ha llevado a operaciones menos coordinadas y efectivas, exponiendo a las dependencias a riesgos operativos que comprometen los resultados a largo plazo. Hechos recientes indican que esta situación ha generado una preocupación creciente dentro del Ejército, sobre la capacidad de estas unidades para cumplir con sus misiones críticas.

Por último, Keding (2021) señala que la integración de tecnologías emergentes y la inteligencia artificial en la gestión estratégica es crucial para optimizar el desempeño de las dependencias militares. Sin embargo, las dependencias apoyadas por la Aviación del Ejército han mostrado una adopción limitada de estas tecnologías, lo cual ha restringido su capacidad para cumplir con los roles estratégicos asignados.

Durante el conflicto del Alto Cenepa en 1995, se apreció la importancia de la labor que desempeña la Aviación del Ejército, pero sobre todo la necesidad de tener movilidad en el terreno, el cual es agreste, muy denso en su vegetación y sobre todo accidentado en su geografía, así mismo un limitado número de ríos navegables los cuales estaban en la zona más alejada del epicentro de las operaciones mientras que en la zona de combate los muy pocos ríos existentes no eran navegables, adicionalmente hasta hoy en día no existen vías terrestres, solo se cuenta con una vía de un solo carril y en muy mal estado al margen derecho del Río Santiago la cual tiene su término en la comunidad de Santa María de Nieva, todo lo señalado limitaba el movimiento de las fuerzas, haciendo de este modo el único medio capaz de transportar a las tropas a puntos exactos del terreno, a las aeronaves de ala rotaria de la gloriosa Aviación del Ejército, se debe hacer mención que durante las operaciones y hasta hoy en día las operaciones aéreas en toda la zona tienen como puntos de reunión para las aeronaves, el destacamento AE-Urakuza (para

aeronaves de ala rotatoria) y la pista de aterrizaje de Ciro Alegría (para aeronaves de ala fija).

La lucha contra el terrorismo y su mutación actual a narcoterrorismo, han sido un cáncer que destruye, deja miseria y desangra al país, la organización Terrorista “Sendero Luminoso” y su cúpula son el principal objetivo a ser neutralizado, su compartimentaje, anonimato, operación clandestina y el medio donde se desarrolla, complican el actuar de las fuerzas armadas, sus acciones se agudizan en la espesura de la selva y más aún en la denominada zona dura ubicada aproximadamente al oeste del distrito de Valle Esmeralda, la alta movilidad que nuestras tropas necesitan es proporcionada por las aeronaves de la Aviación del Ejército, uno de los esfuerzos más recientes fue la Operación Patriota, la cual materializó un impecable planeamiento y eficaz accionar del binomio aeronave y hombre, permitiendo inserciones precisas y procedimientos que demostraron la gran importancia y valor de las aeronaves y tripulaciones que conforman la gloriosa Aviación del Ejército.

El desarrollo nacional va de la mano de la defensa nacional, es así que, la Aviación del Ejército materializa esa participación de la fuerza armada contribuyendo al desarrollo nacional sirviendo por ejemplo en las PIAS aéreas, las cuales llenan un vacío dejado por las pocas o ninguna vías de acceso a los puntos más alejados del territorio nacional, y esto a su vez desnuda la precaria infraestructura que se dispone para dar soporte logístico a las aeronaves que llegan a puntos extremos del país, así mismo se contribuye al desarrollo nacional con el transporte de personal, mercancías y evacuaciones aeromédicas que se presentan sin previo aviso, demostrando la necesidad de su disposición para ejecutar misiones aéreas las veinticuatro horas del día, los siete días de la semana, los treientos sesenta y cinco días del año.

Cada emergencia a consecuencia de la acción de las fuerzas de la naturaleza que se ha presentado ha sido atendida de la mano de las aeronaves de la gloriosa Aviación del Ejército poniéndose estas a disposición del SINAGERD, esto ha demostrado su importancia en la atención inmediata llegando a los puntos donde se halla presentado la emergencia, los cuales usualmente quedan comunicados o con difícil acceso, sumado a lo distante y ha permitido determinar la poca o inexistente infraestructura para poder dar el soporte logístico a las aeronaves que están inmersas al apoyo en la atención a la emergencia lo cual limita el despliegue a puntos más alejados.

En 1998 se dio por culminado un episodio en la vida republicana del país, posterior se dio la demarcación de nuestra línea de frontera y nació una necesidad y compromiso que consistió en el despeje de las minas terrestres a lo largo de toda la zona donde se dieron las operaciones, tanto en territorio Peruano como Ecuatoriano, esto abrió un capítulo que hasta el día de hoy continua con las labores de desminado humanitario, las

cuales son ejecutadas por el lado peruano con las compañías de desminado acantonadas en el distrito de Pimentel y Bagua Grande, estas a su vez trayendo lo anteriormente mencionado sobre las condiciones de movilidad durante el conflicto de 1995, hacen imposible actuar sin el apoyo de las aeronaves de la Aviación del Ejército, las cuales no solo transportan hacia los campos minados al personal y materiales durante el despliegue y repliegue sino también durante el desarrollo de las operaciones, debido a que se tiene un helicóptero configurado como ambulancia aérea a disposición exclusiva y en alerta inmediata a no más de 5 minutos de vuelo para la evacuación aeromédecina en caso se presente alguna emergencia, se debe mencionar que diariamente para el inicio de las operaciones de despeje en un campo minado se debe tener antes la confirmación de que la aeronave en alerta tiene las condiciones meteorológicas óptimas para estar en el aire. Las condiciones en operan las aeronaves se dificultan por lo básico de las ayudas de radionavegación, condiciones meteorológicas y difícil del terreno, esto se logra superar con el profesionalismo y conocimientos de las tripulaciones.

1.2 Justificación de la Investigación

La presente investigación es relevante debido a la creciente importancia de garantizar que las Fuerzas Armadas del Perú, en particular las dependencias apoyadas por la Aviación del Ejército cumplan de manera efectiva los roles estratégicos asignados. Esto no solo contribuye al fortalecimiento de la defensa y la seguridad nacional, sino también al desarrollo y estabilidad del país. En el contexto actual, caracterizado por cambios geopolíticos, avances tecnológicos y nuevos desafíos estratégicos, es imperativo evaluar cómo estas dependencias logran alinear sus acciones con los objetivos institucionales.

El cumplimiento de los roles estratégicos, como garantizar la soberanía nacional, apoyar el orden interno y participar en la gestión del riesgo de desastres, constituye un pilar fundamental para la operatividad y legitimidad del Ejército. Asimismo, el logro de los objetivos institucionales asegura que las metas estratégicas de la institución sean alcanzadas, promoviendo una gestión eficiente y efectiva en beneficio de la sociedad.

El enfoque de esta investigación permite identificar las áreas de mejora en el desempeño de las dependencias y resalta la necesidad de fortalecer factores clave, como las competencias de liderazgo y la adopción de tecnologías emergentes. Estos elementos son esenciales para que las Fuerzas Armadas puedan adaptarse a un entorno cambiante y complejo, asegurando su capacidad de respuesta ante diversas amenazas y desafíos.

Además, la investigación aporta un marco analítico y práctico que puede ser utilizado como referencia para el diseño de políticas estratégicas y operativas dentro del Ejército. Al centrarse en variables críticas como el cumplimiento de los roles estratégicos y el logro de objetivos institucionales, este estudio proporciona información valiosa que

puede ser utilizada para mejorar la planificación, ejecución y evaluación de las operaciones militares.

Por último, el trabajo se enmarca en la línea de investigación específica del empleo del Ejército en roles estratégicos institucionales, contribuyendo así al desarrollo académico y práctico de la gestión militar en el Perú. Este enfoque permite una integración entre el análisis teórico y la aplicación práctica, lo cual es esencial para promover el desarrollo sostenible de la institución y su impacto en la sociedad.

1.3. Limitantes de la Investigación.

La presente investigación se enmarca en ciertas limitantes teóricas que definen el alcance del análisis realizado. En este sentido, el marco teórico se centra exclusivamente en la relación entre los roles estratégicos y el logro de objetivos institucionales, abordándolo desde las perspectivas de gestión estratégica y liderazgo militar. Este enfoque específico deja fuera otros posibles ángulos de análisis, como podría ser un estudio profundo que explore las percepciones individuales sobre el liderazgo dentro de las dependencias apoyadas por la Aviación del Ejército. De esta manera, se circunscribe el estudio a los elementos estratégicos más amplios, sin considerar el impacto de las experiencias personales y las dinámicas de grupo en el liderazgo militar.

En cuanto a las limitantes temporales, esta investigación se focaliza en el año 2023, un período de gran relevancia para las dependencias apoyadas por la Aviación del Ejército debido a la implementación de políticas estratégicas específicas. Este marco temporal fue elegido porque representa un momento crucial en la evaluación del cumplimiento de los roles estratégicos y su influencia en el logro de los objetivos institucionales. Sin embargo, esta delimitación temporal implica que los hallazgos y conclusiones se aplican únicamente a las circunstancias y condiciones de dicho año, excluyendo la posibilidad de analizar tendencias a largo plazo o comparaciones con otros períodos anteriores o posteriores.

Por último, las limitantes espaciales de la investigación restringen el estudio al ámbito nacional, centrado en las dependencias apoyadas por la Aviación del Ejército en el territorio nacional. Esta delimitación espacial implica que los resultados obtenidos reflejan las realidades y desafíos específicos de estas áreas y no pueden generalizarse a otras regiones o contextos internacionales. De este modo, el análisis se limita a un entorno geográfico y operacional particular, lo que, aunque permite un estudio más focalizado y preciso, también restringe la aplicabilidad de las conclusiones a un contexto más amplio o diverso dentro del ámbito militar global.

1.4 Formulación del Problema

1.4.1. Problema General.

¿Cuál es la relación entre el cumplimiento de los roles estratégicos y el logro de los objetivos institucionales en las dependencias apoyadas por la Aviación del Ejército durante 2023?

1.4.2. Problemas Específicos.

PE 01: ¿Cuál es la relación entre el cumplimiento de los roles estratégicos y la alineación estratégica, en las dependencias apoyadas por la Aviación del Ejército durante 2023?

PE 02: ¿Cuál es la relación entre el cumplimiento de los roles estratégicos y las competencias de liderazgo, en las dependencias apoyadas por la Aviación del Ejército durante 2023?

PE 03: ¿Cuál es la relación entre el cumplimiento de los roles estratégicos y la adopción de tecnologías emergentes, en las dependencias apoyadas por la Aviación del Ejército durante 2023?

1.5 Objetivos.

1.5.1. Objetivo General.

Determinar la relación entre el cumplimiento de los roles estratégicos y el logro de los objetivos institucionales en las dependencias apoyadas por la Aviación del Ejército durante 2023.

1.5.2. Objetivos Específicos.

OE 01: Establecer la relación entre el cumplimiento de los roles estratégicos y la alineación estratégica, en las dependencias apoyadas por la Aviación del Ejército durante 2023.

OE 02: Establecer la relación entre el cumplimiento de los roles estratégicos y las competencias de liderazgo, en las dependencias apoyadas por la Aviación del Ejército durante 2023.

OE 03: Establecer la relación entre la el cumplimiento de los roles estratégicos y la adopción de tecnologías emergentes, en las dependencias apoyadas por la Aviación del Ejército durante 2023.

CAPÍTULO II.

MARCO TEÓRICO

2.1 Antecedentes

2.1.1. Antecedentes Nacionales.

Príncipe y Valle (2020) analizaron cómo la implementación de la gestión por procesos influye en el nivel de cumplimiento de los objetivos estratégicos institucionales en el Ministerio de Defensa (MINDEF). Este trabajo contribuye como antecedente relevante al identificar que la implementación adecuada de un enfoque por procesos permite mejorar significativamente los niveles de eficacia y cumplimiento institucional, lo cual es fundamental para la gestión eficiente en organizaciones públicas. El aporte del estudio reside en la validación del impacto positivo de la gestión por procesos en el logro de metas estratégicas, ofreciendo un marco metodológico aplicable a otras instituciones con desafíos similares en su gestión organizacional.

Delzo (2022), en su estudio titulado Liderazgo Estratégico en el Ejército: Roles y Competencias Esenciales, examinó la influencia del liderazgo estratégico en el cumplimiento de los roles estratégicos del Ejército del Perú. A través de un enfoque cuantitativo, con encuestas dirigidas a oficiales militares, el autor concluyó que las competencias clave en liderazgo son esenciales para que las dependencias militares logren los objetivos institucionales. Los hallazgos destacaron que un liderazgo estratégico efectivo es determinante para mejorar tanto la coordinación como la eficiencia en las operaciones militares.

Díaz y Jordan (2024), en su estudio titulado Gerencia innovativa: Retos y oportunidades de la planificación estratégica institucional del futuro, analizaron la planificación estratégica en instituciones militares peruanas, proponiendo un enfoque innovador para la gestión institucional. A través de un análisis estadístico basado en encuestas, los autores identificaron retos y oportunidades en la implementación de estrategias sostenibles en el sector militar. Los hallazgos destacaron la relevancia de la innovación y la flexibilidad en la planificación estratégica para optimizar el desempeño organizacional y alcanzar los objetivos institucionales.

Cáceres León y Alvarado Ortega (2023), en su estudio titulado Sistemas aéreos remotamente tripulados en aplicaciones militares, analizaron el uso de drones en operaciones militares en el Perú, evaluando su impacto en la inteligencia y la eficacia operativa. Mediante un enfoque cuantitativo que utilizó datos de misiones de reconocimiento, los autores concluyeron que los drones han mejorado significativamente las capacidades operativas de las fuerzas militares, aumentando la precisión en la toma de decisiones y la eficiencia en la ejecución de misiones.

2.1.2. Antecedentes Internacionales

En el estudio de Purboyo et al. (2024), se buscaba analizar cómo el entorno estratégico influye en las políticas de reclutamiento del Ejército Nacional de Indonesia. Los investigadores utilizaron un enfoque cuantitativo, basado en encuestas y análisis de datos, para evaluar la alineación de estas políticas con las necesidades estratégicas del país. El estudio logró demostrar que la alineación de la política de reclutamiento con el entorno estratégico mejora significativamente el desempeño operativo del Ejército, sugiriendo la necesidad de ajustar la planificación estratégica del personal militar en función del contexto geopolítico.

En el estudio de Leiva-Miranda et al. (2023), se investigaba cómo la gestión de personal especializado en situaciones de alta presión, como la pandemia de COVID-19, afecta la eficacia operativa. Los autores combinaron enfoques cualitativos y cuantitativos para analizar la respuesta operativa y la gestión de recursos humanos. El estudio concluyó que un liderazgo y gestión estratégica efectivos en situaciones críticas son esenciales para garantizar la eficiencia operativa y proteger la salud pública, destacando la importancia de una preparación adecuada en contextos militares.

Markiewicz (2022), en su estudio titulado *Methodology for the Performance Evaluation of Airspace Use by Military Aviation*, desarrolló una metodología para evaluar el uso del espacio aéreo por la aviación militar, enfocándose en la eficiencia y sostenibilidad operativa. Utilizando un diseño de investigación no experimental y técnicas avanzadas de análisis estadístico, el autor identificó patrones de uso y eficiencia en la gestión del espacio aéreo. El estudio concluyó que implementar mejores prácticas en esta gestión puede optimizar de manera significativa las operaciones militares, resaltando la importancia de una integración estratégica y tecnológica en las fuerzas armadas.

Abella-Osorio y Torrijos (2022), en su estudio titulado *Modelo estructural para el análisis y la construcción de políticas de seguridad y defensa*, desarrollaron un modelo estructural para analizar y construir políticas de seguridad y defensa, con el objetivo de mejorar la evaluación de los roles estratégicos en las instituciones militares. A través de un enfoque cuantitativo basado en encuestas y análisis de políticas, los autores identificaron áreas clave donde el modelo sería más efectivo. Sus hallazgos demostraron que la implementación deficiente del modelo en ciertas dependencias militares afecta la alineación de los roles estratégicos con los objetivos institucionales, reduciendo significativamente la eficacia operativa.

En el artículo *El control estratégico: Factor para el logro de los objetivos de una organización* (Conrado, 2021), se analiza la dirección estratégica, con un enfoque en el control estratégico como herramienta para supervisar el cumplimiento de los objetivos y evaluar la eficacia de las estrategias, métodos y acciones implementadas. El objetivo

general del estudio es facilitar la ejecución del control estratégico, mientras que los objetivos específicos destacan su importancia en el logro de metas organizacionales y promueven su comprensión y buenas prácticas. Basado en la experiencia del autor y en los métodos histórico-lógico, análisis y síntesis, el estudio identifica los principales problemas en la aplicación del control estratégico y propone soluciones para evitarlos.

Simancas y Guillén (2021), en su estudio titulado *Diseño de la Unidad Organizacional de Mantenimiento basada en las buenas prácticas de sistemas de calidad de clase mundial en el sector aeronáutico*, propusieron el diseño de una unidad organizacional de mantenimiento en el sector aeronáutico basada en sistemas de calidad, con el objetivo de mejorar la sostenibilidad operativa. Mediante un enfoque mixto que combinó análisis cualitativo y cuantitativo, los autores demostraron que la implementación de sistemas de calidad en la gestión organizacional no solo optimiza la eficiencia operativa, sino que también garantiza la sostenibilidad a largo plazo de las operaciones, ofreciendo un modelo adaptable a otros contextos, incluidos los militares.

Keding (2021), en su estudio titulado *Understanding the interplay of artificial intelligence and strategic management*, investigó la relación entre la inteligencia artificial y la gestión estratégica en contextos militares, buscando optimizar las operaciones a través de tecnologías emergentes. A partir de una revisión exhaustiva de la literatura y un análisis cuantitativo de casos, el autor concluyó que integrar la inteligencia artificial en las operaciones militares puede mejorar significativamente la eficacia operativa y la toma de decisiones en tiempo real, aunque plantea importantes desafíos que exigen una adaptación estratégica adecuada.

Sánchez Ramírez (2014), en su estudio titulado *Implementación del modelo de gestión por competencias en la escuela de aviación civil colombiana Aviacol Ltda*, analizó la aplicación de un modelo de gestión por competencias en la aviación civil colombiana y sus posibles implicaciones para la gestión de recursos humanos en el ámbito militar. Utilizando un enfoque mixto que incluyó entrevistas y análisis documental, el autor identificó los principales retos y beneficios de este modelo en el desempeño organizacional. El estudio concluyó que un modelo de competencias bien estructurado puede mejorar de manera significativa la eficiencia y eficacia de las operaciones militares.

Holota y Tytkovskyi (2022), en su estudio titulado *Leadership in Developing a Strategy for Military Human Resource Management as Part of Capabilities-Based Defense Planning*, analizaron cómo el liderazgo en la gestión de recursos humanos militares influye en la eficacia operativa. Aunque el estudio tiene un enfoque internacional, sus hallazgos son aplicables al contexto peruano, particularmente en la planificación de recursos humanos basada en capacidades. A través de un enfoque mixto, los autores demostraron que las estrategias de liderazgo efectivas son esenciales para optimizar la planificación y

ejecución de operaciones militares, mejorando la eficiencia y efectividad en estos procesos.

Mojarrango y Garzón (s.f.), en su estudio titulado Propuesta de diagnóstico de la cultura organizacional como herramienta para gestionar taller del sector aeronáutico, presentaron un diagnóstico de la cultura organizacional como herramienta de gestión en talleres aeronáuticos, aplicable al ámbito militar. Con un enfoque cualitativo basado en entrevistas y análisis de contenido, los autores identificaron mejores prácticas para gestionar el cambio y adoptar nuevas tecnologías. Sus hallazgos demostraron que una cultura organizacional bien gestionada facilita la implementación de innovaciones tecnológicas y mejora la sostenibilidad operativa en entornos militares.

2.2 Bases Teóricas

El marco teórico de esta investigación proporciona una base conceptual que permite analizar y comprender las variables **Cumplimiento de los roles estratégicos** y **Logro de los objetivos institucionales**. A continuación, se desarrolla el fundamento teórico para cada variable, integrando las teorías seleccionadas y su relevancia para el estudio.

2.2.1. Cumplimiento de los Roles Estratégicos

El Cumplimiento de los roles estratégicos se relaciona con la capacidad de las Fuerzas Armadas para desempeñar eficazmente las funciones asignadas en áreas clave como la defensa nacional, la seguridad interna y el desarrollo social. Este análisis encuentra sustento en la Teoría de los Roles Organizacionales de Mintzberg (1973), quien plantea que las organizaciones asignan roles específicos para alcanzar sus objetivos, y el éxito de estos depende de la alineación de las responsabilidades con las metas estratégicas. En este contexto, Katz y Kahn (1978) refuerzan la idea de que los roles organizacionales estructuran el comportamiento de los miembros y aseguran que las actividades respondan a las demandas del entorno estratégico. Estas perspectivas son particularmente aplicables al ámbito militar, donde los roles estratégicos se traducen en funciones fundamentales para la seguridad y estabilidad nacional.

Figura 1

Gráfico de los roles estratégicos.



La eficacia en el cumplimiento de los roles estratégicos también puede analizarse a través de la Teoría de la Eficacia Institucional, propuesta por Etzioni (1964). Esta teoría subraya la importancia de estructuras organizacionales eficaces para alcanzar los objetivos estratégicos. Cameron y Whetten (1983) complementan esta visión al proponer modelos de eficacia organizacional que evalúan el desempeño mediante indicadores específicos. Este enfoque resulta fundamental para analizar cómo las Fuerzas Armadas cumplen sus funciones estratégicas y cómo esto impacta en la seguridad y desarrollo del país.

Figura 2

Gráfico de la Teoría de la Eficacia Institucional, propuesta por Etzioni (1964).

+ EFICACIA	EFICAZ E INEFICIENTE Haber alcanzado los objetivos sin cumplir con los roles	EFICAZ Y EFICIENTE <i>Haber alcanzado los objetivos alineado con los roles</i>
	INEFICAZ Y INEFICIENTE Haber fracasado en los objetivos e incumplido con los roles	INEFICAZ Y EFICIENTE Haber fracasado en los objetivos y dado cumplimiento a los roles
EFFECTIVIDAD	- EFICIENCIA +	

En este contexto, la Teoría de la Eficacia Institucional es seleccionada para este estudio, ya que proporciona un marco sólido para evaluar el impacto de los roles estratégicos en términos de resultados medibles, lo cual es esencial para garantizar el alineamiento con los objetivos institucionales.

Figura 3

Gráfico de organización de la Aviación del Ejército.

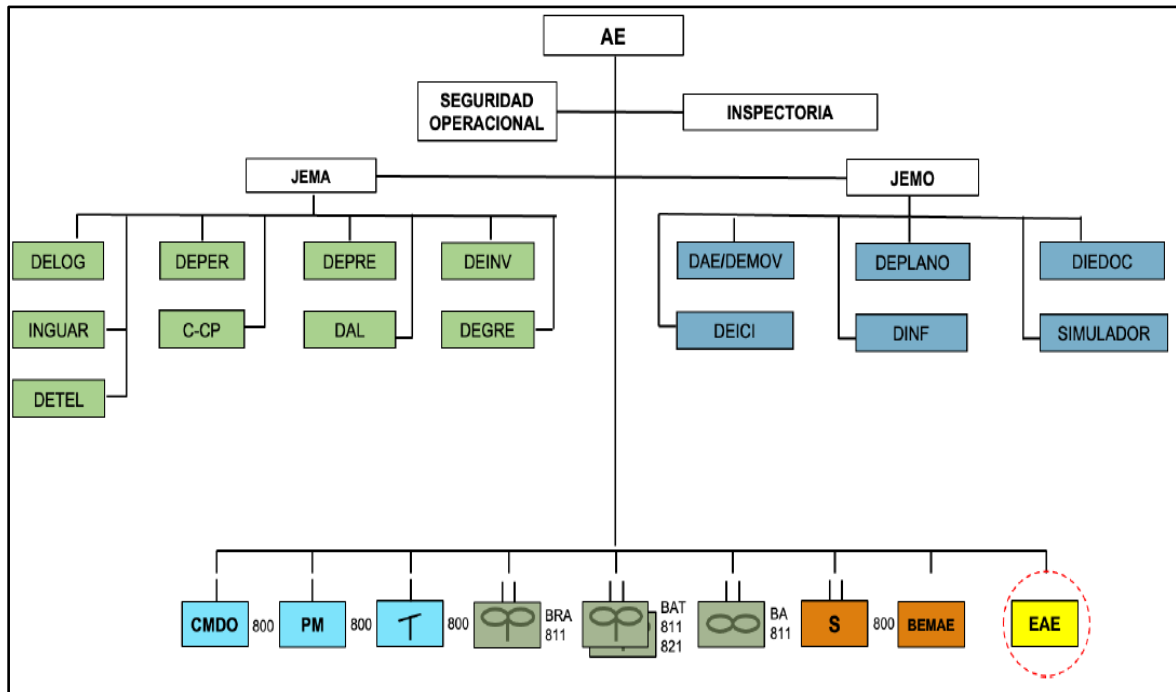

2.2.2 Logro de Objetivos Institucionales

El Logro de los objetivos institucionales implica alcanzar de manera eficiente y efectiva las metas estratégicas establecidas por la organización, lo cual es esencial para garantizar el cumplimiento de su misión y visión. Este análisis se fundamenta en la Teoría de la Administración por Objetivos (APO), propuesta por Drucker (1954). La APO plantea que la definición de metas claras y medibles es clave para orientar las acciones de una organización. Este enfoque es ampliado por Odiorne (1965), quien destaca la importancia de establecer métricas específicas para evaluar el progreso hacia los objetivos planteados, promoviendo la rendición de cuentas y la optimización de recursos.

Por otro lado, la Teoría de la Gestión del Rendimiento, desarrollada por Armstrong (2006), proporciona un marco práctico para medir y evaluar el desempeño organizacional. Esta teoría considera indicadores clave como la eficiencia operativa y el cumplimiento de metas estratégicas. Kaplan y Norton (1996) enriquecen este enfoque con el "Balanced Scorecard", una herramienta que permite monitorear el desempeño de manera integral, asegurando la alineación entre las actividades operativas y los objetivos estratégicos.

Figura 4

Gráfico de la gestión del rendimiento



Para esta investigación, se selecciona la Teoría de la Gestión del Rendimiento como base para analizar el Logro de los objetivos institucionales. Este enfoque permite evaluar la efectividad de las acciones implementadas por las Fuerzas Armadas en función de indicadores clave, garantizando que los resultados sean coherentes con los objetivos establecidos.

2.2.3 Variables, Dimensiones

2.2.3.1. Cumplimiento de roles estratégicos.

El concepto de roles estratégicos, en el ámbito de la defensa nacional, los roles estratégicos representan las funciones fundamentales asignadas a las Fuerzas Armadas para el cumplimiento de los objetivos de seguridad y estabilidad de una nación. Estos roles permiten que las instituciones militares actúen en diversas áreas para proteger y promover los intereses nacionales. Según el Ministerio de Defensa (2023), "los roles estratégicos son los que determinan la participación de las Fuerzas Armadas en la defensa de la soberanía, la seguridad interna y el apoyo al desarrollo nacional" (p. 110). Esta definición resalta la relevancia de los roles estratégicos en orientar las acciones militares hacia metas específicas de protección y estabilidad, adaptándose a las necesidades cambiantes del país.

Garantizar la independencia, soberanía e integridad territorial

En el contexto de la defensa nacional, el concepto de *garantizar la independencia, soberanía e integridad territorial* se refiere a la misión fundamental de las Fuerzas Armadas para proteger el territorio y los intereses de la nación ante amenazas externas o internas. Este rol asegura que la nación mantenga su autonomía y seguridad en todo momento, alineándose con los lineamientos de seguridad y defensa nacional. Según el MINDEF

(2023), "la finalidad primordial de las Fuerzas Armadas es garantizar la independencia, la soberanía y la integridad territorial de la República" (p. 67). Esta definición enfatiza la función de las Fuerzas Armadas como protectoras de la integridad territorial y salvaguardas de la soberanía nacional, lo cual es esencial para la estabilidad y el desarrollo del país.

Rol de participación en el orden interno

La participación en el orden interno en el contexto de la defensa y seguridad nacional, el rol de las Fuerzas Armadas en el orden interno se centra en apoyar el mantenimiento de la paz y la estabilidad dentro del territorio nacional, especialmente en situaciones donde la seguridad pública se ve amenazada. Este rol es ejercido bajo circunstancias excepcionales, como estados de emergencia, donde las Fuerzas Armadas colaboran con la Policía Nacional para restaurar el orden y proteger a la ciudadanía. Según el MINDEF (2016), "participar en el mantenimiento y control del orden interno durante los estados de excepción, coadyuvando a garantizar la estabilidad y el normal funcionamiento de la institucionalidad político-jurídica del Estado" es una de las misiones asignadas a las Fuerzas Armadas. Este enfoque garantiza que las Fuerzas Armadas actúen como un respaldo crucial en situaciones críticas, contribuyendo a la preservación del orden y la institucionalidad en el país.

Rol de participación en el desarrollo nacional

La participación en el desarrollo nacional abarca su colaboración en iniciativas que promueven el progreso económico y social del país, desempeñándose en áreas que complementan las funciones civiles en beneficio de la sociedad. Este rol se materializa en acciones de apoyo social y en la contribución a proyectos de infraestructura, entre otros, en coordinación con distintas entidades del Estado. Según el MINDEF (2016), "la participación de las Fuerzas Armadas en el desarrollo nacional se realiza en coordinación con otros sectores del Estado, aplicando un enfoque multidimensional que considera las distintas necesidades del país". Este enfoque permite que las Fuerzas Armadas apoyen directamente en aspectos clave para el desarrollo, actuando en sectores como educación, salud y transporte, especialmente en zonas de difícil acceso, contribuyendo a una mayor cohesión social y al crecimiento sostenible del país.

Rol de participación en el Sistema Nacional de Gestión del Riesgo de Desastres

La participación en el Sistema Nacional de Gestión del Riesgo de Desastres, (SINAGERD) es esencial para la respuesta rápida y efectiva ante emergencias y desastres naturales o inducidos por el hombre. Este rol implica que las Fuerzas Armadas no solo apoyen en el rescate y asistencia humanitaria, sino que también colaboren en la preparación y planificación para reducir el impacto de desastres en el país. De acuerdo con el MINDEF (2016) señala que, "participar en la Gestión del Riesgo de Desastres

implica la preparación permanente y la respuesta inmediata ante situaciones de desastre y emergencia, en coordinación con las autoridades competentes". Así, las Fuerzas Armadas actúan en tareas de ayuda, protección y rehabilitación, asegurando que sus capacidades logísticas y operativas contribuyan a mitigar los efectos de las catástrofes y faciliten la recuperación de las comunidades afectadas.

Rol de participación en la política exterior

La participación en la política exterior se enfoca en apoyar las acciones internacionales del Estado, especialmente en áreas de cooperación y mantenimiento de la paz. Este rol no implica la formulación de política exterior, sino una función complementaria y de apoyo en actividades que proyectan la presencia e intereses del país en el ámbito internacional. Según el MINDEF (2016), "participar en operaciones y otras actividades en el ámbito internacional en apoyo a la política exterior y de acuerdo con los intereses nacionales" define el papel de las Fuerzas Armadas en términos de cooperación y contribución a la seguridad internacional. De esta manera, las Fuerzas Armadas contribuyen a la política exterior mediante su participación en misiones de paz, ejercicios multinacionales y acciones de ayuda humanitaria, alineándose con los objetivos diplomáticos y estratégicos del país.

2.2.3.2. Logro de Objetivos Institucionales.

Los objetivos institucionales son las metas estratégicas que orientan el accionar de las Fuerzas Armadas, permitiéndoles cumplir con su misión de defensa y apoyo al desarrollo nacional. Estos objetivos son fundamentales para estructurar el funcionamiento de la institución y asegurar que sus acciones respondan a las necesidades y objetivos nacionales. Según Príncipe y Valle (2021), "los Objetivos Estratégicos Institucionales son fundamentales para el cumplimiento de las políticas públicas y la optimización de recursos, asegurando una alineación adecuada con los planes estratégicos del sector" (p. 60). De esta manera, los objetivos institucionales permiten a las Fuerzas Armadas contribuir de manera efectiva al desarrollo sostenible y la seguridad del país, garantizando que sus actividades estén alineadas con las directrices nacionales y contribuyan al bienestar de la ciudadanía.

Alineación Estratégica

La alineación estratégica en el contexto de defensa y seguridad nacional implica que las Fuerzas Armadas adapten sus estrategias y recursos para cumplir con los objetivos establecidos en la política de defensa del Estado. Esta alineación garantiza que cada acción y recurso empleado esté orientado hacia los intereses nacionales de manera coherente. Según Ayvar y Díaz (2020), "la alineación estratégica es fundamental para que las Fuerzas Armadas mantengan sus objetivos en sintonía con las políticas de defensa, asegurando un uso eficiente de los recursos y un enfoque coordinado en sus operaciones"

(p. 157). De esta forma, la alineación estratégica permite una integración efectiva entre los niveles político y militar, optimizando la capacidad de respuesta de las Fuerzas Armadas en escenarios nacionales e internacionales.

Competencias de liderazgo

Las competencias de liderazgo en el ámbito militar son habilidades fundamentales que permiten a los líderes desempeñarse eficazmente en sus roles y enfrentar los desafíos propios de la conducción de personal y de la toma de decisiones estratégicas. Estas competencias abarcan capacidades tanto conceptuales como interpersonales, que facilitan la orientación y motivación del equipo en la consecución de objetivos comunes. Según Vera Delzo (2022), "las competencias de liderazgo se agrupan en tres categorías principales: conceptuales, técnicas e interpersonales, siendo esenciales para el desempeño efectivo de los líderes en sus roles estratégicos" (p. 88).

En este sentido, las competencias permiten a los líderes militares no solo guiar a sus subordinados, sino también adaptarse a entornos complejos y cambiantes, alineando sus acciones con los objetivos estratégicos de la organización.

Adopción de tecnologías emergentes

La adopción de tecnologías emergentes en el ámbito militar es un proceso estratégico mediante el cual las Fuerzas Armadas integran innovaciones tecnológicas para mejorar sus capacidades y responder eficazmente a los desafíos actuales. Este enfoque busca no solo modernizar el equipamiento y los sistemas, sino también optimizar la eficiencia operativa y la seguridad en diversas misiones. Como se indica en la Tesis Final de Bossio y De la Mata (2021), "la actualización de los equipos, sistemas y tecnología es necesaria para cumplir con la nueva estructura de la fuerza prevista, lo cual requiere inversión en la adquisición de tecnologías emergentes" (p. 79).

De esta manera, la adopción de tecnologías emergentes permite que las Fuerzas Armadas se adapten a un entorno dinámico y mejoren su capacidad de respuesta ante situaciones complejas.

2.3. Definición de Términos Básicos

El concepto de monitoreo fisiológico es definido por Shaw y Harrell (2023) como el proceso de recolección, análisis y uso de datos biométricos en tiempo real para evaluar el estado físico y mental de los aviadores durante las operaciones militares. Este término es crucial en el contexto de la aviación militar, donde el rendimiento humano puede verse gravemente afectado por factores como la fatiga, el estrés y las condiciones ambientales extremas. Shaw y Harrell destacan que el monitoreo fisiológico no solo sirve para mantener la salud y seguridad del personal, sino que también optimiza el rendimiento operativo al permitir intervenciones tempranas cuando se detectan anomalías. En esta investigación, el término se utilizará para explorar cómo estas prácticas de monitoreo pueden ser

implementadas en las dependencias apoyadas por la Aviación del Ejército para mejorar la eficacia operativa y garantizar la seguridad del personal.

Por otro lado, Mojarrango y Garzón (s.f.) abordan los conceptos de cultura organizacional y gestión del cambio dentro del sector aeronáutico, los cuales son igualmente relevantes para esta investigación. Cultura organizacional se define como el conjunto de valores, creencias, normas y prácticas compartidas que caracterizan a una organización y guían el comportamiento de sus miembros. En el contexto de las dependencias apoyadas por la Aviación del Ejército, la cultura organizacional influye directamente en la adopción de nuevas tecnologías, en la aceptación de nuevas políticas estratégicas y en la cohesión interna. Mojarrango y Garzón enfatizan que una cultura organizacional fuerte y alineada con los objetivos institucionales es fundamental para asegurar la eficacia operativa y el cumplimiento de los roles estratégicos.

La gestión del cambio, según los mismos autores, se refiere al proceso sistemático de planificación y ejecución de cambios dentro de una organización para mejorar su eficiencia, adaptabilidad y sostenibilidad. Este concepto es crucial en el contexto de la investigación, ya que la implementación de nuevas tecnologías y la adaptación a nuevos roles estratégicos requieren una gestión del cambio efectiva para minimizar la resistencia interna y maximizar los beneficios operativos. Mojarrango y Garzón señalan que la gestión del cambio no solo implica la introducción de nuevas tecnologías o procesos, sino también la preparación del personal y la modificación de la estructura organizacional para asegurar que los cambios sean sostenibles y alineados con los objetivos a largo plazo.

2.4 Hipótesis

2.4.1. Hipótesis general

Existe una relación significativa entre el cumplimiento de los roles estratégicos y el logro de los objetivos institucionales en las dependencias apoyadas por la Aviación del Ejército durante el año 2023.

2.4.2. Hipótesis específicas

HE 01: Existe una relación significativa entre el cumplimiento de los roles estratégicos y la alineación estratégica, en las dependencias apoyadas por la Aviación del Ejército durante 2023.

HE 02: Existe una relación significativa entre el cumplimiento de los roles estratégicos y las competencias de liderazgo, en las dependencias apoyadas por la Aviación del Ejército durante 2023.

HE 03: Existe una relación significativa entre el cumplimiento de los roles estratégicos y la adopción de tecnologías emergentes, en las dependencias apoyadas por la Aviación del Ejército durante 2023.

CAPÍTULO III.

MÉTODO

3.1 Enfoque de Investigación

Este estudio se llevó a cabo bajo un enfoque cuantitativo, el cual se caracteriza por la medición numérica de las variables y el análisis estadístico de los datos recolectados. Según Hernández-Sampieri et al. (2014), este enfoque es adecuado para investigar fenómenos susceptibles de ser medidos de manera objetiva, lo que permite establecer relaciones entre variables y tomar decisiones informadas respecto a las hipótesis planteadas. El enfoque cuantitativo garantiza la validez y confiabilidad de los resultados mediante el uso de herramientas estandarizadas y procedimientos sistemáticos que aseguran la precisión en la recolección y análisis de datos.

3.2 Tipo de Investigación

El tipo de investigación desarrollado en este estudio es de carácter descriptivo y correlacional. Según Bernal (2016), una investigación descriptiva tiene como propósito detallar las características de un fenómeno, permitiendo comprender su naturaleza y comportamiento en un contexto específico. Por otro lado, el componente correlacional busca identificar y analizar las relaciones existentes entre las variables estudiadas. Este enfoque permite determinar en qué medida el Cumplimiento de los roles estratégicos influye en el Logro de los objetivos institucionales dentro del contexto de las Fuerzas Armadas.

3.3 Nivel de Investigación

El nivel de investigación corresponde al descriptivo-correlacional. En primer lugar, se busca describir las características de las variables en estudio, como el cumplimiento de los roles estratégicos y el logro de los objetivos institucionales, para proporcionar una visión detallada de su comportamiento. En segundo lugar, se explora la relación existente entre estas variables, lo que permite determinar el grado en que una puede influir en la otra. Según autores como Bernal (2021), este nivel de investigación es fundamental cuando se pretende establecer asociaciones entre factores en un contexto definido.

3.4 Diseño de Investigación

El diseño de investigación fue no experimental y de alcance descriptivo correlacional, ya que estableció el grado de la relación entre el cumplimiento de los roles estratégicos y el logro de los objetivos institucionales en las dependencias apoyadas por la Aviación del Ejército durante 2023, sin manipular las variables. El diseño no experimental permitió observar y analizar las variables en su contexto natural, mientras que el alcance

correlacional se centra en determinar el grado de relación entre las variables identificadas (Hernández y Mendoza, 2018).

3.5 Población y muestra

La población de estudio estuvo compuesta por el personal militar que desempeñó roles estratégicos en las dependencias apoyadas por la Aviación del Ejército durante el año 2023. Esto incluye tanto a oficiales como a suboficiales, con diferentes niveles de responsabilidad en la ejecución de operaciones estratégicas. Se estima que la población total es de aproximadamente 500 efectivos.

Para determinar la muestra, se utilizó un muestreo no probabilístico intencional, por lo que se encuestó a 60 oficiales como suboficiales.

Detalle de encuestados:

<u>Grado</u>	<u>Cantidad</u>
Oficiales	
Coronel	2
Teniente Coronel	2
Mayor	4
Capitán	6
Teniente	16
Tcos, Soo	
Tco1	8
Tco3	4
So1	5
So2	13
<u>Total</u>	<u>60</u>

Tabla 1

Criterios de Selección de la Muestra

Criterios de Inclusión	<i>Mayores de 24 años.</i>
	<i>Peruano de nacimiento.</i>
	<i>Procedencia EMCH ó ETE.</i>
	<i>Experiencia 2 años en el mismo puesto.</i>
	<i>Experiencia en operaciones y/ó acciones militares.</i>
Criterios de Exclusión	<i>Menor de 24 años.</i>
	<i>Militares con diagnósticos de trastornos psiquiátricos graves.</i>
	<i>Militares con sanciones por faltas disciplinarias.</i>

3.6 Variables

Para la hipótesis general, se operacionaliza de la siguiente manera:

Variable 1: Cumplimiento de los roles estratégicos.

Definición conceptual

Según Delzo (2022), "el liderazgo estratégico implica no solo la toma de decisiones efectivas en situaciones de alta presión, sino también la capacidad de los líderes para influir en sus subordinados y alinearlos con los objetivos institucionales" (p.17).

Dimensión operacional

Incluye las dimensiones: Garantizar la independencia, soberanía e integridad territorial, rol de participación en el orden interno, rol de participación en el desarrollo nacional, rol de participación en el Sistema Nacional de Gestión del Riesgo de Desastres y rol de participación en la política exterior.

Variable 2: Logro de los objetivos institucionales.

Definición conceptual

Príncipe y Valle (2021), "los Objetivos Estratégicos Institucionales son fundamentales para el cumplimiento de las políticas públicas y la optimización de recursos, asegurando una alineación adecuada con los planes estratégicos del sector" (p. 60).

Definición operacional

Incluye las dimensiones: Alineación estratégica, competencias de liderazgo y adopción de tecnologías emergentes.

3.7 Operacionalización de Variables

Tabla 2

Operacionalización de variables, con las dimensiones e indicadores correspondientes

Variable	Dimensión	Indicadores
Cumplimiento de los roles estratégicos	Garantizar la independencia, soberanía e integridad territorial	<p>Las acciones realizadas por mi dependencia han contribuido significativamente a la protección de la integridad territorial del país.</p> <p>La preparación del personal está alineada con las necesidades de defensa de la soberanía nacional.</p> <p>Se han implementado medidas efectivas para garantizar la independencia en situaciones de amenaza externa.</p>
	Rol de participación en el orden interno	<p>Mi dependencia ha desempeñado un papel clave en el mantenimiento del orden interno en situaciones de crisis.</p> <p>Las operaciones realizadas han sido efectivas para apoyar la estabilidad interna del país. Existe una coordinación eficiente con otras instituciones en la gestión del orden interno.</p>
	Rol de participación en el desarrollo nacional	<p>Mi dependencia ha contribuido activamente en proyectos de desarrollo nacional en áreas estratégicas.</p> <p>Las iniciativas de desarrollo en las que hemos participado han tenido un impacto positivo en la comunidad.</p> <p>La planificación estratégica de nuestra participación en el desarrollo nacional ha sido adecuada.</p>
	Rol de participación en el SINAGERD	<p>La respuesta de mi dependencia ante desastres naturales ha sido rápida y efectiva. Hemos contribuido significativamente a la reducción de riesgos en las zonas afectadas. La preparación y entrenamiento del personal para enfrentar desastres es adecuada.</p>
	Rol de participación en la política exterior	<p>Mi dependencia ha apoyado eficazmente en misiones internacionales signadas por el Estado.</p> <p>Las actividades realizadas en el marco de la política exterior han mejorado las relaciones internacionales del país.</p> <p>Existe una alineación clara entre nuestras operaciones y objetivos de la política exterior nacional.</p>

Logro de los objetivos institucionales	Alineación estratégica	<p>Los objetivos institucionales están claramente alineados con las estrategias operativas de mi dependencia.</p> <p>Existe una coherencia constante entre las políticas estratégicas y las acciones operativas de mi dependencia.</p> <p>La planificación estratégica se realiza de manera que facilita el cumplimiento de los objetivos institucionales.</p> <p>Los roles asignados en mi dependencia están bien alineados con los objetivos estratégicos de la institución.</p>
	Competencias de liderazgo	<p>Los líderes de mi dependencia demuestran habilidades efectivas para alcanzar los objetivos institucionales.</p> <p>Las decisiones estratégicas tomadas por los líderes han contribuido significativamente con el logro de los objetivos.</p> <p>La capacidad de los líderes para motivar al personal ha sido clave en el cumplimiento de los objetivos institucionales.</p> <p>Los líderes de mi dependencia muestran un alto nivel de competencia en la gestión de recursos y personal.</p>
	Adopción de tecnologías emergentes	<p>Las nuevas tecnologías adoptadas en mi dependencia han mejorado la capacidad para cumplir con los objetivos institucionales.</p> <p>La integración de tecnologías emergentes ha facilitado la eficiencia en las operaciones de mi unidad.</p> <p>Existe un apoyo adecuado para la capacitación en el uso de nuevas tecnologías dentro de mi dependencia.</p> <p>La adopción de tecnologías emergentes ha sido un factor crucial para alcanzar los objetivos estratégicos.</p>

3.8 Técnicas e instrumentos de recolección de datos

La recolección de información de campo se llevó a cabo mediante encuestas estructuradas aplicadas al personal militar, utilizando una escala tipo Likert para medir la percepción sobre el cumplimiento de roles estratégicos, competencias de liderazgo, y la adopción de tecnologías emergentes. Los instrumentos fueron validados mediante una prueba piloto y la confiabilidad se evaluó utilizando el coeficiente alfa de Cronbach lo cual indicaron una adecuada consistencia interna.

3.9 Técnica de Procesamiento y análisis de los datos

El análisis de los datos se llevó a cabo utilizando el software SPSS (Statistical Package for the Social Sciences), versión 27. Se aplicaron técnicas de estadística descriptiva para resumir y presentar las características básicas de los datos recolectados y se presentaron en tablas de frecuencias con sus respectivos porcentajes. Posteriormente, se utilizó un análisis inferencial, teniendo en cuenta que los instrumentos de medición son válidos y confiables, se realizó la prueba de normalidad en la cual indicaron que los datos no siguen una distribución homogénea y se realizó la contrastación de las hipótesis con la prueba de Rho de Spearman.

CAPITULO IV. RESULTADOS

4.1 Análisis descriptivo

4.1.1 Cumplimiento de los roles estratégicos

El cumplimiento de los roles estratégicos es una medida clave que refleja cómo las dependencias apoyadas por la Aviación del Ejército logran alinear sus operaciones con los objetivos institucionales. Este análisis busca determinar la percepción del personal militar sobre el grado en que estos roles se han cumplido durante el año 2023.

Tabla 2

Niveles de cumplimiento de los roles estratégicos

Niveles	Frecuencia	Porcentaje
Bajo	3	5.0%
Medio	12	20.0%
Alto	45	75.0%
Total	60	100.0%

Figura 5

Gráfico de barras de niveles de cumplimiento de los roles estratégicos

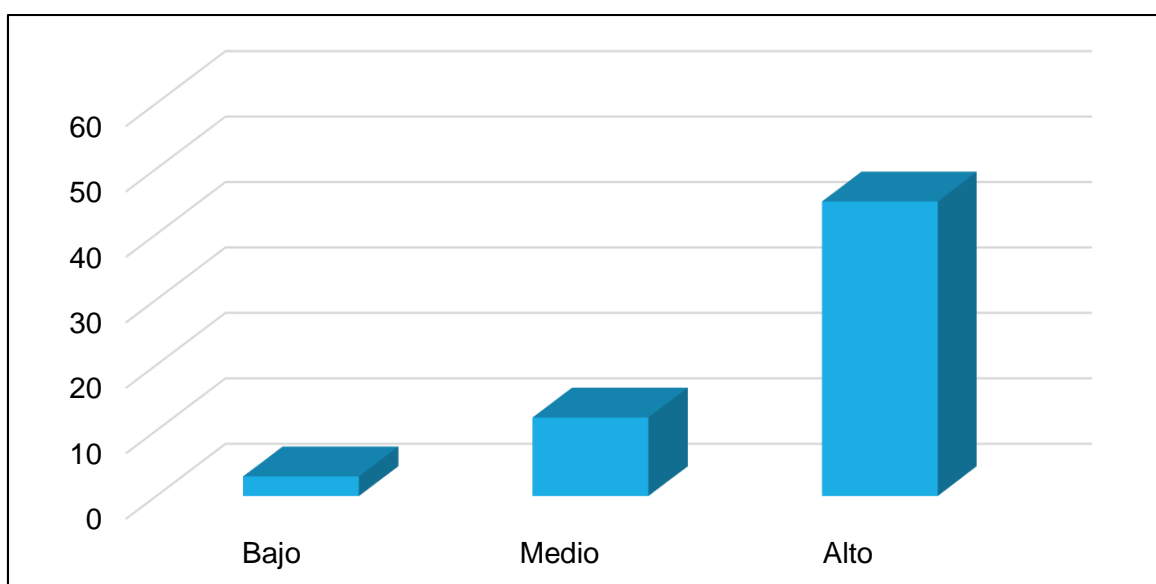

Se observa de una muestra representativa de 60 encuestados que representaron el 100% de la muestra que el 75% indicaron un nivel alto respecto al cumplimiento de los

roles estratégicos, el 20% un nivel medio y el 5% un nivel bajo, en forma general los roles estratégicos de la aviación del ejército son muy positiva, con un 95% de los encuestados calificándolos como alto y medio. Solo un pequeño porcentaje los considera bajos, lo que indica que la aviación del ejército está cumpliendo o superando las expectativas en la mayoría de los casos.

Tabla 3

Niveles del rol de garantizar la independencia, soberanía e integridad territorial

Niveles	Frecuencia	Porcentaje
Bajo	2	3.3%
Medio	13	21.7%
Alto	45	75.0%
Total	60	100.0%

Figura 6

Gráfico de barras de niveles del rol de garantizar la independencia, soberanía e integridad territorial

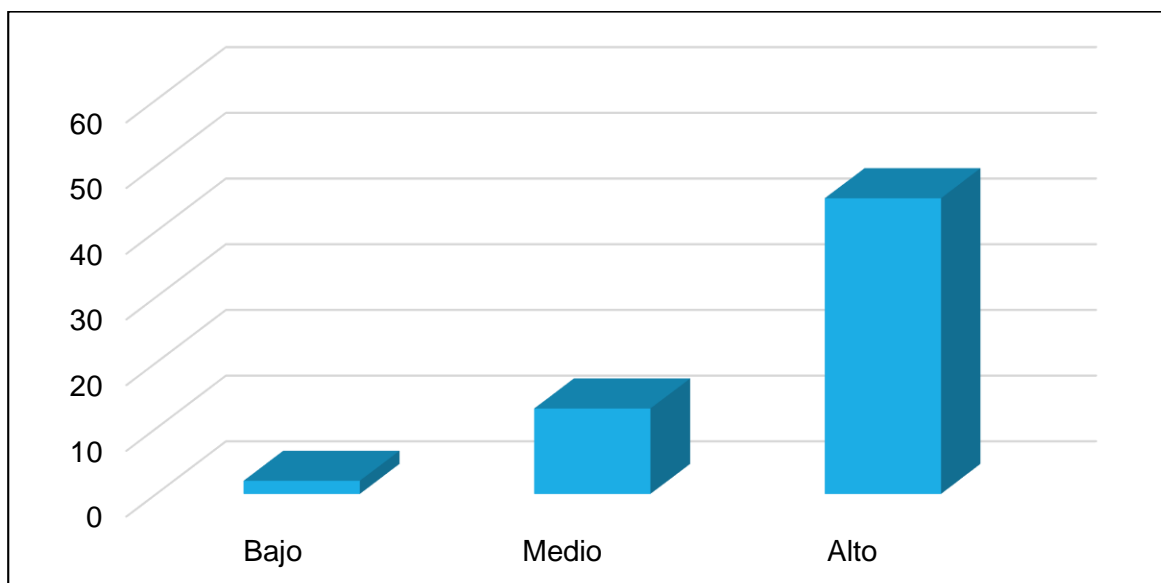

Se observa que el 75% de los encuestados afirmaron que el rol de garantizar la independencia, la soberanía e integridad territorial según su percepción presenta un nivel alto, el 21.7% un nivel medio y el 3.3% un nivel bajo. Es decir, la evaluación del rol de la aviación del ejército en asegurar la soberanía, independencia e integridad territorial es muy positiva, con un 96.7% de los encuestados calificándolo como alto y medio. Esto indica que

la aviación es ampliamente percibida como un elemento clave en la protección de los intereses nacionales, con solo una mínima porción que señala áreas de mejora.

Tabla 4

Niveles del rol de participación en el orden interno

Niveles	Frecuencia	Porcentaje
Bajo	0	0.0%
Medio	12	20.0%
Alto	48	80.0%
Total	60	100.0%

Figura 7

Gráfico de barras de niveles del rol de participación en el orden interno

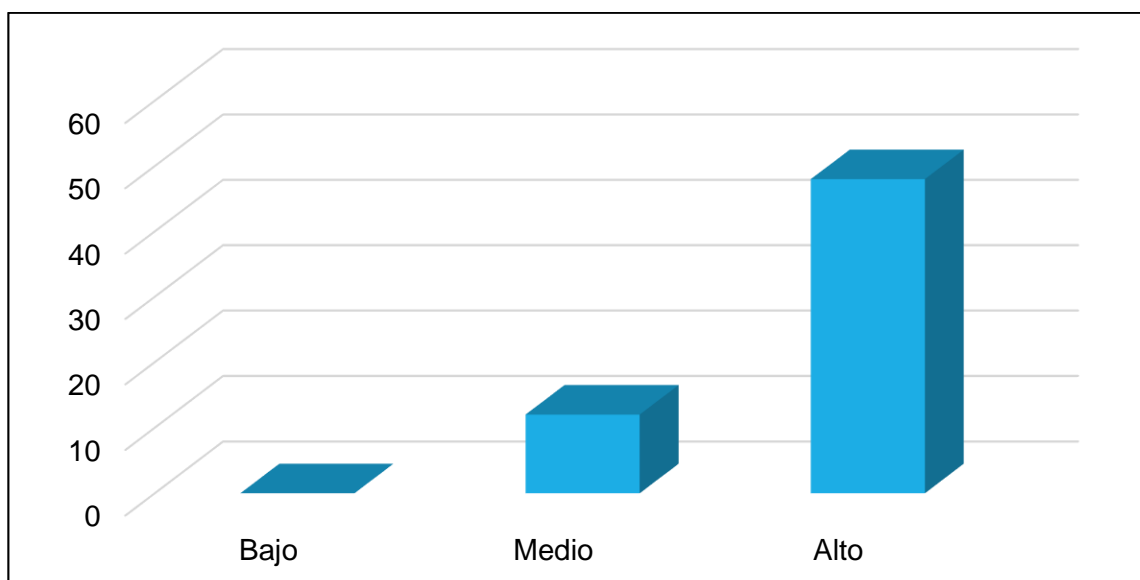

Se observa que el 80% de los encuestados afirmaron que el rol de participación en el orden interno según su percepción presenta un nivel alto y el 20% un nivel medio, es decir los resultados reflejan una valoración altamente positiva del rol de la aviación del ejército en la participación en el orden interno, con un 100% de los encuestados calificándolo como medio o alto. La ausencia de evaluaciones negativas y el alto porcentaje de calificaciones altas sugieren que la aviación del ejército está siendo muy efectiva en su papel de apoyar y mantener el orden interno del país.

Tabla 5*Niveles del rol de participación en el desarrollo nacional*

Niveles	Frecuencia	Porcentaje
Bajo	2	3.3%
Medio	11	18.3%
Alto	47	78.3%
Total	60	100.0%

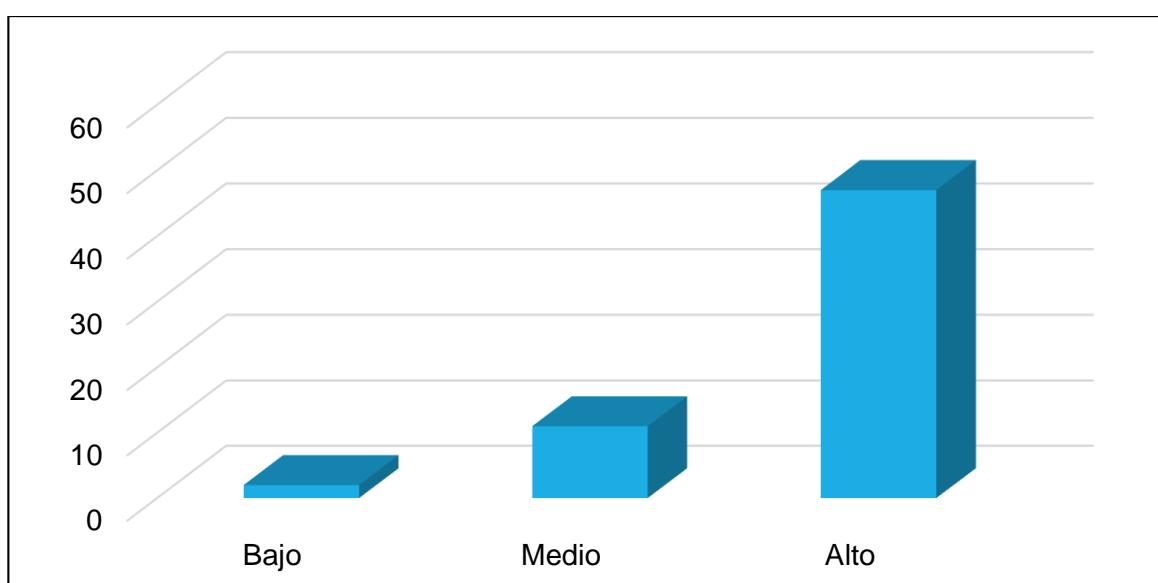
Figura 8*Gráfico de barras de niveles del rol de participación en el desarrollo nacional*

Se observa que el 78.3% de los encuestados afirmaron que el rol de participación en el desarrollo nacional según su percepción presenta un nivel alto, el 18.3% un nivel medio y el 3.3% un nivel bajo, en forma general se aprecia que los resultados son mayoritariamente positivos, ya que un 96.6% de los encuestados califican el rol de la aviación del ejército en el desarrollo nacional como alto y medio. Esto sugiere que la aviación es percibida como un actor clave en los esfuerzos de desarrollo del país, con solo una mínima parte que señala áreas de mejora. La elevada calificación de "Alta" destaca que su contribución al desarrollo nacional es vista como altamente efectiva.

Tabla 6

Niveles del rol de participación en el Sistema Nacional de Gestión del Riesgo de Desastres.

Niveles	Frecuencia	Porcentaje
Bajo	1	1.7%
Medio	15	25.0%
Alto	44	73.3%
Total	60	100.0%

Figura 9

Gráfico de barras de niveles del rol de participación Sistema Nacional de Gestión del Riesgo de Desastres

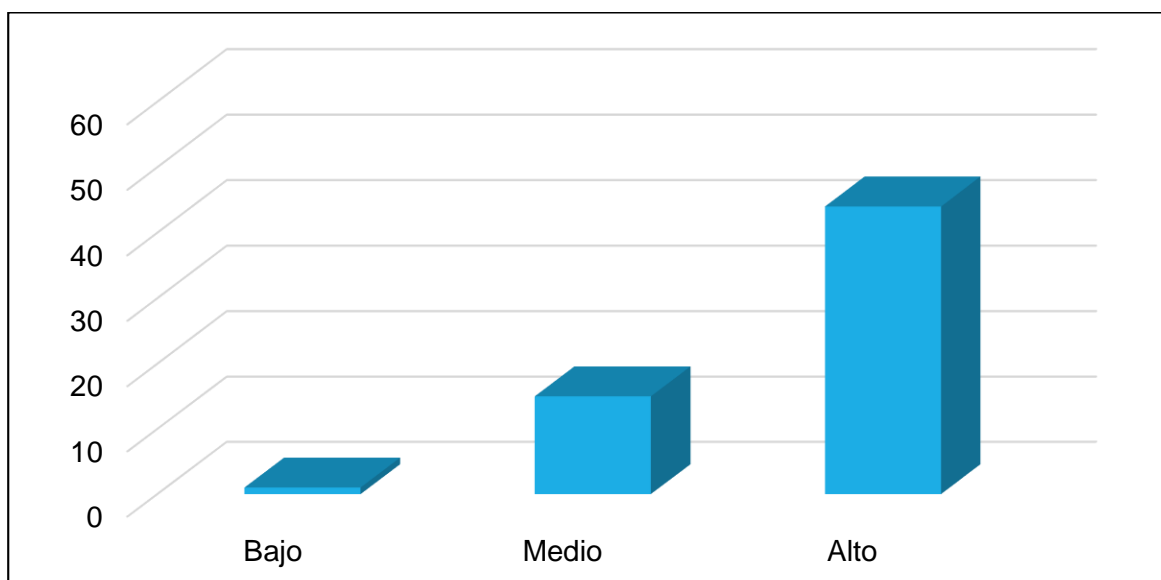

Se observa que solo 1 persona (1.7%) reporta tener un nivel de participación insuficiente. Esto indica una participación muy baja o casi nula en el sistema nacional de gestión del riesgo de desastres; en el nivel alto: 15 personas (25.0%) consideran que su nivel de participación es medio. Este grupo siente que cumplen con los requerimientos básicos de participación. Para el nivel alto: 44 personas (73.3%) reportan un nivel de participación alto. Esto sugiere un compromiso alto y una contribución significativa en el sistema de gestión del riesgo de desastres. Es decir, la gran mayoría de los participantes (73.3%) tiene una valoración muy positiva de su participación, lo que es una señal de buen desempeño en el sistema.

Tabla 7

Niveles del rol de participación en la política exterior.

Niveles	Frecuencia	Porcentaje
Bajo	1	1.7%
Medio	12	20.0%
Alto	47	78.3%
Total	60	100.0%

Figura 10

Gráfico de barras de niveles del rol de participación en la política exterior.

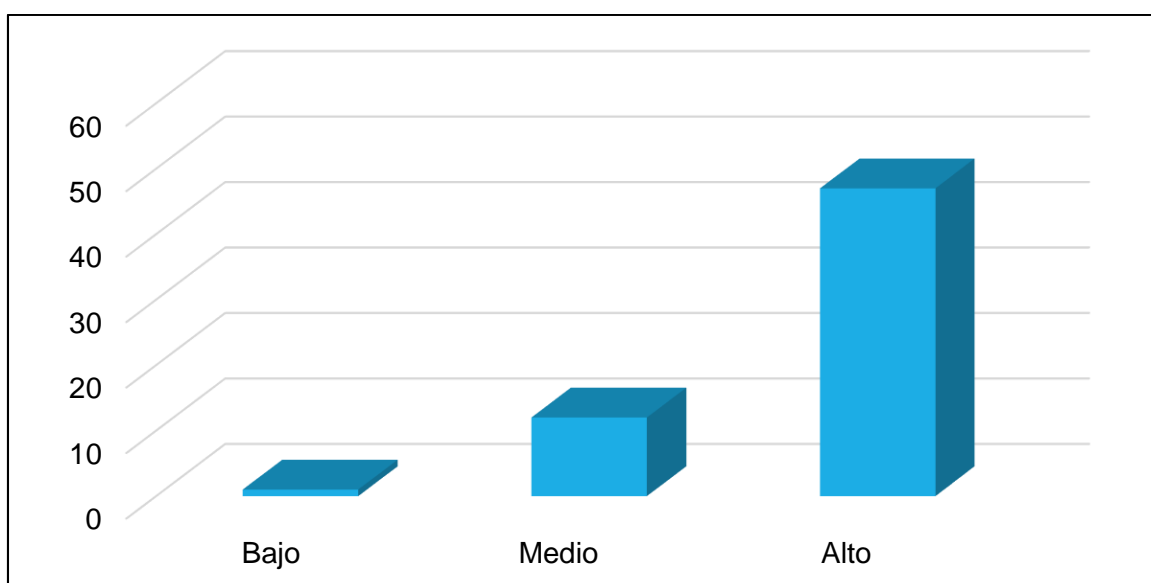

En la tabla se aprecia en el nivel insuficiente, lo que indica una implicación mínima o casi nula en esta área, en el nivel alto: 12 personas (20.0%) califican su participación como medio, lo que indica que cumplen con los requisitos básicos o tienen una implicación moderada en la política exterior y en el nivel alto: 47 personas (78.3%) consideran que su nivel de participación en la política exterior es alto, mostrando un alto grado de implicación y contribución significativa en este ámbito, es decir, que la mayoría (78.3%) percibe que tiene un papel destacado en la política exterior, mientras que solo el 1.7% considera su participación baja. Esto sugiere un fuerte compromiso y desempeño en actividades relacionadas con la política internacional.

4.1.2 Logro de objetivos institucionales

El logro de objetivos institucionales constituye un indicador que refleja cómo las dependencias apoyadas por la Aviación del Ejército logran alinear sus operaciones con los roles estratégicos. Este análisis busca determinar la percepción del personal militar sobre el grado en que estos objetivos se han cumplido durante el año 2023.

Tabla 8

Niveles de los logros de objetivos institucionales

Niveles	Frecuencia	Porcentaje
Bajo	1	1.7%
Medio	11	18.3%
Alto	48	80.0%
Total	60	100.0%

Figura 11

Gráfico de barras de niveles de los logros de objetivos institucionales

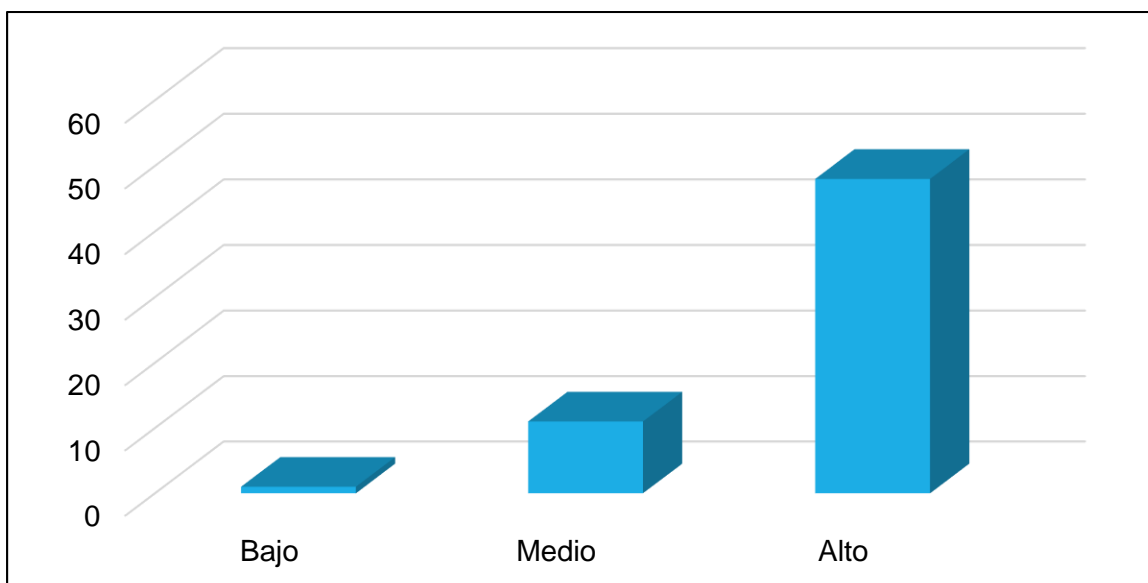

En la tabla se aprecia que sólo 1 persona (1.7%) considera que el logro de los objetivos institucionales es bajo, lo que indica que esta persona percibe una eficacia muy limitada o casi nula en el cumplimiento de los objetivos, en el nivel medio 11 personas (18.3%) califican el nivel de logro como medio, sugiriendo que estos participantes consideran que se cumplen los objetivos, pero de forma parcial o con algunas limitaciones y en el nivel alto 48 personas (80.0%) perciben que los logros en los objetivos institucionales son altos, lo que implica que la mayoría de los participantes cree que la

aviación del ejército está cumpliendo con eficacia sus metas institucionales, teniendo dichos resultados se afirma que la gran mayoría (80.0%) cree que se están alcanzando los objetivos de manera eficiente, lo que refleja un buen desempeño general en la aviación del ejército. Solo un pequeño porcentaje (1.7%) considera que los logros son insuficientes.

Tabla 9

Niveles de la alineación estratégica

Niveles	Frecuencia	Porcentaje
Bajo	1	1.7%
Medio	10	16.7%
Alto	49	81.7%
Total	60	100.0%

Figura 12

Gráfico de barras de niveles de la alineación estratégica

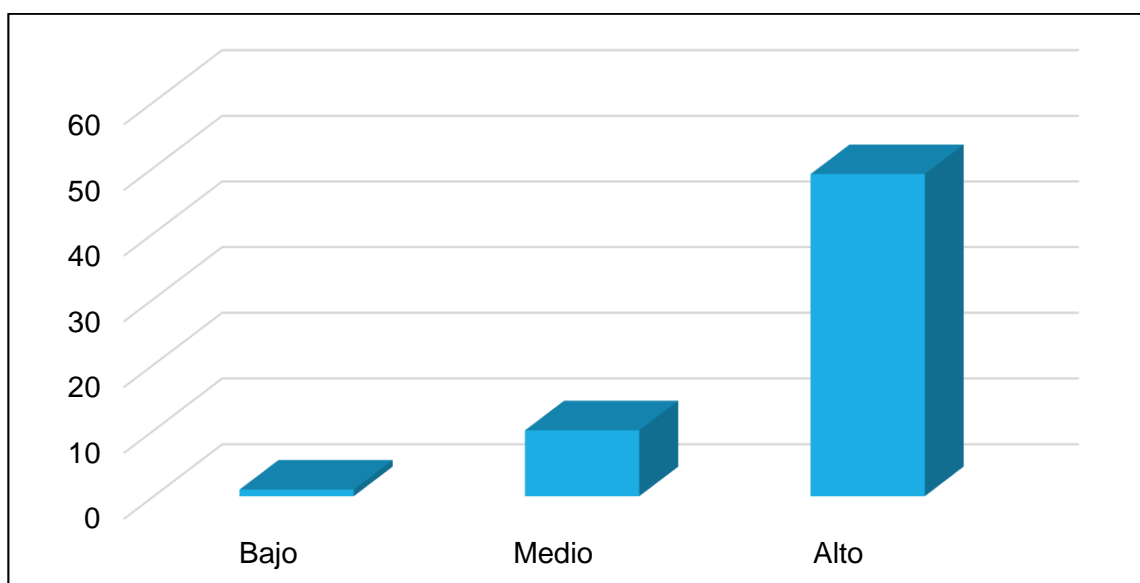

Se aprecia en la tabla, en el nivel bajo: 1 persona (1.7%) considera que la alineación estratégica es baja, lo que indica una falta de conexión o coherencia entre los planes estratégicos y las acciones que se llevan a cabo, en el nivel medio 10 personas (16.7%) perciben una alineación estratégica de nivel medio, lo que sugiere que hay cierta alineación, pero con áreas de mejora en la coordinación entre los objetivos estratégicos y la ejecución y en el nivel alto 49 personas (81.7%) califican la alineación estratégica como alta, lo que refleja que la mayoría percibe que los planes y acciones están bien

sincronizados con los objetivos estratégicos, asegurando una alta coherencia en el enfoque institucional. Teniendo en cuenta dichos resultados se concluye que la mayoría significativa (81.7%) percibe que la alineación estratégica es sólida, lo que indica que los objetivos y acciones están bien conectados y ejecutados. Solo un pequeño porcentaje (1.7%) considera que la alineación es baja.

Tabla 10

Niveles de las competencias de liderazgo

Niveles	Frecuencia	Porcentaje
Bajo	0	0.0%
Medio	11	18.3%
Alto	49	81.7%
Total	60	100.0%

Figura 13

Gráfico de barras de niveles de las competencias de liderazgo

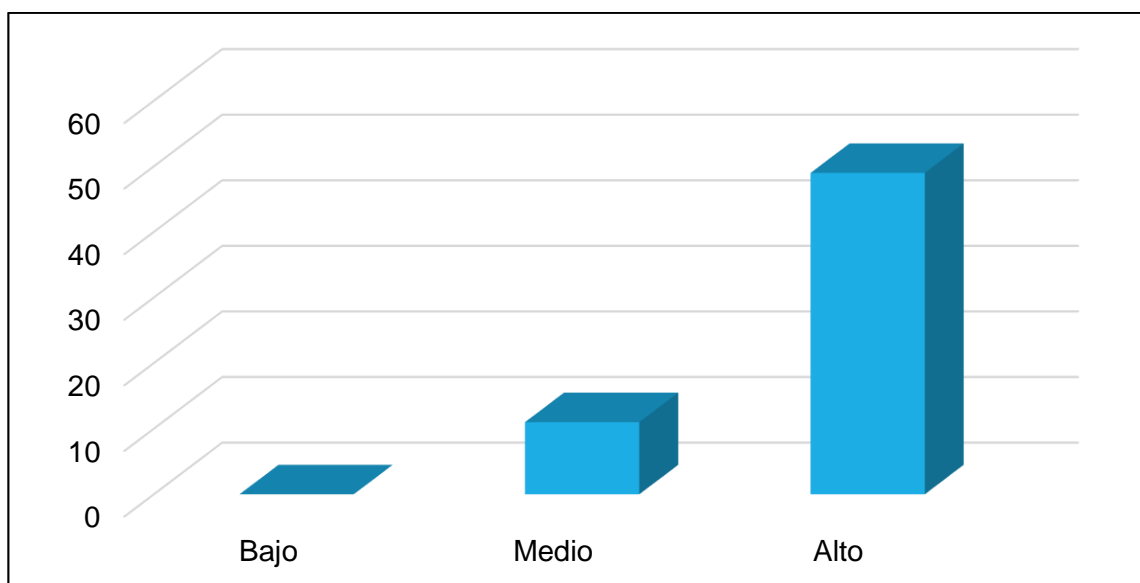

En la tabla se observa que ninguna persona (0.0%) consideraron que las competencias de liderazgo son bajas, en el nivel medio 11 personas (18.3%) consideran que las competencias de liderazgo son de nivel medio, es decir hay un liderazgo presente, pero con áreas donde se podría mejorar o desarrollar más habilidades y en el nivel alto 49 personas (81.7%) califican las competencias de liderazgo como altas, lo que indica que la mayoría percibe una capacidad de liderazgo fuerte, efectiva y bien desarrollada en la organización. En forma general los resultados indican que la gran mayoría (81.7%)

considera que las competencias de liderazgo son excelentes, mostrando un dominio sólido de las habilidades de liderazgo. Además, no hay participantes que perciban un nivel bajo, lo que refleja una percepción muy positiva de la capacidad de liderazgo en el grupo.

Tabla 11

Niveles de la adopción de tecnologías emergentes

Niveles	Frecuencia	Porcentaje
Bajo	1	1.7%
Medio	13	21.7%
Alto	46	76.7%
Total	60	100.0%

Figura 14

Gráfico de barras de niveles de la adopción de tecnologías emergentes

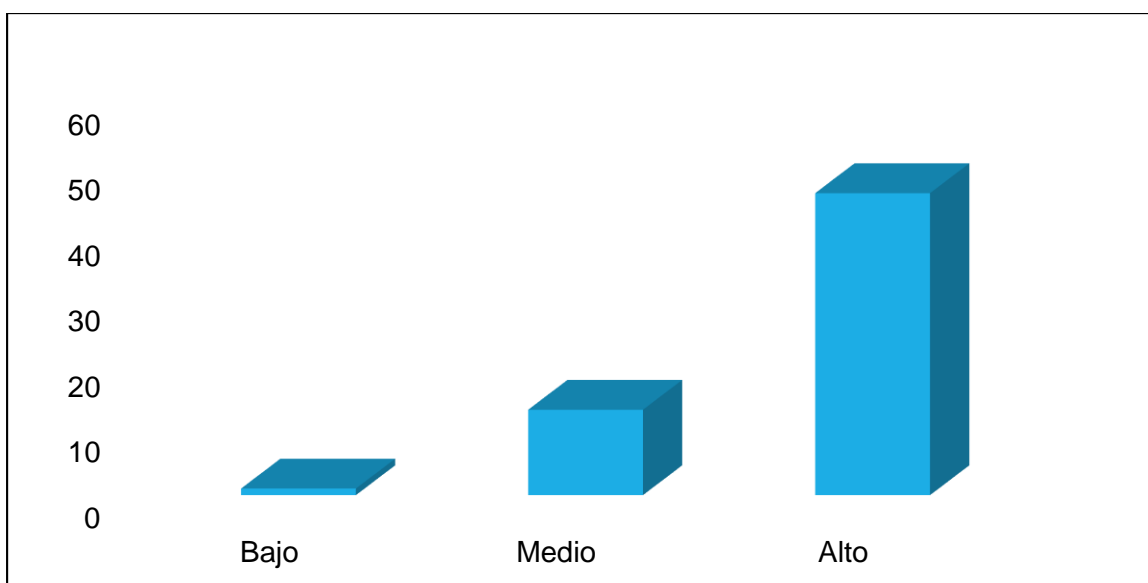

Respecto a la dimensión de adopción de tecnologías emergentes, en el nivel bajo 1 persona (1.7%) consideró que la adopción de tecnologías emergentes es baja. Esto indica que muy pocas personas perciben una implementación insuficiente o escasa de nuevas tecnologías, en el nivel medio 13 personas (21.7%) evalúan la adopción como de nivel medio, lo que sugiere que hay un progreso moderado en la implementación de tecnologías emergentes, pero con áreas donde se podría avanzar más y en el nivel alto 46 personas (76.7%) consideran que la adopción de tecnologías emergentes es alta, lo que implica que la mayoría percibe una integración exitosa y efectiva de estas tecnologías en

la organización, es decir en forma global la mayoría (76.7%) considera que la organización está adoptando tecnologías emergentes de manera efectiva, mientras que solo una pequeña proporción (1.7%) percibe una adopción insuficiente.

4.2 Análisis inferencial

Se realizó la prueba de normalidad para analizar la distribución de los datos según la prueba de Kolmogorov Smirnov, los resultados indicaron que siguen una distribución no homogénea por lo que se tomó la decisión de realizar un análisis no paramétrico lo cual corresponde a Rho de Spearman (Tabla 10).

Tabla 12

Prueba de normalidad

	Kolmogorov-Smirnov ^a		
	Estadístico	GI	Sig.
V1	0.223	60	0.000
V2	0.234	60	0.000

a. Corrección de significación de Lilliefors

Hipótesis general

H0: El cumplimiento efectivo de los roles estratégicos en las dependencias apoyadas por la Aviación del Ejército no están positivamente asociados con el logro de los objetivos institucionales.

Hi: El cumplimiento efectivo de los roles estratégicos en las dependencias apoyadas por la Aviación del Ejército está positivamente asociado con el logro de los objetivos institucionales.

Tabla 13

Relación entre el cumplimiento efectivo de roles estratégicos y el logro de los objetivos institucionales

		Cumplimiento efectivo de roles estratégicos	de Logro de los objetivos institucionales
Rho de Spearman	Coeficiente de correlación	1,000	,941**

Cumplimiento efectivo de roles estratégicos	Sig. (bilateral) N	.	,000 60 60
Logro de los objetivos institucionales	Coeficiente de correlación Sig. (bilateral) N	,941** ,000 60	1,000 . 60

** *La correlación es significativa en el nivel 0,01 (bilateral).*

Los resultados indican una relación positiva y significativa entre el cumplimiento efectivo de roles estratégicos y el logro de los objetivos institucionales según los encuestados con un coeficiente de correlación de 0.941 lo cual indicó una correlación positiva muy fuerte y significancia igual a $0.000 < 0.05$ por lo que toma la decisión es de rechazar la hipótesis nula (H_0) y aceptar la hipótesis alterna (H_1).

Hipótesis específica 1:

H0: No existe una relación significativa entre el cumplimiento de los roles estratégicos y la alineación estratégica, en las dependencias apoyadas por la Aviación del Ejército durante 2023.

H1: Existe una relación significativa entre el cumplimiento de los roles estratégicos y la alineación estratégica, en las dependencias apoyadas por la Aviación del Ejército durante 2023.

Tabla 14

Relación entre el cumplimiento de los roles estratégicos y la alineación estratégica

			Cumpliment o de los roles estratégicos	Alineación estratégica
Rho de Spearman	Cumplimiento de los roles estratégicos	Coeficiente de correlación Sig. (bilateral) N	1,000 . 60	,894** ,000 60
	Alineación estratégica	Coeficiente de correlación Sig. (bilateral) N	,894** ,000 60	1,000 . 60

****.** *La correlación es significativa en el nivel 0,01 (bilateral).*

Los resultados indican una relación positiva y significativa entre el cumplimiento de los roles estratégicos y la alineación estratégica, con un coeficiente de correlación de 0.894 lo cual indicó una correlación positiva considerable y significancia igual a $0.000 < 0.05$ por lo que toma la decisión de rechazar la hipótesis nula (H_0) y aceptar la hipótesis alterna (H_i).

Hipótesis específica 2:

H0: No existe una relación significativa entre el cumplimiento de los roles estratégicos y las competencias de liderazgo, en las dependencias apoyadas por la Aviación del Ejército durante 2023.

Hi2: Existe una relación significativa entre el cumplimiento de los roles estratégicos y las competencias de liderazgo, en las dependencias apoyadas por la Aviación del Ejército durante 2023.

Tabla 15

Relación entre el cumplimiento de los roles estratégicos y las competencias de liderazgo

		Cumplimiento de			
		los roles		Competencias	
		estratégicos		de liderazgo	
Rho	Cumplimiento	Coeficiente	de	1,000	,927**
de Spearman	de los roles	correlación			
	estratégicos	Sig. (bilateral)		.	,000
		N		60	60
	Competencias	Coeficiente	de	,927**	1,000
	de liderazgo	correlación			
		Sig. (bilateral)		,000	.
		N		60	60

****.** *La correlación es significativa en el nivel 0,01 (bilateral).*

Los resultados indican una relación positiva y significativa entre el cumplimiento de los roles estratégicos y las competencias de liderazgo, con un coeficiente de correlación de 0.927 lo cual indicó una correlación positiva muy fuerte y significancia igual a $0.000 < 0.05$ por lo que toma la decisión de rechazar la hipótesis nula (H_0) y aceptar la hipótesis alterna (H_i).

Hipótesis específica 3:

H0: No existe una relación significativa entre el cumplimiento de los roles estratégicos y la adopción de tecnologías emergentes, en las dependencias apoyadas por la Aviación del Ejército durante 2023.

Hi3: Existe una relación significativa entre el cumplimiento de los roles estratégicos y la adopción de tecnologías emergentes, en las dependencias apoyadas por la Aviación del Ejército durante 2023.

Tabla 16

Relación entre el cumplimiento de los roles estratégicos y la adopción de tecnologías emergentes

		Cumplimiento de los roles estratégicos	Adopción de tecnologías emergentes
Rho de Spearman Cumplimiento de los roles estratégicos	Coeficiente de correlación	1,000	,878**
	Sig. (bilateral)	.	,000
	N	60	60
Adopción de tecnologías emergentes	Coeficiente de correlación	,878**	1,000
	Sig. (bilateral)	,000	.
	N	60	60

** . La correlación es significativa en el nivel 0,01 (bilateral).

Los resultados indican una relación positiva y significativa entre el cumplimiento de los roles estratégicos y la adopción de tecnologías emergentes, con un coeficiente de correlación de 0.878 lo cual indicó una correlación positiva considerable y significancia igual a $0.000 < 0.05$ por lo que toma la decisión de rechazar la hipótesis nula (H0) y aceptar la hipótesis alterna (Hi).

CAPITULO V. DISCUSIÓN DE RESULTADOS

Para el objetivo general, los resultados muestran una correlación positiva muy fuerte ($r = 0.941$, $p < 0.001$) entre el cumplimiento de los roles estratégicos y el logro de los objetivos institucionales en las dependencias apoyadas por la Aviación del Ejército durante 2023. Esto refleja que, cuando las dependencias alinean eficazmente sus acciones estratégicas con los objetivos institucionales, se logra una mayor eficiencia y efectividad en su desempeño. Este hallazgo pone en evidencia la importancia de roles estratégicos bien definidos y ejecutados en áreas clave como la defensa del territorio, la participación en el orden interno y el desarrollo nacional, que actúan como pilares fundamentales para alcanzar las metas organizacionales. Este resultado está respaldado por Príncipe y Valle (2021), quienes afirman que la alineación estratégica permite optimizar recursos y coordinar acciones de manera más efectiva, asegurando que cada esfuerzo contribuya directamente al logro de los objetivos institucionales. De manera similar, Delzo (2022) destaca que el liderazgo estratégico desempeña un papel crucial al asegurar que los líderes no solo tomen decisiones efectivas, sino que también inspiren y motiven a sus equipos hacia el cumplimiento de las metas. Además, Keding (2021) subraya que la adopción de tecnologías emergentes no solo moderniza las capacidades operativas, sino que también incrementa la capacidad de respuesta en escenarios de alta complejidad, como los enfrentados por las Fuerzas Armadas. Este hallazgo también está en consonancia con las teorías planteadas en el marco teórico, como la Teoría de los Roles Organizacionales de Mintzberg (1973), que destaca la importancia de roles claramente definidos para estructurar las acciones y comportamientos dentro de una organización; la Teoría de la Administración por Objetivos de Drucker (1954), que enfatiza la necesidad de establecer metas claras y medibles para orientar esfuerzos hacia resultados concretos; y la Teoría de la Eficacia Institucional de Etzioni (1964), que resalta la relevancia de contar con estructuras organizativas efectivas para maximizar el desempeño. Los resultados confirman que existe una relación significativa y positiva entre el cumplimiento de los roles estratégicos y el logro de los objetivos institucionales, lo que subraya la importancia de una planificación estratégica integrada, un liderazgo efectivo y la implementación de tecnologías modernas como bases para un desempeño robusto y sostenible. Por ello, resulta importante fortalecer las capacidades de liderazgo mediante programas de formación continua, promover la adopción de tecnologías emergentes que optimicen las operaciones y establecer sistemas de monitoreo estratégico que permitan evaluar y ajustar las acciones para asegurar su alineación con los objetivos organizacionales.

Para el Objetivo Específico 1, los resultados muestran una correlación positiva significativa ($r = 0.894$, $p < 0.001$) entre el cumplimiento de los roles estratégicos y la alineación estratégica en las dependencias apoyadas por la Aviación del Ejército. Esto refleja que, cuando las acciones y recursos estratégicos están alineados con los objetivos institucionales, se fortalece la capacidad de la institución para proteger el territorio y responder de manera eficiente ante amenazas externas e internas. Este hallazgo refuerza la importancia de una planificación operativa coherente y un liderazgo estratégico que priorice la efectividad y coordinación en las operaciones. En línea con estos resultados, Príncipe y Valle (2021) destacan que la alineación estratégica asegura que los recursos se utilicen eficientemente para alcanzar objetivos nacionales, mientras que Delzo (2022) enfatiza que el liderazgo estratégico es clave para coordinar operaciones en contextos complejos, asegurando que los líderes mantengan coherencia entre las actividades y las metas institucionales. Además, Ayvar y Díaz (2020) subrayan que esta alineación no solo optimiza los recursos, sino que también refuerza la cohesión operativa, facilitando el cumplimiento de misiones críticas como la defensa del territorio. Este hallazgo también está en consonancia con teorías como la de los Roles Organizacionales de Mintzberg (1973), que resalta la importancia de roles bien definidos para alcanzar objetivos estratégicos; la Administración por Objetivos de Drucker (1954), que señala que metas claras son esenciales en escenarios críticos como la defensa nacional; y la Eficacia Institucional de Etzioni (1964), que argumenta que una estructura organizativa eficiente es indispensable para el éxito en roles estratégicos. Considerando lo expuesto, la capacidad de garantizar la soberanía y la integridad territorial está estrechamente vinculada con una sólida alineación estratégica, lo que permite una ejecución eficiente y coordinada de las operaciones. Es pertinente reforzar la planificación estratégica en estas dependencias mediante herramientas tecnológicas avanzadas y programas de formación en liderazgo, para optimizar su capacidad operativa y prepararlas mejor ante los desafíos actuales y futuros.

Para el Objetivo Específico 2, los resultados revelan una correlación positiva muy fuerte ($r = 0.927$, $p < 0.001$) entre el cumplimiento de los roles estratégicos y las competencias de liderazgo en las dependencias apoyadas por la Aviación del Ejército, lo que demuestra que un liderazgo sólido es esencial para garantizar la coordinación y efectividad en operaciones destinadas a mantener la estabilidad interna. Este hallazgo subraya que las competencias de liderazgo no solo facilitan la toma de decisiones estratégicas en contextos complejos, sino que también fomentan la cohesión y el compromiso del personal, asegurando una ejecución adecuada de las acciones requeridas para preservar el orden. En línea con esto, Delzo (2022) destaca que el liderazgo estratégico, basado en habilidades conceptuales e interpersonales, es clave para gestionar

de manera eficiente escenarios críticos. De igual forma, Ayvar y Díaz (2020) resaltan que los líderes con visión estratégica pueden alinear las operaciones con los objetivos institucionales, optimizando los recursos y reduciendo los riesgos operativos, mientras que Vera Delzo (2022) enfatiza que un liderazgo eficaz mejora significativamente la gestión de equipos y recursos, lo que resulta vital en situaciones de alta presión. Además, este hallazgo está respaldado por teorías fundamentales como la Teoría de la Administración por Objetivos de Drucker (1954), que resalta la importancia de metas claras para guiar decisiones estratégicas; la Teoría de los Roles Organizacionales de Mintzberg (1973), que subraya cómo los roles de liderazgo estructuran las acciones operativas; y la Teoría de la Eficacia Institucional de Etzioni (1964), que destaca que un liderazgo eficiente contribuye directamente al desempeño institucional. En virtud de lo señalado, un liderazgo efectivo es crucial para responder con rapidez y coordinación en situaciones que afectan el orden interno, asegurando la estabilidad y el cumplimiento de los objetivos institucionales. Es pertinente reforzar la formación en liderazgo estratégico, enfatizando el desarrollo de habilidades interpersonales y de toma de decisiones en escenarios dinámicos, para garantizar un desempeño más eficiente frente a los retos que demanda el orden interno.

Para el Objetivo Específico 3, los resultados revelan una correlación positiva muy fuerte ($r = 0.927$, $p < 0.001$) entre el cumplimiento de los roles estratégicos y la adopción de tecnologías emergentes en las dependencias apoyadas por la Aviación del Ejército. Esto demuestra que el uso de herramientas tecnológicas avanzadas, como drones, sistemas de monitoreo en tiempo real y plataformas de análisis de datos, es fundamental para mejorar la capacidad de respuesta y la eficacia operativa en situaciones de emergencia. Estas tecnologías permiten una gestión más ágil y precisa de los recursos, optimizando las operaciones y asegurando una atención oportuna a las comunidades afectadas. Este hallazgo está respaldado por Príncipe y Valle (2021), quienes destacan que las tecnologías emergentes potencian la coordinación y efectividad en escenarios críticos, mientras que Vera Delzo (2022) señala que la modernización tecnológica no solo mejora la capacidad de reacción, sino que también fortalece la resiliencia institucional frente a desastres naturales. Además, Keding (2021) resalta que herramientas como la inteligencia artificial y los sistemas automatizados reducen los tiempos de reacción y los errores humanos en operaciones de alta presión. En términos teóricos, los resultados se alinean con la Teoría de la Eficacia Institucional de Etzioni (1964), que subraya la importancia de estructuras organizacionales modernas y adaptables para enfrentar desafíos operativos; con la Teoría de los Roles Organizacionales de Mintzberg (1973), que enfatiza el uso de herramientas efectivas para maximizar el desempeño; y con la Teoría de la Administración por Objetivos de Drucker (1954), que destaca la necesidad de recursos adecuados para alcanzar metas específicas en escenarios críticos. En síntesis,

la integración de tecnologías emergentes en las operaciones del SINAGERD refuerza la capacidad de respuesta y optimiza la gestión de riesgos, asegurando un impacto positivo en las comunidades afectadas. Se debe considerar continuar invirtiendo en estas tecnologías y capacitar al personal en su uso, para garantizar una gestión más eficiente y efectiva frente a futuros desastres.

CAPITULO VI. CONCLUSIONES Y RECOMENDACIONES

6.1 Conclusiones

Con respecto al **Objetivo General**, se logró determinar la relación entre el cumplimiento de los roles estratégicos y el logro de los objetivos institucionales en las dependencias apoyadas por la Aviación del Ejército durante el año 2023. Los resultados obtenidos evidenciaron una correlación positiva y significativa ($r = 0.941$, $p < 0.001$) entre ambas variables, lo que refleja que el cumplimiento efectivo de los roles estratégicos fortalece directamente la capacidad de las dependencias para alcanzar sus metas institucionales. Este hallazgo subraya la importancia de una adecuada planificación estratégica que integre la defensa territorial, el orden interno, el desarrollo nacional, y la participación en políticas exteriores, asegurando así un impacto positivo en el desempeño operativo. Además, se identificaron factores clave como el liderazgo estratégico y el uso de tecnologías emergentes, los cuales contribuyen significativamente al logro de estos objetivos. Sin embargo, también se reconocieron limitaciones, como la necesidad de reforzar la capacitación en liderazgo y optimizar la infraestructura tecnológica, aspectos que limitan la capacidad de respuesta en escenarios complejos. Para superar estos desafíos, se recomienda implementar programas de formación continua en liderazgo estratégico y aumentar la inversión en tecnologías avanzadas que potencien la eficiencia operativa. En resumen, de lo expuesto, el cumplimiento de los roles estratégicos representa un pilar fundamental para el éxito de las dependencias militares, destacándose como un factor crítico para enfrentar los retos actuales y futuros en un contexto de alta exigencia operativa.

En relación con el **Objetivo Específico 1**, se logró establecer una correlación positiva y significativa ($r = 0.894$, $p < 0.001$) entre el cumplimiento de los roles estratégicos y la alineación estratégica en las dependencias apoyadas por la Aviación del Ejército. Este resultado evidencia que la adecuada alineación de las acciones estratégicas con los objetivos institucionales fortalece la capacidad de las dependencias para actuar eficazmente en la defensa del territorio y los intereses nacionales. Además, el cumplimiento de estos roles estratégicos facilita una mejor gestión de recursos y permite responder de manera más eficiente a los desafíos geopolíticos y de seguridad interna. Un ejemplo concreto de esta relación se observa en la participación de la Aviación del Ejército durante el conflicto del Alto Cenepa en 1995, donde la coordinación estratégica y el despliegue efectivo de recursos aéreos fueron determinantes para la defensa de la soberanía nacional. Sin embargo, se identificaron también limitaciones relacionadas con la falta de herramientas tecnológicas avanzadas y la necesidad de fortalecer las competencias en

planificación estratégica para maximizar el impacto operativo en la defensa territorial. Para superar estos desafíos, es fundamental promover la modernización tecnológica y capacitar al personal en el uso de sistemas avanzados que optimicen las operaciones. En conclusión, garantizar la independencia y soberanía territorial está directamente relacionado con una alineación estratégica efectiva, la cual debe estar apoyada en tecnología de punta y personal altamente capacitado para enfrentar los retos actuales de seguridad nacional.

Respecto al **Objetivo Específico 2**, se identificó una correlación positiva muy fuerte ($r = 0.927$, $p < 0.001$) entre el cumplimiento de los roles estratégicos y las competencias de liderazgo. Esto refleja que un liderazgo estratégico sólido es fundamental para garantizar una coordinación eficiente, una toma de decisiones adecuada y la cohesión necesaria para afrontar los desafíos del orden interno. Las competencias de liderazgo permiten a las dependencias operar con efectividad en escenarios críticos, minimizando riesgos y maximizando los resultados. Una ilustración clara de esta relación se evidenció durante las operaciones realizadas por las dependencias militares en apoyo a la Policía Nacional del Perú durante las protestas sociales de inicios de 2023, donde la capacidad de liderazgo permitió mantener la estabilidad y proteger a la población civil, reduciendo los impactos negativos en infraestructura crítica. Asimismo, otro ejemplo destacado es la Operación Patriota llevada a cabo en el Valle de los Ríos Apurímac, Ene y Mantaro (VRAEM), donde el liderazgo estratégico y la planificación operativa fueron fundamentales para desarticular la estructura organizativa de la Organización Terrorista "Sendero Luminoso"; los cuales se vieron sorprendidos por la acción rápida y decidida de las patrullas de fuerzas especiales, quienes sembrados por las aeronaves de la Aviación del Ejército, las cuales realizaron un ablandamiento previo que contribuyó al logro del objetivo estratégico militar establecido por el Comando Conjunto de las Fuerzas Armadas; contribuyendo significativamente a la pacificación y seguridad en la zona. No obstante, se identificaron áreas de mejora relacionadas con la necesidad de reforzar habilidades de liderazgo estratégico, especialmente en la gestión de conflictos y la resolución de crisis. Para enfrentar estas limitaciones, se recomienda implementar programas de formación especializados en liderazgo adaptativo y toma de decisiones en entornos dinámicos. En síntesis, el éxito en la participación en el orden interno depende de la fortaleza de las competencias de liderazgo, las cuales deben ser desarrolladas y fortalecidas de manera continua para garantizar la estabilidad y seguridad nacional.

En relación con el **Objetivo Específico 3**, se determinó una correlación positiva significativa ($r = 0.878$, $p < 0.001$) entre el cumplimiento de los roles estratégicos y la adopción de tecnologías emergentes en las dependencias apoyadas por la Aviación del Ejército. Este resultado demuestra que el uso de tecnologías avanzadas, como drones y

sistemas de monitoreo en tiempo real, mejora significativamente la capacidad de respuesta y la eficacia operativa en situaciones de emergencia. Un ejemplo concreto de esta relación lo encontramos en la participación de la Aviación del Ejército en las operaciones aéreas llevadas a cabo para apoyar a las regiones afectadas por el fenómeno del niño costero, ocurrido en el periodo comprendido entre mediados de noviembre del 2023 y fines de marzo del 2024; durante el cual se cumplieron misiones de vuelo destinadas a evacuar al personal herido, traslado de bienes de ayuda humanitaria, vuelos de reconocimiento de las zonas afectadas entre otros, alineados estos con el rol de apoyar al SINAGERD. Estas herramientas permiten una gestión más ágil y precisa, optimizando los recursos y reduciendo los tiempos de reacción. Aun así, se detectaron carencias en la disponibilidad de tecnología moderna y en la capacitación del personal para su uso. Para abordar estas limitaciones, se recomienda aumentar la inversión en tecnologías avanzadas y desarrollar programas de formación específicos para su manejo. En conclusión, la participación en el SINAGERD depende en gran medida de la adopción de tecnologías emergentes, las cuales son esenciales para fortalecer la capacidad de respuesta y garantizar operaciones efectivas en escenarios de riesgo y desastres naturales.

6.2 Recomendaciones

En relación con el objetivo general. Se recomienda que el Comando de Educación y Doctrina del Ejército, implemente un programa integral de formación en liderazgo estratégico, diseñado para fortalecer las competencias del personal en la toma de decisiones en escenarios operativos complejos, incorporando simulaciones prácticas que repliquen situaciones reales. Además, reforzar la infraestructura tecnológica de las dependencias militares, adquiriendo herramientas avanzadas como sistemas de monitoreo en tiempo real y software de planificación operativa, que optimicen la gestión y respuesta ante retos operativos. Para garantizar la alineación constante entre los roles estratégicos y los objetivos institucionales, se recomienda establecer un sistema de monitoreo y evaluación continua que permita realizar ajustes oportunos según las demandas del entorno.

Para fortalecer la defensa territorial, se recomienda que el Comando de Operaciones Terrestres y las Divisiones de Ejército, implementen sistemas avanzados de vigilancia fronteriza que incluyan drones con cámaras térmicas y satélites de monitoreo geoespacial, especialmente en zonas críticas como el VRAEM y las fronteras con Ecuador y Brasil. Estos recursos deben complementarse con la actualización de los protocolos de defensa territorial, en coordinación con el Comando Conjunto de las Fuerzas Armadas, asegurando una integración efectiva entre las unidades terrestres, aéreas y navales. Además, es fundamental establecer simulaciones de escenarios bélicos en las academias

militares, con un enfoque en amenazas convencionales y asimétricas, para preparar al personal en tácticas modernas de defensa que respondan a los desafíos actuales.

Para garantizar una respuesta efectiva ante conflictos internos, el Comando de Educación y Doctrina del Ejército, diseñe programas de formación continua en liderazgo adaptativo, centrados en el manejo de conflictos sociales y la resolución de crisis, tomando como referencia los eventos registrados en las protestas de zonas mineras del sur del país. Asimismo, se deben realizar ejercicios conjuntos con la Policía Nacional del Perú, enfocados en operaciones urbanas, estableciendo protocolos específicos para minimizar daños colaterales. Adicionalmente, se recomienda fortalecer el uso de tecnologías de análisis predictivo que permitan anticipar focos de conflicto y planificar acciones preventivas con mayor precisión, mejorando la capacidad de respuesta del Ejército.

Para maximizar el impacto de las acciones de desarrollo nacional, se propone que la Oficina de Relaciones Institucionales del Ejército en conjunto con EL Comando de Apoyo al Desarrollo Nacional del Ejército (COADNE), amplíe la cobertura de las Plataformas Itinerantes de Acción Social (PIAS) Aéreas, priorizando las comunidades indígenas en la región de Loreto que carecen de acceso a servicios básicos. Estas misiones deben complementarse con la coordinación interinstitucional con el MIDIS para ofrecer servicios adicionales, como capacitación en agricultura sostenible y electrificación rural, que contribuyan al desarrollo integral de las comunidades. Además, es crucial implementar indicadores de impacto social que permitan medir la efectividad de estas acciones y ajustar las estrategias operativas para garantizar un beneficio sostenible y duradero.

Para optimizar la respuesta ante desastres naturales, se recomienda al COADNE a través del Servicio de Ingeniería del Ejército, la adquisición de sistemas de alerta temprana integrados con sensores de nivel de agua y actividad sísmica, priorizando regiones vulnerables como la costa norte afectada por el Fenómeno del Niño. Es esencial capacitar al personal militar en el manejo de tecnologías avanzadas, como software de simulación de desastres y sistemas de gestión logística en emergencias. Asimismo, se debe establecer unidades móviles de respuesta rápida, equipadas con helicópteros multifunción y sistemas de comunicación en tiempo real, para garantizar la atención oportuna de emergencias en menos de 12 horas tras el evento.

Para fortalecer la contribución del Ejército en la política exterior, se recomienda a la Dirección de Relaciones Internacionales del Ejército en conjunción con COADNE, , intensificar la participación en misiones de desminado humanitario en la frontera con Ecuador, cumpliendo los compromisos establecidos en el Tratado de Ottawa. Además, es fundamental establecer programas de formación en diplomacia militar, con énfasis en la representación institucional en foros internacionales como la Conferencia de Ministros de Defensa de las Américas. También se sugiere promover ejercicios conjuntos y programas

de intercambio de personal con países aliados, fomentando la interoperabilidad y consolidando las relaciones bilaterales en el ámbito de la cooperación internacional.

Referencias

- Abella-Osorio, J.-D., Torrijos, V., Abella-Osorio, J.-D., & Torrijos, V. (2022). Modelo estructural para el análisis y la construcción de políticas de seguridad y defensa. *URVIO Revista Latinoamericana de Estudios de Seguridad*, 32, 112-126.
<https://doi.org/10.17141/urvio.32.2022.5039>
- Ayvar Hermoza, G., & Díaz Machuca, C. M. (2020). *Plan Director Conjunto para enfrentar la deficiente sensibilización a la sociedad civil, sobre el primer rol estratégico de las Fuerzas Armadas, por parte de las Direcciones de Información de las Instituciones Armadas a nivel nacional* [Trabajo de investigación, Pontificia Universidad Católica del Perú].
- Bello Pinzon, F. J. (2023). *Teoría de planeación estratégica y teoría estratégica emergente: Una revisión literaria*.
<http://repository.unimilitar.edu.co/handle/10654/45069>
- Bernal, C. (2016). *Metodología de la investigación: para administración, economía, humanidades y ciencias sociales*. Pearson.
- Bossio, J., & De la Mata, F. (2021). *Tesis Final*. Pontificia Universidad Católica del Perú. Centro de Estudios Estratégicos del Ejército Peruano (2021) Lista de temas estratégicos del Ejército del Perú. CEEEP. Lima Perú .
- Castañeda, J. (2011). *Metodología de la investigación*. Editorial Académica Internacional.
- Dandeker, C. (2000). On 'The Need to be Different': Recent Trends in Military Culture. En *The British Army, Manpower and Society into the Twenty-first Century*. Routledge.
- Delzo, P. E. V. (2022). Liderazgo Estratégico en el Ejército: Roles y Competencias Esenciales. *Revista Seguridad y Poder Terrestre*, 1(1), Article 1.
<https://doi.org/10.56221/spt.v1i1.8>
- Diaz R, F. E., & Jordan R, L. (2024). 7. Gerencia innovativa: Retos y oportunidades de la planificación estratégica institucional del futuro: INNOVATIVE MANAGEMENT: CHALLENGES AND OPPORTUNITIES OF INSTITUTIONAL STRATEGIC

PLANNING OF THE FUTURE. *REVISTA INNOVACIÓN Y GERENCIA*, 10(1),

Article 1. <https://ujgh.org/oj/index.php/IG/article/view/191>

Hernández, R., Fernández, C., & Baptista, M. P. (2014). Metodología de la investigación (6.a ed.). McGraw-Hill Education.

Holota, O., & Tytkovskyi, O. (2022). Leadership in Developing a Strategy for Military Human Resource Management as Part of Capabilities-Based Defense Planning. *Connections: The Quarterly Journal*, 21(1), 45-59.

<https://doi.org/10.11610/Connections.21.1.03>

Keding, C. (2021). Understanding the interplay of artificial intelligence and strategic management: Four decades of research in review. *Management Review Quarterly*, 71(1), 91-134. <https://doi.org/10.1007/s11301-020-00181-x>

Kurzhals, C., Graf-Vlachy, L., & König, A. (2020). Strategic leadership and technological innovation: A comprehensive review and research agenda. *Corporate Governance: An International Review*, 28(6), 437-464.

<https://doi.org/10.1111/corg.12351>

Leiva-Miranda, V., Arriagada-Tirado, B., San Martín-Díaz, J. C., Carmona-Schonffeldt, L., Fuentes-Trujillo, B., La Rosa-Araya, G., Fau-Fuentes, C., & Nasabun-Flores, V. (2023). «Gestión de enfermeras/os especializados en la aeroevacuación de pacientes críticos altamente infecciosos, durante la pandemia por COVID-19. Revisión Sistemática». *Enfermería Intensiva*, 34(1), 27-42.

<https://doi.org/10.1016/j.enfi.2021.11.002>

Markiewicz, T. M. (2022). Methodology for the Performance Evaluation of Airspace Use by Military Aviation. *Safety & Defense*, 2. <https://doi.org/10.37105/sd.180>

Ministerio de Defensa. (2023). *Doctrina Conjunta*. Escuela Conjunta de las Fuerzas Armadas.

Ministerio de Defensa. (2016). *Resolución Ministerial N° 1411-2016-DE: Participación de las Fuerzas Armadas en el desarrollo nacional*.

- Ministerio de Defensa. (2016). *Resolución Ministerial N° 1411-2016-DE: Roles estratégicos de las Fuerzas Armadas.*
- Mojarrango, C. A. Z., & Garzon, C. N. G. (s. f.). *PROPUESTA DE DIAGNÓSTICO DE LA CULTURA ORGANIZACIONAL COMO HERRAMIENTA PARA GESTIONAR TALLER DEL SECTOR AERONÁUTICO.*
- Obuba, M. O. (2022). Leadership Strategy and Organizational Outcomes: A Review of Literature. *Open Journal of Leadership*, 11(2), Article 2.
<https://doi.org/10.4236/ojl.2022.112008>
- Peche Sanes, J. L., Cortez Rodríguez, N. N., Merino Salazar, T. del R., Peche Sanes, J. L., Cortez Rodríguez, N. N., & Merino Salazar, T. del R. (2023). Liderazgo directivo en clima institucional: Una revisión sistemática. *Revista Investigación y Negocios*, 16(28), 121-127. <https://doi.org/10.38147/invneg.v16i28.237>
- Príncipe Ccolque, J. L., & Valle Ríos, L. E. (2021). *Implementación de la gestión por procesos y el nivel de cumplimiento de los objetivos estratégicos institucionales en el Ministerio de Defensa en el periodo 2020* [Trabajo de investigación, Universidad Tecnológica del Perú]. UTP Escuela de Postgrado.
- Purboyo, A., Riyadi, B. S., Irawan, A. P., & Inkiriwang, F. F. W. (2024). Connecting Strategic Environment and Recruitment Policy: A Case Study of the Indonesian National Army. *International Journal of Religion*, 5(2), Article 2.
<https://doi.org/10.61707/mdbct891>
- Real Academia Española. (2023). Diccionario de la lengua española (23.^a ed.). Recuperado de <https://dle.rae.es/característica>
- Rempel, M., & Cai, J. (2021). A review of approximate dynamic programming applications within military operations research. *Operations Research Perspectives*, 8, 100204.
<https://doi.org/10.1016/j.orp.2021.100204>
- Sánchez Ramírez, M. K. (2014). *Implementación del modelo de gestión por competencias en la escuela de aviación civil colombiana Aviacol Ltda*

[workingPaper]. Universidad Pontificia Bolivariana.

<https://repository.upb.edu.co/handle/20.500.11912/1615>

Shaw, D. M., & Harrell, J. W. (2023). Integrating physiological monitoring systems in military aviation: A brief narrative review of its importance, opportunities, and risks.

Ergonomics, 66(12), 2242-2254. <https://doi.org/10.1080/00140139.2023.2194592>

Shemella, P. (2009). Chapter 5 The Spectrum of Roles and Missions of the Armed Forces. En T. C. Bruneau & S. D. Tollefson (Eds.), *Who Guards the Guardians and How: Democratic Civil-Military Relations* (pp. 122-142). University of Texas Press. <https://doi.org/10.7560/712782-008>

Simancas, M., & Guillén, A. (2021). Diseño de la Unidad Organizacional de Mantenimiento basada en las buenas prácticas de sistemas de calidad de clase mundial en el sector aeronáutico. Caso de Estudio: Venezuela. *Tekhné*, 24(1), Article 1. <https://doi.org/10.62876/tekhn.v24i1.4863>

Sistemas aéreos remotamente tripulados en aplicaciones militares. Una revisión. |

Revista Ciencia y Poder Aéreo | EBSCOhost. (s. f.). Recuperado 18 de agosto de 2024, de

<https://openurl.ebsco.com/EPDB%3Aqcd%3A14%3A17020126/detailv2?sid=ebsco%3Aplink%3Ascholar&id=ebsco%3Aqcd%3A169722191&crl=c>

Van Fenema, P. C., & Van Kampen, T. (2021). Foundational Concepts of Military Logistics. En A. M. Sookermany (Ed.), *Handbook of Military Sciences* (pp. 1-25). Springer International Publishing. https://doi.org/10.1007/978-3-030-02866-4_71-1

Vera Delzo, P. E. (2022). *Liderazgo Estratégico en el Ejército: Roles y Competencias Esenciales*. *Revista Seguridad y Poder Terrestre*, 1(1), 79-94. Centro de Estudios Estratégicos del Ejército del Perú.

ANEXO 1



MATRIZ DE CONSISTENCIA

Anexo 01: Matriz de Consistencia.

Título: Relación entre el Cumplimiento de los Roles Estratégicos y el Logro de Objetivos Institucionales en las Dependencias Apoyadas por la Aviación del Ejército durante el Año 2023.

Preguntas de la Investigación	Objetivos	Hipótesis	Variables	Dimensiones	Indicadores	Metodología
<p>Problema General: ¿Cuál es la relación entre el cumplimiento de los roles estratégicos y el logro de los objetivos institucionales en las dependencias apoyadas por la Aviación del Ejército durante 2023?</p>	<p>Objetivo General: Determinar la relación entre el cumplimiento de los roles estratégicos y el logro de los objetivos institucionales en las dependencias apoyadas por la Aviación del Ejército durante 2023.</p>	<p>Hipótesis General: Existe una relación significativa entre el cumplimiento de los roles estratégicos y el logro de los objetivos institucionales en las dependencias apoyadas por la Aviación del Ejército durante el año 2023.</p>	<p>Cumplimiento de Roles Estratégicos (V1)</p>	<p>a. Rol de garantizar la independencia, soberanía e integridad territorial. b. Rol de participación en el orden interno. c. Rol de participación en el desarrollo nacional. d. Rol de participar en el Sistema Nacional de Gestión del Riesgo de Desastres. e. Rol de participación en la política exterior.</p>	<p>Grado de cumplimiento de los roles estratégicos Consistencia en la implementación de los roles estratégicos</p>	<p>Diseño no experimental, Nivel: descriptivo-correlacional. Encuestas y análisis estadístico con SPSS.</p>

<p>PE N° 1: ¿Cuál es la relación entre el cumplimiento de los roles estratégicos y la alineación estratégica, en las dependencias apoyadas por la Aviación del Ejército durante 2023?</p>	<p>OE N° 1: Establecer la relación entre el cumplimiento de los roles estratégicos y la alineación estratégica, en las dependencias apoyadas por la Aviación del Ejército durante 2023.</p>	<p>HE N° 1: Existe una relación significativa entre el cumplimiento de los roles estratégicos y la alineación estratégica, en las dependencias apoyadas por la Aviación del Ejército durante 2023.</p>	<p>Logro de los objetivos institucionales (V2)</p>	<p>a. Alineación Estratégica b. Competencias de Liderazgo c. Adopción de tecnologías emergentes</p>	<p>Grado de coherencia percibida</p> <p>Evaluación de la claridad en la planificación estratégica</p>	<p>Tipo de investigación básica</p>
<p>PE N° 2: ¿Cuál es la relación entre el cumplimiento de los roles estratégicos y las competencias de liderazgo, en las dependencias apoyadas por la Aviación del Ejército durante 2023?</p>	<p>OE N° 2: Establecer la relación entre el cumplimiento de los roles estratégicos y las competencias de liderazgo, en las dependencias apoyadas por la Aviación del Ejército durante 2023.</p>	<p>HE N° 2: Existe una relación significativa entre el cumplimiento de los roles estratégicos y las competencias de liderazgo, en las dependencias apoyadas por la Aviación del Ejército durante 2023.</p>			<p>Nivel de competencia percibido</p> <p>Impacto de las decisiones estratégicas</p>	<p>Método hipotético deductivo</p>
<p>PE N° 3: ¿Cuál es la relación entre el cumplimiento de los roles estratégicos y la adopción de tecnologías emergentes, en las dependencias apoyadas por la Aviación del Ejército durante 2023?</p>	<p>OE N° 3: Establecer la relación entre el cumplimiento de los roles estratégicos y la adopción de tecnologías emergentes, en las dependencias apoyadas por la Aviación del Ejército durante 2023.</p>	<p>HE N° 3: Existe una relación significativa entre el cumplimiento de los roles estratégicos y la adopción de tecnologías emergentes, en las dependencias apoyadas por la Aviación del Ejército durante 2023.</p>			<p>Nivel de adopción tecnológica</p> <p>Efectividad en la integración tecnológica</p>	<p>Técnica Encuesta</p> <p>Instrumento Cuestionarios sobre variables</p>

ANEXO 2



INSTRUMENTOS DE RECOLECCIÓN DE DATOS

Anexo 02: Instrumentos de recolección de datos

Introducción

Buenos días/tardes,

Estamos realizando un estudio para la elaboración de una tesis profesional sobre la "Relación entre el cumplimiento de los roles estratégicos y el logro de objetivos institucionales en las dependencias apoyadas por la Aviación del Ejército durante el año 2023."

El estudio de investigación solicita su colaboración para responder algunas preguntas que no le tomarán mucho tiempo. Sus respuestas serán completamente confidenciales y anónimas. Las conclusiones obtenidas permitirán elaborar un diagnóstico y recomendar las mejoras necesarias para optimizar el cumplimiento de los roles estratégicos y el logro de los objetivos institucionales.

Instrucciones

- Emplee un bolígrafo de tinta negra para responder el cuestionario.
- Todas las preguntas tienen cinco (05) opciones de respuesta. Elija la que mejor describa su opinión. Solamente una alternativa.
- Marque con claridad la opción elegida con un aspa (X).
- No marque más de una opción.

Si no comprende una pregunta o no tiene sentido para usted, pregunte a la persona que le entregó el cuestionario para recibir aclaraciones.

Sus respuestas serán anónimas y absolutamente confidenciales.

De antemano, ¡MUCHAS GRACIAS POR SU COLABORACIÓN!

Cuestionario de Evaluación del Cumplimiento de los Roles Estratégicos

El siguiente cuestionario con Escala Likert está diseñado para evaluar la percepción del personal militar respecto al cumplimiento de los roles estratégicos en las dependencias apoyadas por la Aviación del Ejército y su impacto en el logro de los objetivos institucionales durante el año 2023. Este cuestionario tiene como objetivo recolectar datos cuantitativos que reflejen las opiniones y experiencias del personal, permitiendo un análisis estadístico detallado para determinar las áreas de mejora y éxito en la implementación de los roles estratégicos.

Instrucciones Generales:

- Lea cada enunciado con atención.
- Responda seleccionando una opción en la escala de respuesta que mejor refleje su percepción.
- Marque su respuesta con una (X) en el espacio correspondiente.

Por favor, responda todas las preguntas de manera honesta y objetiva, ya que sus respuestas serán anónimas y confidenciales.

Escala de Respuesta:

- No es cierto (1)
- A veces es cierto (2)
- Muchas veces es cierto (3)
- Siempre es cierto (4)

Cuestionario

ENUNCIADOS	1	2	3	4
Rol 1: Garantizar la independencia, soberanía e integridad territorial				
1. Las acciones realizadas por mi dependencia han contribuido significativamente a la protección de la integridad territorial del país.	<input type="checkbox"/>	<input type="checkbox"/>	<input type="checkbox"/>	<input type="checkbox"/>
2. La preparación del personal está alineada con las necesidades de defensa de la soberanía nacional.	<input type="checkbox"/>	<input type="checkbox"/>	<input type="checkbox"/>	<input type="checkbox"/>
3. Se han implementado medidas efectivas para garantizar la independencia en situaciones de amenaza externa.	<input type="checkbox"/>	<input type="checkbox"/>	<input type="checkbox"/>	<input type="checkbox"/>
Rol 2: Participación en el orden interno				

4. Mi dependencia ha desempeñado un papel clave en el mantenimiento del orden interno en situaciones de crisis.	<input type="checkbox"/>	<input type="checkbox"/>	<input type="checkbox"/>	<input type="checkbox"/>
5. Las operaciones realizadas han sido efectivas para apoyar la estabilidad interna del país.	<input type="checkbox"/>	<input type="checkbox"/>	<input type="checkbox"/>	<input type="checkbox"/>
6. Existe una coordinación eficiente con otras instituciones en la gestión del orden interno.	<input type="checkbox"/>	<input type="checkbox"/>	<input type="checkbox"/>	<input type="checkbox"/>
Rol 3: Participación en el desarrollo nacional				
7. Mi dependencia ha contribuido activamente en proyectos de desarrollo nacional en áreas estratégicas.	<input type="checkbox"/>	<input type="checkbox"/>	<input type="checkbox"/>	<input type="checkbox"/>
8. Las iniciativas de desarrollo en las que hemos participado han tenido un impacto positivo en la comunidad.	<input type="checkbox"/>	<input type="checkbox"/>	<input type="checkbox"/>	<input type="checkbox"/>
9. La planificación estratégica de nuestra participación en el desarrollo nacional ha sido adecuada.	<input type="checkbox"/>	<input type="checkbox"/>	<input type="checkbox"/>	<input type="checkbox"/>
Rol 4: Participación en el Sistema Nacional de Gestión del Riesgo de Desastres				
10. La respuesta de mi dependencia ante desastres naturales ha sido rápida y efectiva.	<input type="checkbox"/>	<input type="checkbox"/>	<input type="checkbox"/>	<input type="checkbox"/>
11. Hemos contribuido significativamente a la reducción de riesgos en las zonas afectadas.	<input type="checkbox"/>	<input type="checkbox"/>	<input type="checkbox"/>	<input type="checkbox"/>
12. La preparación y entrenamiento del personal para enfrentar desastres es adecuada.	<input type="checkbox"/>	<input type="checkbox"/>	<input type="checkbox"/>	<input type="checkbox"/>
Rol 5: Participación en la política exterior				
13. Mi dependencia ha apoyado eficazmente en misiones internacionales asignadas por el Estado.	<input type="checkbox"/>	<input type="checkbox"/>	<input type="checkbox"/>	<input type="checkbox"/>
14. Las actividades realizadas en el marco de la política exterior han mejorado las relaciones internacionales del país.	<input type="checkbox"/>	<input type="checkbox"/>	<input type="checkbox"/>	<input type="checkbox"/>
15. Existe una alineación clara entre nuestras operaciones y los objetivos de la política exterior nacional.	<input type="checkbox"/>	<input type="checkbox"/>	<input type="checkbox"/>	<input type="checkbox"/>

Cuestionario de Evaluación del Logro de los Objetivos Institucionales

El siguiente cuestionario tiene como objetivo evaluar la percepción del personal militar sobre el logro de los objetivos institucionales en función de sus tres dimensiones clave: alineación estratégica, competencias de liderazgo, y adopción de tecnologías emergentes. Los

resultados permitirán identificar áreas de mejora y fortalecer las capacidades institucionales para un mayor cumplimiento de los objetivos estratégicos.

Instrucciones Generales:

- Lea cada enunciado con atención.
- Responda seleccionando una opción en la escala de respuesta que mejor refleje su percepción.
- Marque su respuesta con una (X) en el espacio correspondiente.

Por favor, responda todas las preguntas de manera honesta y objetiva, ya que sus respuestas serán anónimas y confidenciales.

Escala de Respuesta:

- No es cierto (1)
- A veces es cierto (2)
- Muchas veces es cierto (3)
- Siempre es cierto (4)

Cuestionario

ENUNCIADOS	1	2	3	4
Dimensión: Alineación Estratégica				
1. Los objetivos institucionales están claramente alineados con las estrategias operativas de mi dependencia.	<input type="checkbox"/>	<input type="checkbox"/>	<input type="checkbox"/>	<input type="checkbox"/>
2. Existe una coherencia constante entre las políticas estratégicas y las acciones operativas en mi unidad.	<input type="checkbox"/>	<input type="checkbox"/>	<input type="checkbox"/>	<input type="checkbox"/>
3. La planificación estratégica se realiza de manera que facilita el cumplimiento de los objetivos institucionales.	<input type="checkbox"/>	<input type="checkbox"/>	<input type="checkbox"/>	<input type="checkbox"/>
4. Los roles asignados en mi dependencia están bien alineados con los objetivos estratégicos de la institución.	<input type="checkbox"/>	<input type="checkbox"/>	<input type="checkbox"/>	<input type="checkbox"/>
Dimensión: Competencias de Liderazgo				
5. Los líderes de mi dependencia demuestran habilidades efectivas para alcanzar los objetivos institucionales.	<input type="checkbox"/>	<input type="checkbox"/>	<input type="checkbox"/>	<input type="checkbox"/>
6. Las decisiones estratégicas tomadas por los líderes han contribuido significativamente al logro de los objetivos.	<input type="checkbox"/>	<input type="checkbox"/>	<input type="checkbox"/>	<input type="checkbox"/>
7. La capacidad de los líderes para motivar al personal ha sido clave en el cumplimiento de los objetivos institucionales.	<input type="checkbox"/>	<input type="checkbox"/>	<input type="checkbox"/>	<input type="checkbox"/>

8. Los líderes de mi dependencia muestran un alto nivel de competencia en la gestión de recursos y personal.	<input type="checkbox"/>	<input type="checkbox"/>	<input type="checkbox"/>	<input type="checkbox"/>
Dimensión: Adopción de Tecnologías Emergentes				
9. Las nuevas tecnologías adoptadas en mi dependencia han mejorado la capacidad para cumplir los objetivos institucionales.	<input type="checkbox"/>	<input type="checkbox"/>	<input type="checkbox"/>	<input type="checkbox"/>
10. La integración de tecnologías emergentes ha facilitado la eficiencia en las operaciones de mi unidad.	<input type="checkbox"/>	<input type="checkbox"/>	<input type="checkbox"/>	<input type="checkbox"/>
11. Existe un apoyo adecuado para la capacitación en el uso de nuevas tecnologías dentro de mi dependencia.	<input type="checkbox"/>	<input type="checkbox"/>	<input type="checkbox"/>	<input type="checkbox"/>
12. La adopción de tecnologías emergentes ha sido un factor crucial para alcanzar los objetivos estratégicos.	<input type="checkbox"/>	<input type="checkbox"/>	<input type="checkbox"/>	<input type="checkbox"/>

ANEXO 3



VALIDACIÓN DE INSTRUMENTOS

ANEXO 4



CONFIABILIDAD DEL INSTRUMENTO

Anexo 4: Prueba piloto V1: Cumplimiento de roles estratégicos

p1	p2	p3	p4	p5	p6	p7	p8	p9	p10	p11	p12	p13	p14	p15
4	3	3	4	3	3	4	3	3	4	3	3	4	3	3
4	4	4	3	4	4	4	4	2	4	4	4	4	4	4
3	3	3	3	3	3	3	3	3	3	3	3	3	3	3
3	3	3	3	3	3	3	3	3	2	3	3	3	3	3
4	4	3	4	4	3	4	4	3	4	4	3	4	4	3
3	3	3	3	3	3	3	3	3	3	3	3	3	3	3
3	4	4	3	4	2	3	2	4	3	4	4	3	4	4
3	4	4	3	3	4	2	2	4	2	4	4	4	3	4
4	3	4	3	3	4	3	4	3	3	4	4	2	4	3
3	4	4	3	3	4	3	4	3	3	3	4	3	4	3
4	4	4	4	4	3	4	3	4	3	2	3	4	3	4
2	2	3	2	2	3	2	2	3	2	2	3	2	2	3
2	3	3	2	3	3	2	3	3	2	3	2	2	3	3
2	2	3	2	2	2	2	2	4	2	2	3	2	2	4
3	3	3	4	3	3	3	3	2	2	2	2	2	2	3
3	3	3	3	3	3	3	3	3	3	3	3	3	3	3
1	3	3	2	3	1	2	3	1	1	2	1	3	2	1

Escala: ALL VARIABLES

Resumen de procesamiento de casos

		N	%
Casos	Válido	17	100,0
	Excluido ^a	0	,0
	Total	17	100,0

a. La eliminación por lista se basa en todas las variables del procedimiento.

Estadísticas de fiabilidad

Alfa de Cronbach	N de elementos
,923	15

Prueba piloto v2: Logro de objetivos institucionales

p1	p2	p3	p4	p5	p6	p7	p8	p9	p10	p11	p12
2	3	3	4	3	4	3	4	2	3	3	4
3	3	3	3	3	3	3	3	3	3	3	3
3	4	4	3	4	4	3	1	3	3	3	4
3	3	1	3	3	3	3	3	3	3	1	3
3	4	4	4	4	4	4	3	3	3	3	3
4	3	3	4	3	3	2	2	3	3	3	3
3	3	3	3	3	3	3	3	3	3	3	1
3	3	3	3	3	3	3	3	3	3	3	3
1	1	1	1	1	3	1	2	3	2	4	3
3	3	3	3	3	4	3	3	2	3	3	4
3	4	3	3	3	3	3	3	4	3	2	2
2	2	2	2	2	2	2	2	2	2	2	2
4	4	4	4	4	4	4	4	4	4	4	4
2	2	2	2	2	2	2	2	2	2	2	2
4	4	4	2	2	2	2	4	2	2	2	2

• Fiabilidad

Escala: ALL VARIABLES

Resumen de procesamiento de casos

		N	%
Casos	Válido	15	100,0
	Excluido ^a	0	,0
	Total	15	100,0

a. La eliminación por lista se basa en todas las variables del procedimiento.

Estadísticas de fiabilidad

Alfa de Cronbach	N de elementos
,887	12

ANEXO 5



CONSENTIMIENTO INFORMADO

Anexo 05: Consentimiento informado

CONSENTIMIENTO INFORMADO

PARA PARTICIPAR EN UN PROYECTO DE INVESTIGACIÓN

A usted se le está invitando a participar en este estudio de investigación en la Escuela Superior de Guerra del Ejército-Escuela de Postgrado (ESGE-EPG). Antes de decidir si participa o no, debe conocer y comprender cada uno de los siguientes apartados.

Título del proyecto:

"RELACIÓN ENTRE EL CUMPLIMIENTO DE LOS ROLES ESTRATÉGICOS Y EL LOGRO DE OBJETIVOS INSTITUCIONALES EN LAS DEPENDENCIAS APOYADAS POR LA AVIACIÓN DEL EJÉRCITO DURANTE EL AÑO 2023."

Nombre de los investigadores:

- Mayor EP Portocarrero Nieto Cesar
- Mayor EP Zuzunaga Amésquita Luis

Propósito del estudio:

El propósito de este estudio es evaluar la relación entre el cumplimiento de los roles estratégicos y el logro de los objetivos institucionales en las dependencias apoyadas por la Aviación del Ejército durante el año 2023.

Beneficios por participar:

Tiene la posibilidad de conocer los resultados de la investigación por los medios más adecuados (de manera individual o grupal), los cuales pueden ser de gran utilidad en su actividad profesional.

Inconvenientes y riesgos:

Ninguno, solo se le pedirá responder el cuestionario y/o participar en una entrevista.

Costo por participar:

Usted no hará gasto alguno durante el estudio.

Confidencialidad:

La información que usted proporcione estará protegida y solo los investigadores tendrán acceso a ella. Fuera de esta información confidencial, usted no será identificado cuando los resultados sean publicados.

Renuncia:

Su participación en este estudio es completamente voluntaria. Usted puede retirarse del estudio en cualquier momento, sin sanción o pérdida de los beneficios a los que tiene derecho.

Consultas posteriores:

Si usted tuviese preguntas adicionales durante el desarrollo de la investigación, puede dirigirse al Departamento de Gestión de la Investigación de la ESGE-EPG.

DECLARACIÓN:

Declaro que he leído y comprendido este documento, tuve tiempo y oportunidad de hacer preguntas, las cuales fueron respondidas satisfactoriamente. No he percibido coacción ni he sido influido indebidamente a participar o continuar participando en el estudio y, finalmente, acepto participar voluntariamente en el estudio.

Chorrillos, 30 de Setiembre del 2024

FIRMAS:

Mayor EP Portocarrero Nieto Cesar

DNI: 43935907

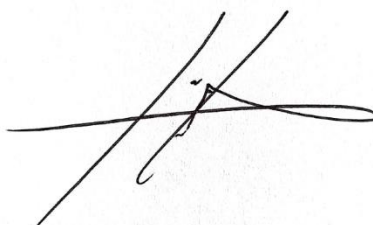

Mayor EP Zuzunaga Amésquita Luis

DNI: 45096944

ANEXO 6



BASE DE DATOS

Anexo 06: Base de datos V1: Cumplimiento de roles estratégicos

N°	P1	P2	P3	P4	P5	P6	P7	P8	P9	P10	P11	P12	P13	P14	P15	D1	D2	D3	D4	D5	TOTAL
1	3	3	4	3	3	3	3	3	4	3	3	4	3	3	3	10	9	10	10	9	48
2	3	3	3	3	3	3	3	3	3	3	3	3	3	3	3	9	9	9	9	9	45
3	3	3	3	3	3	3	3	3	3	3	3	3	3	3	3	9	9	9	9	9	45
4	2	2	2	3	3	3	3	3	3	3	3	3	3	3	3	6	9	9	9	9	42
5	3	3	3	3	3	3	3	3	3	3	3	3	3	3	3	9	9	9	9	9	45
6	3	3	3	3	3	3	3	3	3	3	3	3	3	3	3	9	9	9	9	9	45
7	4	4	3	4	3	3	3	3	3	3	3	3	3	3	3	11	10	9	9	9	48
8	3	3	3	3	3	3	3	3	3	3	3	3	3	3	3	9	9	9	9	9	45
9	3	3	3	3	3	4	3	3	3	3	3	4	3	4	4	9	10	9	10	11	49
10	3	3	3	3	3	3	3	3	3	3	3	3	3	3	3	9	9	9	9	9	45
11	3	3	3	3	3	3	3	3	3	3	3	3	3	3	3	9	9	9	9	9	45
12	3	3	3	3	3	3	3	3	3	3	3	3	3	3	3	9	9	9	9	9	45
13	4	3	3	4	3	3	4	3	3	2	3	3	4	3	3	10	10	10	8	10	48
14	1	1	2	1	3	2	1	3	1	2	3	2	1	3	1	4	6	5	7	5	27
15	3	3	3	3	3	3	3	3	3	3	3	3	3	3	3	9	9	9	9	9	45
16	3	3	3	3	3	3	3	3	3	2	2	3	3	3	3	9	9	9	7	9	43
17	3	1	4	2	2	3	3	2	2	2	2	2	3	2	2	8	7	7	6	7	35
18	3	4	4	3	4	4	3	4	4	3	4	4	3	4	4	11	11	11	11	11	55
19	2	3	3	4	3	4	3	4	2	3	3	4	3	4	2	8	11	9	10	9	47
20	3	3	3	3	3	3	3	3	3	3	3	3	3	3	3	9	9	9	9	9	45
21	3	4	4	3	4	4	3	3	3	3	3	4	3	3	3	11	11	9	10	9	50
22	3	3	3	3	3	3	3	3	3	3	3	3	3	3	3	9	9	9	9	9	45
23	3	4	4	4	4	4	4	3	3	3	3	3	4	3	3	11	12	10	9	10	52
24	4	3	3	4	3	3	4	3	3	3	3	3	4	3	3	10	10	10	9	10	49
25	3	3	3	3	3	3	3	3	3	3	3	3	3	3	3	9	9	9	9	9	45
26	3	3	3	3	3	3	3	3	3	3	3	3	3	3	3	9	9	9	9	9	45
27	4	4	3	4	4	3	4	2	3	2	4	3	4	2	3	11	11	9	9	9	49
28	3	3	4	3	3	4	3	3	4	3	3	4	3	3	4	10	10	10	10	10	50
29	3	4	3	3	3	3	3	3	4	3	2	2	3	3	4	10	9	10	7	10	46
30	2	2	2	2	2	2	2	2	2	2	2	2	2	2	2	6	6	6	6	6	30
31	4	4	4	4	4	4	4	4	4	4	4	4	4	4	4	12	12	12	12	12	60
32	2	2	2	2	2	2	2	2	2	2	2	2	2	2	2	6	6	6	6	6	30
33	4	4	4	4	4	4	4	4	4	4	4	4	4	4	4	12	12	12	12	12	60
34	2	2	2	2	2	2	2	2	2	2	2	2	2	2	2	6	6	6	6	6	30
35	3	3	2	3	3	2	3	2	2	3	3	2	3	2	2	8	8	7	8	7	38

36	4	4	4	4	4	4	4	4	4	4	4	4	4	4	4	12	12	12	12	12	60
37	3	4	4	3	4	4	3	4	4	3	4	4	3	4	4	11	11	11	11	11	55
38	2	2	1	2	3	1	3	1	1	3	2	1	2	3	1	5	6	5	6	6	28
39	2	4	4	2	4	4	2	4	4	2	4	4	2	4	4	10	10	10	10	10	50
40	3	3	3	3	3	3	3	3	3	3	3	3	3	3	3	9	9	9	9	9	45
41	3	3	3	3	3	3	3	3	3	3	3	3	3	3	3	9	9	9	9	9	45
42	4	3	3	4	3	3	4	3	3	4	3	3	4	3	3	10	10	10	10	10	50
43	4	4	4	4	4	4	4	4	4	4	4	4	4	4	4	12	12	12	12	12	60
44	3	3	3	3	3	3	3	3	3	3	3	3	3	3	3	9	9	9	9	9	45
45	3	3	3	3	3	3	3	3	3	3	3	3	3	3	3	9	9	9	9	9	45
46	4	4	3	4	4	3	4	4	3	4	4	3	4	4	3	11	11	11	11	11	55
47	3	3	3	3	3	3	3	3	3	3	3	3	3	3	3	9	9	9	9	9	45
48	3	4	4	3	4	4	3	4	4	3	4	4	3	4	4	11	11	11	11	11	55
49	3	4	4	3	4	4	3	4	4	3	4	4	3	4	4	11	11	11	11	11	55
50	4	3	4	3	3	4	3	4	3	3	4	4	3	4	3	11	10	10	11	10	52
51	3	4	4	3	3	4	3	4	3	3	3	4	3	4	3	11	10	10	10	10	51
52	4	4	4	4	4	3	4	3	4	3	4	3	4	3	4	12	11	11	10	11	55
53	2	2	3	2	2	3	2	2	3	2	2	3	2	2	3	7	7	7	7	7	35
54	2	3	3	2	3	3	2	3	3	2	3	3	2	3	3	8	8	8	8	8	40
55	2	2	3	2	2	3	2	2	4	2	2	3	2	2	4	7	7	8	7	8	37
56	3	3	3	4	3	3	3	3	3	4	3	3	3	3	3	9	10	9	10	9	47
57	3	3	3	3	3	3	3	3	3	3	3	3	3	3	3	9	9	9	9	9	45
58	1	3	3	2	3	1	2	3	1	1	2	1	3	2	1	7	6	6	4	6	29
59	2	2	3	2	3	2	3	3	2	3	3	2	3	2	3	7	7	8	8	8	38
60	3	3	2	3	3	3	2	3	3	2	3	3	2	3	2	8	9	8	8	7	40

Base de datos V2: Logro de objetivos institucionales

N°	P1	P2	P3	P4	P5	P6	P7	P8	P9	P10	P11	P12	D1	D2	D3	TOTAL
1	3	4	4	3	4	4	3	4	4	3	4	4	14	15	15	44
2	3	3	3	3	3	3	3	3	3	3	3	3	12	12	12	36
3	3	3	3	3	3	3	3	3	3	3	3	3	12	12	12	36
4	4	4	4	3	4	3	3	4	3	3	3	4	15	14	13	42
5	3	3	3	3	3	3	3	3	3	3	3	3	12	12	12	36
6	3	3	3	3	3	3	3	3	3	3	3	3	12	12	12	36
7	4	4	4	4	3	4	3	4	3	3	3	4	16	14	13	43
8	3	3	3	3	3	3	3	3	3	3	3	3	12	12	12	36
9	3	4	4	3	4	4	3	4	4	3	3	4	14	15	14	43
10	3	3	3	3	3	3	3	3	3	3	3	3	12	12	12	36
11	3	3	3	3	3	3	3	3	3	3	3	3	12	12	12	36
12	3	3	3	3	3	3	3	3	3	3	3	3	12	12	12	36
13	4	3	3	4	3	3	4	3	3	2	3	3	14	13	11	38
14	1	1	2	1	3	2	1	3	1	2	3	2	5	9	8	22
15	3	3	3	3	3	3	3	3	3	3	3	3	12	12	12	36
16	3	3	3	3	3	3	3	3	3	2	2	3	12	12	10	34
17	3	1	4	2	2	3	3	2	2	2	2	2	10	10	8	28
18	3	4	4	3	4	4	3	4	4	3	4	4	14	15	15	44
19	2	3	3	4	3	4	3	4	2	3	3	4	12	14	12	38
20	3	3	3	3	3	3	3	3	3	3	3	3	12	12	12	36
21	3	4	4	3	4	4	3	3	3	3	3	4	14	14	13	41
22	3	3	3	3	3	3	3	3	3	3	3	3	12	12	12	36
23	3	4	4	4	4	4	4	3	3	3	3	3	15	15	12	42
24	4	3	3	4	3	3	4	3	3	3	3	3	14	13	12	39
25	3	3	3	3	3	3	3	3	3	3	3	3	12	12	12	36
26	3	3	3	3	3	3	3	3	3	3	3	3	12	12	12	36
27	4	4	3	4	4	3	4	2	3	2	4	3	15	13	12	40
28	3	3	4	3	3	4	3	3	4	3	3	4	13	13	14	40
29	3	4	3	3	3	3	3	3	4	3	2	2	13	12	11	36
30	2	2	2	2	2	2	2	2	2	2	2	2	8	8	8	24
31	4	4	4	4	4	4	4	4	4	4	4	4	16	16	16	48
32	2	2	2	2	2	2	2	2	2	2	2	2	8	8	8	24
33	4	4	4	4	4	4	4	4	4	4	4	4	16	16	16	48
34	2	2	2	2	2	2	2	2	2	2	2	2	8	8	8	24

35	3	2	2	3	2	2	3	2	2	3	2	2	10	9	9	28
36	4	4	4	4	4	4	4	4	4	4	4	4	16	16	16	48
37	3	4	4	3	4	4	3	4	4	3	4	4	14	15	15	44
38	3	3	1	3	3	1	3	3	1	3	3	1	10	10	8	28
39	2	4	4	2	4	4	2	4	4	2	4	4	12	14	14	40
40	3	3	3	3	3	3	3	3	3	3	3	3	12	12	12	36
41	3	3	3	3	3	3	3	3	3	3	3	3	12	12	12	36
42	4	3	3	4	3	3	4	3	3	4	3	3	14	13	13	40
43	4	4	4	4	4	4	4	4	4	4	4	4	16	16	16	48
44	3	3	3	3	3	3	3	3	3	3	3	3	12	12	12	36
45	3	3	3	3	3	3	3	3	3	3	3	3	12	12	12	36
46	4	4	3	4	4	3	4	4	3	4	4	3	15	15	14	44
47	3	3	3	3	3	3	3	3	3	3	3	3	12	12	12	36
48	3	4	4	3	4	4	3	4	4	3	4	4	14	15	15	44
49	3	4	4	3	4	4	3	4	4	3	4	4	14	15	15	44
50	4	3	4	3	3	4	3	4	3	3	4	4	14	14	14	42
51	3	4	4	3	3	4	3	4	3	3	3	4	14	14	13	41
52	4	4	4	4	4	3	4	3	4	3	4	3	16	14	14	44
53	2	2	3	2	2	3	2	2	3	2	2	3	9	9	10	28
54	2	3	3	2	3	3	2	3	3	2	3	3	10	11	11	32
55	2	2	3	2	2	3	2	2	4	2	2	3	9	9	11	29
56	3	3	3	4	3	3	3	3	3	4	3	3	13	12	13	38
57	3	3	3	3	3	3	3	3	3	3	3	3	12	12	12	36
58	1	3	3	1	3	1	3	3	1	1	3	1	8	10	6	24
59	3	3	3	3	3	3	3	3	3	3	3	3	12	12	12	36
60	3	3	3	3	3	3	3	3	3	3	3	3	12	12	12	36

Anexo 06: Reporte de similitud de Turnitin

ANEXO 7



COMPROMISO ÉTICO

Anexo 07: Compromiso ético

AUTORIZACIÓN DE PUBLICACIÓN Y USO

Nosotros, **Mayor EP Portocarrero Nieto Cesar** y **Mayor EP Zuzunaga Amésquita Luis**, a través del presente documento autorizamos a la Escuela Superior de Guerra del Ejército-Escuela de Postgrado la publicación del texto completo o parcial de la tesis de grado titulada: **"Relación entre el cumplimiento de los roles estratégicos y el logro de objetivos institucionales en las dependencias apoyadas por la Aviación del Ejército durante el año 2023"**, presentada para optar al grado académico de Maestro en Ciencias Militares con mención en Gestión Pública y Planeamiento Estratégico, en el Repositorio Institucional y en el Repositorio Nacional de Tesis (Renati) de la Superintendencia Nacional de Educación Superior Universitaria (SUNEDU), de conformidad al marco legal y normativo vigente.

La tesis se mantendrá permanente e indefinidamente en el Repositorio para beneficio de la comunidad académica y de la sociedad. En tal sentido, autorizamos gratuitamente y en régimen de no exclusividad los derechos estrictamente necesarios para hacer efectiva la publicación, de tal forma que el acceso al mismo sea libre y gratuito, permitiendo su consulta e impresión, pero no su modificación. La tesis puede ser distribuida, copiada, exhibida y usada también con fines académicos siempre que se indique la autoría y no se podrán realizar obras derivadas de la misma.

Chorrillos, 30 de Setiembre de 2024



Mayor EP Portocarrero Nieto Cesar
DNI 43935907



Mayor EP Zuzunaga Amésquita Luis
DNI 43935907

ANEXO 8



REPORTE DE SIMILITUD DE TURNITIN

PORTOCARRERO NIETO

IFI MY PORTOCARRERO MY ZUZUNAGA OBS LEVANTADAS (1).pdf

 Escuela Militar de Chorrillos Coronel Francisco Bolognesi

Detalles del documento

Identificador de la entrega

trm:oid::12350:422635095

Fecha de entrega

22 ene 2025, 11:51 a.m. GMT-5

Fecha de descarga

22 ene 2025, 2:56 p.m. GMT-5

Nombre de archivo

IFI MY PORTOCARRERO MY ZUZUNAGA OBS LEVANTADAS (1).pdf

Tamaño de archivo

2.6 MB

98 Páginas

21,234 Palabras

120,767 Caracteres



Página 2 of 107 - Descripción general de integridad

Identificador de la entrega trm:oid::12350:422635095



16% Similitud general

El total combinado de todas las coincidencias, incluidas las fuentes superpuestas, para co...

Filtrado desde el informe

- ▶ Bibliografía
- ▶ Texto citado
- ▶ Texto mencionado
- ▶ Coincidencias menores (menos de 10 palabras)

Fuentes principales

- 14%  Fuentes de Internet
- 1%  Publicaciones
- 12%  Trabajos entregados (trabajos del estudiante)

Marcas de integridad

N.º de alertas de integridad para revisión

No se han detectado manipulaciones de texto sospechosas.

Los algoritmos de nuestro sistema analizan un documento en profundidad para buscar inconsistencias que permitirían distinguirlo de una entrega normal. Si advertimos algo extraño, lo marcamos como una alerta para que pueda revisarlo.

Una marca de alerta no es necesariamente un indicador de problemas. Sin embargo,